



# ЗАНЕВСКИЙ



ГАЗЕТА МО «ЗАНЕВСКОЕ ГОРОДСКОЕ ПОСЕЛЕНИЕ»

23 августа 2023 № 33 (638)

# ВЕСТНИК



ЗАНЕВСКОЕ ГОРОДСКОЕ ПОСЕЛЕНИЕ  
ВСЕВОЛОЖСКОГО МУНИЦИПАЛЬНОГО РАЙОНА  
ЛЕНИНГРАДСКОЙ ОБЛАСТИ

СОВЕТ ДЕПУТАТОВ ЧЕТВЕРТОГО СОЗЫВА

РЕШЕНИЕ

15.08.2023  
гп. Янино-1

№ 50

О внесении изменений в решение совета депутатов МО «Заневское городское поселение» от 20.12.2022 № 56 «О бюджете Заневского городского поселения Всеволожского муниципального района Ленинградской области на 2023 год и на плановый период 2024 и 2025 годов»

В соответствии с пунктом 1 части 1 статьи 14 Федерального закона от 06.10.2003 № 131-ФЗ «Об общих принципах организации местного самоуправления в Российской Федерации», на основании пункта 2 части 1 статьи 20 Устава Заневского городского поселения Всеволожского муниципального района Ленинградской области, статьи 24 Положения о бюджетном процессе в муниципальном образовании «Заневское городское поселение» Всеволожского муниципального района Ленинградской области, рассмотрев представленный администрацией Заневского городского поселения Всеволожского муниципального района Ленинградской области проект изменений в бюджет Заневского городского поселения Всеволожского муниципального района Ленинградской области на 2023 год и на плановый период 2024 и 2025 годов, совет депутатов Заневского городского поселения Всеволожского муниципального района Ленинградской области принял

**РЕШЕНИЕ:**

1. Внести в решение совета депутатов муниципального образования «Заневское городское поселение» Всеволожского муниципального района Ленинградской области от 20.12.2022 № 56 «О бюджете Заневского городского поселения Всеволожского муниципального района Ленинградской области на 2023 год и на плановый период 2024 и 2025 годов» (далее – решение) следующие изменения:

1.1. Пункт 1 статьи 1 решения изложить в новой редакции:

«1. Утвердить основные характеристики бюджета Заневского городского поселения Всеволожского муниципального района Ленинградской области на 2023 год:

прогнозируемый общий объем доходов бюджета Заневского городского поселения Всеволожского муниципального района Ленинградской области в сумме 957 771,6 тысяч рублей;

общий объем расходов бюджета Заневского городского поселения Всеволожского муниципального района Ленинградской области в сумме 1 147 355,7 тысяч рублей;

дефицит бюджета Заневского городского поселения Всеволожского муниципального района Ленинградской области в сумме 189 584,1 тысяч рублей».

1.2. Пункт 3 статьи 4 решения изложить в новой редакции:

«3. Утвердить объем бюджетных ассигнований Дорожного фонда бюджета Заневского городского поселения Всеволожского муниципального района Ленинградской области:

на 2023 год в сумме 163 852,0 тысяч рублей;

на 2024 год в сумме 97 524,3 тысяч рублей;

на 2025 год в сумме 66 888,3 тысяч рублей».

1.3. Пункт 4 статьи 5 решения изложить в новой редакции:

«4. Утвердить расходы на обеспечение деятельности совета депутатов Заневского городского поселения Всеволожского муниципального района Ленинградской области:

на 2023 год в сумме 10 365,5 тысяч рублей,

на 2024 год в сумме 10 261,5 тысяч рублей,

на 2025 год в сумме 10 261,5 тысяч рублей».

1.4. Приложение 1 к решению «Источники внутреннего финансирования дефицита бюджета Заневского городского поселения Всеволожского муниципального района Ленинградской области на 2023 год и на плановый период 2024 и 2025 годов» изложить в новой редакции согласно приложению 1.

1.5. Приложение 4 к решению «Ведомственная структура расходов бюджета Заневского городского поселения Всеволожского муниципального района Ленинградской области на 2023 год и на плановый период 2024 и 2025 годов» изложить в новой редакции согласно приложению 2 к настоящему решению.

1.6. Приложение 5 к решению «Распределение бюджетных ассигнований по разделам и подразделам классификации расходов бюджетов Заневского городского поселения Всеволожского муниципального района Ленинградской области на 2023 год и на плановый период 2024 и 2025 годов» изложить в новой редакции согласно приложению 3 к настоящему решению.

1.7. Приложение 6 к решению «Распределение бюджетных ассигнований по целевым статьям (муниципальным программам и непрограммным направлениям деятельности), группам видов расходов, разделам и подразделам классификации расходов бюджетов Заневского городского поселения

Всеволожского муниципального района Ленинградской области на 2023 год на плановый период 2024 и 2025 годов» изложить в новой редакции согласно приложению 4 к настоящему решению.

2. Настоящее решение подлежит опубликованию в газете «Заневский вестник» и вступает в силу после его официального опубликования.

3. Контроль за исполнением настоящего решения возложить на постоянно действующую депутатскую комиссию по экономической политике, бюджету, налогам и инвестициям.

Глава муниципального образования

В.Е. Кондратьев

Приложение 1 к решению  
от 15.08.2023 № 50

## ИСТОЧНИКИ

внутреннего финансирования дефицита бюджета

Заневского городского поселения Всеволожского муниципального района  
Ленинградской области на 2023 год и на плановый период 2024 и 2025 годов

тысяч рублей

Код	Наименование	2023 год	2024 год	2025 год
1	2	3	4	5
000 01 05 00 00 00 0000 000	Изменение остатков средств на счетах по учету средств бюджета	189 584,1	30 817,8	35 443,0
000 01 05 02 01 130000 000	Изменение прочих остатков денежных средств бюджетов городских поселений	189 584,1	30 817,8	35 443,0
	Всего источников внутреннего финансирования	189 584,1	30 817,8	35 443,0

Приложение 2 к решению  
от 15.08.2023 № 50

Ведомственная структура  
расходов бюджета Заневского городского поселения  
Всеволожского муниципального района Ленинградской области  
на 2023 год и на плановый период 2024 и 2025 годов

тысяч рублей

Наименование	Мин	Рз	ПР	ЦСР	ВР	2023 год	2024 год	2025 год
1	2	3	4	5	6	7	8	9
АДМИНИСТРАЦИЯ ЗАНЕВСКОГО ГОРОДСКОГО ПОСЕЛЕНИЯ ВСЕВОЛОЖСКОГО МУНИЦИПАЛЬНОГО РАЙОНА ЛЕНИНГРАДСКОЙ ОБЛАСТИ	001					1 136 990,2	916 505,9	692 947,1
ОБЩЕГОСУДАРСТВЕННЫЕ ВОПРОСЫ	001	01	00			227 010,3	169 559,0	169 559,0
Функционирование Правительства Российской Федерации, высших исполнительных органов государственной власти субъектов Российской Федерации, местных администраций	001	01	04			89 570,5	86 870,5	86 870,5
Расходы бюджета на обеспечение деятельности ому Заневского городского поселения	001	01	04	78.0.00.00000		89 570,5	86 870,5	86 870,5
Непрограммные расходы бюджета на обеспечение деятельности главы администрации Заневского городского поселения	001	01	04	78.0.02.00000		3 623,9	3 623,9	3 623,9
Текущие расходы бюджета Заневского	001	01	04	78.0.02.10000		3 623,9	3 623,9	3 623,9

городского поселения на обеспечение деятельности муниципальных учреждений								
Расходы бюджета на выплаты по оплате труда работников ому Заневского городского поселения	001	01	04	78.0.02.10001		3 623,9	3 623,9	3 623,9
Расходы бюджета на выплаты по оплате труда работников ому Заневского городского поселения (Расходы на выплаты персоналу в целях обеспечения выполнения функций государственными (муниципальными) органами, казенными учреждениями, органами управления государственными внебюджетными фондами)	001	01	04	78.0.02.10001	100	3 623,9	3 623,9	3 623,9
Непрограммные расходы бюджета на обеспечение деятельности ому-администрации Заневского городского поселения	001	01	04	78.0.03.00000		82 915,8	83 246,6	83 246,6
Текущие расходы бюджета Заневского городского поселения на обеспечение деятельности муниципальных учреждений	001	01	04	78.0.03.10000		82 915,8	83 246,6	83 246,6
Расходы на выплаты персоналу государственных (муниципальных) органов	001	01	04	78.0.03.10001		78 680,4	79 011,2	79 011,2
Расходы на выплаты персоналу государственных (муниципальных) органов (Расходы на выплаты персоналу в целях обеспечения выполнения функций государственными (муниципальными)	001	01	04	78.0.03.10001	100	78 680,4	79 011,2	79 011,2

органами, казенными учреждениями, органами управления государственными внебюджетными фондами)								
Расходы на обеспечение функций ому Заневского городского поселения	001	01	04	78.0.03.10002		4 235,4	4 235,4	4 235,4
Расходы на обеспечение функций ому Заневского городского поселения (Закупка товаров, работ и услуг для обеспечения государственных (муниципальных) нужд)	001	01	04	78.0.03.10002	200	4 180,4	4 180,4	4 180,4
Расходы на обеспечение функций ому Заневского городского поселения (Иные бюджетные ассигнования)	001	01	04	78.0.03.10002	800	55,0	55,0	55,0
Расходы бюджета по передаче в бюджет муниципального района из бюджета поселения на осуществление части полномочий по решению вопросов местного значения в соответствии с заключенными соглашениями	001	01	04	78.0.05.00000		3 030,9		
Текущие расходы бюджета Заневского городского поселения на обеспечение деятельности муниципальных учреждений	001	01	04	78.0.05.10000		3 030,9		
Расходы на передачу полномочий по формированию, исполнению бюджета Заневского городского поселения бюджету Всеволожского муниципального района Ленинградской области	001	01	04	78.0.05.10008		1 105,6		
Расходы на передачу полномочий по формированию, исполнению бюджета Заневского городского поселения	001	01	04	78.0.05.10008	500	1 105,6		

выполнения функций муниципального казенного учреждения "Центр оказания услуг" (Капитальные вложения в объекты государственной (муниципальной) собственности)								
Расходы бюджета на обеспечение выполнения функций муниципального казенного учреждения "Центр оказания услуг" (Иные бюджетные ассигнования)	001	01	13	79.0.01.15000	800	290,0	290,0	290,0
Расходы бюджета по перечислению взносов, сборов и иных платежей, а также уплате прочих налогов	001	01	13	79.0.06.00000		328,5	125,0	125,0
Текущие расходы бюджета Заневского городского поселения на обеспечение деятельности муниципальных учреждений	001	01	13	79.0.06.10000		328,5	125,0	125,0
Прочие расходы бюджета Заневского городского поселения	001	01	13	79.0.06.19900		328,5	125,0	125,0
Расходы бюджета на перечисление ежегодных членских взносов в Совет МО	001	01	13	79.0.06.19903		225,2	25,0	25,0
Расходы бюджета на перечисление ежегодных членских взносов в Совет МО (Иные бюджетные ассигнования)	001	01	13	79.0.06.19903	800	225,2	25,0	25,0
Расходы бюджета на уплату прочих налогов, сборов и иных платежей	001	01	13	79.0.06.19904		103,3	100,0	100,0
Расходы бюджета на уплату прочих налогов, сборов и иных платежей (Иные бюджетные ассигнования)	001	01	13	79.0.06.19904	800	103,3	100,0	100,0
Расходы бюджета на проведение муниципальных районных мероприятий,	001	01	13	79.0.07.00000		2 396,7	2 400,0	2 400,0

бюджету Всеволожского муниципального района Ленинградской области (Межбюджетные трансферты)								
Расходы на передачу полномочий по реализации жилищных программ Заневского городского поселения с правом разработки административных регламентов бюджету Всеволожского муниципального района Ленинградской области	001	01	04	78.0.05.10010		253,8		
Расходы на передачу полномочий по реализации жилищных программ Заневского городского поселения с правом разработки административных регламентов бюджету Всеволожского муниципального района Ленинградской области (Межбюджетные трансферты)	001	01	04	78.0.05.10010	500	253,8		
Расходы по передаче части полномочий в сфере земельного законодательства Заневского городского поселения бюджету Всеволожского муниципального района Ленинградской области	001	01	04	78.0.05.10012		1 671,5		
Расходы по передаче части полномочий в сфере земельного законодательства Заневского городского поселения бюджету Всеволожского муниципального района Ленинградской области (Межбюджетные трансферты)	001	01	04	78.0.05.10012	500	1 671,5		
Резервные фонды	001	01	11			3 000,0	3 000,0	3 000,0

оздоровительных кампаний, приобретению (изготовлению) подарочной и сувенирной продукции и иные расходы								
Расходы бюджета на реализацию мероприятий муниципальных программ, реализуемых на территории Заневского городского поселения	001	01	13	79.0.07.20000		2 396,7	2 400,0	2 400,0
Мероприятия в рамках реализации непрограммных расходов бюджета Заневского городского поселения	001	01	13	79.0.07.29900		2 396,7	2 400,0	2 400,0
Расходы бюджета на обеспечение проведения мероприятий (Закупка товаров, работ и услуг для обеспечения государственных (муниципальных) нужд)	001	01	13	79.0.07.29901	200	2 396,7	2 400,0	2 400,0
Расходы бюджета на оказание различных видов адресной социальной помощи, направленных на повышение благосостояния граждан пожилого возраста и инвалидов	001	01	13	79.0.09.00000		100,0	100,0	100,0
Текущие расходы бюджета Заневского городского поселения на обеспечение деятельности муниципальных учреждений	001	01	13	79.0.09.10000		100,0	100,0	100,0
Прочие расходы бюджета Заневского городского поселения	001	01	13	79.0.09.19900		100,0	100,0	100,0
Расходы бюджета на оказание материальной помощи гражданам,	001	01	13	79.0.09.19907		100,0	100,0	100,0

Непрограммные расходы бюджета Заневского городского поселения	001	01	11	79.0.00.00000		3 000,0	3 000,0	3 000,0
Расходы бюджета по формированию резервных фондов	001	01	11	79.0.02.00000		3 000,0	3 000,0	3 000,0
Текущие расходы бюджета Заневского городского поселения на обеспечение деятельности муниципальных учреждений	001	01	11	79.0.02.10000		3 000,0	3 000,0	3 000,0
Резервные фонды ому	001	01	11	79.0.02.19999		3 000,0	3 000,0	3 000,0
Резервные фонды ому (Иные бюджетные ассигнования)	001	01	11	79.0.02.19999	800	3 000,0	3 000,0	3 000,0
Другие общегосударственные вопросы	001	01	13			134 439,8	79 688,4	79 688,4
Муниципальная программа "Развитие территорий, на которых осуществляются иные формы местного самоуправления"	001	01	13	07.0.00.00000		1 022,6	1 022,6	1 022,6
Комплекс процессных мероприятий муниципальной программы "Развитие территорий, на которых осуществляются иные формы местного самоуправления"	001	01	13	07.4.00.00000		1 022,6	1 022,6	1 022,6
Комплекс процессных мероприятий "Комплексное развитие и благоустройство территорий, на которых осуществляются иные формы местного самоуправления"	001	01	13	07.4.01.00000		1 022,6	1 022,6	1 022,6
Выплата материального стимулирования (членом общественного совета) на исполнение полномочий	001	01	13	07.4.01.10003		1 022,6	1 022,6	1 022,6
Выплата материального стимулирования (членом общественного совета) на исполнение полномочий (Закупка товаров, работ и услуг для обеспечения	001	01	13	07.4.01.10003	200	1 022,6	1 022,6	1 022,6

оказавшимся в трудной жизненной ситуации								
Расходы бюджета на оказание материальной помощи гражданам, оказавшимся в трудной жизненной ситуации (Социальное обеспечение и иные выплаты населению)	001	01	13	79.0.09.19907	300	100,0	100,0	100,0
Расходы бюджета на пресечение нарушений законодательства в сфере благоустройства территории Заневского городского поселения	001	01	13	79.0.10.00000		710,0	710,0	710,0
Прочие расходы бюджета Заневского городского поселения	001	01	13	79.0.10.10000		710,0	710,0	710,0
Расходы бюджета на выявление и демонтаж нестационарных торговых объектов на территории Заневского городского поселения	001	01	13	79.0.10.10001		710,0	710,0	710,0
Расходы бюджета на выявление и демонтаж нестационарных торговых объектов на территории Заневского городского поселения (Закупка товаров, работ и услуг для обеспечения государственных (муниципальных) нужд)	001	01	13	79.0.10.10001	200	710,0	710,0	710,0
Расходы бюджета на поощрение за заслуги в развитии местного самоуправления Заневского городского поселения	001	01	13	79.0.15.00000		425,0	425,0	425,0
Текущие расходы бюджета Заневского городского поселения на обеспечение	001	01	13	79.0.15.10000		425,0	425,0	425,0

государственных (муниципальных) нужд)								
Непрограммные расходы бюджета Заневского городского поселения	001	01	13	79.0.00.00000		133 417,2	78 665,9	78 665,9
Расходы бюджета на финансовое обеспечение муниципальных учреждений Заневского городского поселения	001	01	13	79.0.01.00000		129 457,0	74 905,9	74 905,9
Текущие расходы бюджета Заневского городского поселения на обеспечение деятельности муниципальных учреждений	001	01	13	79.0.01.10000		129 457,0	74 905,9	74 905,9
Расходы бюджета на обеспечение выполнения функций муниципального казенного учреждения "Центр оказания услуг"	001	01	13	79.0.01.15000		129 457,0	74 905,9	74 905,9
Расходы бюджета на обеспечение выполнения функций муниципального казенного учреждения "Центр оказания услуг" (Расходы на выплаты персоналу в целях обеспечения выполнения функций государственными (муниципальными) органами, казенными учреждениями, органами управления государственными внебюджетными фондами)	001	01	13	79.0.01.15000	100	48 725,9	48 911,2	48 911,2
Расходы бюджета на обеспечение выполнения функций муниципального казенного учреждения "Центр оказания услуг" (Закупка товаров, работ и услуг для обеспечения государственных (муниципальных) нужд)	001	01	13	79.0.01.15000	200	40 841,1	25 704,7	25 704,7
Расходы бюджета на обеспечение	001	01	13	79.0.01.15000	400	39 600,0		

деятельности муниципальных учреждений								
Расходы бюджета на выплату единовременного вознаграждения при вручении почетной грамоты главы Заневского городского поселения	001	01	13	79.0.15.10005		150,0	150,0	150,0
Расходы бюджета на выплату единовременного вознаграждения при вручении почетной грамоты главы Заневского городского поселения (Социальное обеспечение и иные выплаты населению)	001	01	13	79.0.15.10005	300	150,0	150,0	150,0
Расходы бюджета на выплату единовременного вознаграждения при вручении почетной грамоты администрации Заневского городского поселения	001	01	13	79.0.15.10006		125,0	125,0	125,0
Расходы бюджета на выплату единовременного вознаграждения при вручении почетной грамоты администрации Заневского городского поселения (Социальное обеспечение и иные выплаты населению)	001	01	13	79.0.15.10006	300	125,0	125,0	125,0
Расходы бюджета на выплату единовременного вознаграждения при присвоении звания "Почетный житель муниципального образования "Заневское городское поселение" Всеволожского муниципального района Ленинградской области"	001	01	13	79.0.15.10011		150,0	150,0	150,0

Расходы бюджета на выплату единовременного вознаграждения при присвоении звания "Почетный житель муниципального образования "Заневское городское поселение" Всеволожского муниципального района Ленинградской области" (Социальное обеспечение и иные выплаты населению)	001	01	13	79.0.15.10011	300	150,0	150,0	150,0
<b>НАЦИОНАЛЬНАЯ ОБОРОНА</b>	001	02	00			2 201,9	2 299,2	2 379,3
Мобилизационная и внебюджетная подготовка	001	02	03			2 201,9	2 299,2	2 379,3
Непрограммные расходы бюджета Заневского городского поселения	001	02	03	79.0.00.00000		2 201,9	2 299,2	2 379,3
Расходы бюджета на обеспечение выполнения ому Заневского городского поселения отдельных государственных полномочий РФ	001	02	03	79.0.03.00000		2 201,9	2 299,2	2 379,3
Расходы на осуществление первичного воинского учета на территориях, где отсутствуют военные комиссариаты	001	02	03	79.0.03.51180		2 201,9	2 299,2	2 379,3
Расходы на осуществление первичного воинского учета на территориях, где отсутствуют военные комиссариаты (Расходы на выплаты персоналу в целях обеспечения выполнения функций государственными (муниципальными) органами, казенными учреждениями, органами управления государственными внебюджетными фондами)	001	02	03	79.0.03.51180	100	2 201,9	2 299,2	2 379,3

<b>НАЦИОНАЛЬНАЯ БЕЗОПАСНОСТЬ И ПРАВООХРАНИТЕЛЬНАЯ ДЕЯТЕЛЬНОСТЬ</b>	001	03	00			9 808,0	9 383,2	8 738,2
Гражданская оборона	001	03	09			6 769,8	6 255,0	5 510,0
Муниципальная программа "Безопасность Заневского городского поселения Всеволожского муниципального района Ленинградской области"	001	03	09	05.0.00.00000		6 769,8	6 255,0	5 510,0
Комплекс процессных мероприятий муниципальной программы "Безопасность Заневского городского поселения Всеволожского муниципального района Ленинградской области"	001	03	09	05.4.00.00000		6 769,8	6 255,0	5 510,0
Комплекс процессных мероприятий "Гражданская оборона и защита населения и территории от чрезвычайных ситуаций"	001	03	09	05.4.01.00000		3 984,6	3 035,0	3 035,0
Расходы бюджета на организацию и проведение учений и тренировок с персоналом	001	03	09	05.4.01.25001		80,0	100,0	100,0
Расходы бюджета на организацию и проведение учений и тренировок с персоналом (Закупка товаров, работ и услуг для обеспечения государственных (муниципальных) нужд)	001	03	09	05.4.01.25001	200	80,0	100,0	100,0
Расходы бюджета по созданию и пополнению запасов средств индивидуальной защиты, материально-технических, медицинских и других средств	001	03	09	05.4.01.25002		250,0	250,0	250,0

Расходы бюджета по созданию и пополнению запасов средств индивидуальной защиты, материально-технических, медицинских и других средств (Закупка товаров, работ и услуг для обеспечения государственных (муниципальных) нужд)	001	03	09	05.4.01.25002	200	250,0	250,0	250,0
Расходы бюджета на устройство, содержание (обслуживание) систем оповещения, расположенных на территории Заневского городского поселения Всеволожского муниципального района Ленинградской области	001	03	09	05.4.01.25003		3 354,6	2 685,0	2 685,0
Расходы бюджета на устройство, содержание (обслуживание) систем оповещения, расположенных на территории Заневского городского поселения Всеволожского муниципального района Ленинградской области (Закупка товаров, работ и услуг для обеспечения государственных (муниципальных) нужд)	001	03	09	05.4.01.25003	200	3 354,6	2 685,0	2 685,0
Расходы бюджета на проектирование системы оповещения	001	03	09	05.4.01.25004		300,0		
Расходы бюджета на проектирование системы оповещения (Закупка товаров, работ и услуг для обеспечения государственных (муниципальных) нужд)	001	03	09	05.4.01.25004	200	300,0		

Комплекс процессных мероприятий "Профилактика правонарушений, террористических и экстремистских угроз"	001	03	09	05.4.02.00000		2 380,7	2 690,0	1 940,0
Расходы бюджета на содержание (обслуживание) систем видеонаблюдения, расположенных на территории Заневского городского поселения Всеволожского муниципального района Ленинградской области	001	03	09	05.4.02.25001		1 490,7	1 700,0	1 700,0
Расходы бюджета на содержание (обслуживание) систем видеонаблюдения, расположенных на территории Заневского городского поселения Всеволожского муниципального района Ленинградской области (Закупка товаров, работ и услуг для обеспечения государственных (муниципальных) нужд)	001	03	09	05.4.02.25001	200	1 490,7	1 700,0	1 700,0
Прочие расходы бюджета на обеспечение безопасности на территории Заневского городского поселения Всеволожского муниципального района Ленинградской области	001	03	09	05.4.02.25002		120,0	140,0	160,0
Прочие расходы бюджета на обеспечение безопасности на территории Заневского городского поселения Всеволожского муниципального района Ленинградской области (Закупка товаров, работ и услуг для обеспечения государственных (муниципальных) нужд)	001	03	09	05.4.02.25002	200	120,0	140,0	160,0

(муниципальных) нужд)								
Расходы бюджета на выпуск и приобретение информационной литературы, методических пособий, знаков безопасности	001	03	09	05.4.02.25003				80,0
Расходы бюджета на выпуск и приобретение информационной литературы, методических пособий, знаков безопасности (Закупка товаров, работ и услуг для обеспечения государственных (муниципальных) нужд)	001	03	09	05.4.02.25003	200			80,0
Расходы бюджета по проектированию систем видеонаблюдения в населенных пунктах Заневского городского поселения Всеволожского муниципального района Ленинградской области	001	03	09	05.4.02.25004				770,0
Расходы бюджета по проектированию систем видеонаблюдения в населенных пунктах Заневского городского поселения Всеволожского муниципального района Ленинградской области (Закупка товаров, работ и услуг для обеспечения государственных (муниципальных) нужд)	001	03	09	05.4.02.25004	200			770,0
Комплекс процессных мероприятий "Обеспечение первичных мер пожарной безопасности, безопасности людей на водных объектах"	001	03	09	05.4.03.00000		404,5	530,0	535,0
Расходы бюджета по приобретению первичных средств пожаротушения и	001	03	09	05.4.03.25001		100,0	100,0	100,0

защиты для НАСФ и ДПД								
Расходы бюджета по приобретению первичных средств пожаротушения и защиты для НАСФ и ДПД (Закупка товаров, работ и услуг для обеспечения государственных (муниципальных) нужд)	001	03	09	05.4.03.25001	200	100,0	100,0	100,0
Расходы бюджета на установку знаков пожарной безопасности и безопасности людей на водных объектах	001	03	09	05.4.03.25002		92,5	150,0	150,0
Расходы бюджета на установку знаков пожарной безопасности и безопасности людей на водных объектах (Закупка товаров, работ и услуг для обеспечения государственных (муниципальных) нужд)	001	03	09	05.4.03.25002	200	92,5	150,0	150,0
Расходы бюджета на противопожарную опашку	001	03	09	05.4.03.25003		74,0	80,0	85,0
Расходы бюджета на противопожарную опашку (Закупка товаров, работ и услуг для обеспечения государственных (муниципальных) нужд)	001	03	09	05.4.03.25003	200	74,0	80,0	85,0
Расходы бюджета на содержание пожарных водоемов в населенных пунктах Заневского городского поселения Всеволожского муниципального района Ленинградской области	001	03	09	05.4.03.25004		138,0	200,0	200,0
Расходы бюджета на содержание пожарных водоемов в населенных пунктах Заневского городского поселения Всеволожского муниципального района	001	03	09	05.4.03.25004	200	138,0	200,0	200,0

Ленинградской области (Закупка товаров, работ и услуг для обеспечения государственных (муниципальных) нужд)								
Другие вопросы в области национальной безопасности и правоохранительной деятельности	001	03	14			3 038,2	3 128,2	3 228,2
Муниципальная программа "Безопасность Заневского городского поселения Всеволожского муниципального района Ленинградской области"	001	03	14	05.0.00.00000		3 010,0	3 100,0	3 200,0
Комплекс процессных мероприятий муниципальной программы "Безопасность Заневского городского поселения Всеволожского муниципального района Ленинградской области"	001	03	14	05.4.00.00000		3 010,0	3 100,0	3 200,0
Комплекс процессных мероприятий "Профилактика правонарушений, террористических и экстремистских угроз"	001	03	14	05.4.02.00000		3 010,0	3 100,0	3 200,0
Приобретение имущества для добровольной Народной дружины	001	03	14	05.4.02.25005		10,0	100,0	100,0
Приобретение имущества для добровольной Народной дружины (Закупка товаров, работ и услуг для обеспечения государственных (муниципальных) нужд)	001	03	14	05.4.02.25005	200	10,0	100,0	100,0
Расходы бюджета на осуществление выплат за участие в деятельности Народной дружины по охране	001	03	14	05.4.02.25006		3 000,0	3 000,0	3 100,0

общественного порядка								
Расходы бюджета на осуществление выплат за участие в деятельности Народной дружины по охране общественного порядка (Расходы на выплаты персоналу в целях обеспечения выполнения функций государственными (муниципальными) органами, казенными учреждениями, органами управления государственными внебюджетными фондами)	001	03	14	05.4.02.25006	100	3 000,0	3 000,0	3 100,0
Расходы бюджета на обеспечение деятельности ому Заневского городского поселения	001	03	14	78.0.00.00000		28,2	28,2	28,2
Непрограммные расходы бюджета по выполнению ому государственных полномочий ЛО	001	03	14	78.0.04.00000		28,2	28,2	28,2
Расходы бюджета за счет средств бюджета ЛО по выполнению ому государственных полномочий ЛО	001	03	14	78.0.04.70000		28,2	28,2	28,2
Субвенция бюджету на реализацию мероприятий в сфере административных правоотношений	001	03	14	78.0.04.71340		28,2	28,2	28,2
Субвенция бюджету на реализацию мероприятий в сфере административных правоотношений (Закупка товаров, работ и услуг для обеспечения государственных (муниципальных) нужд)	001	03	14	78.0.04.71340	200	28,2	28,2	28,2
<b>НАЦИОНАЛЬНАЯ ЭКОНОМИКА</b>	001	04	00			381 660,3	451 178,3	116 942,3

Транспорт	001	04	08			3 687,3		
Муниципальная программа "Обеспечение устойчивого комплексного развития территории Заневского городского поселения Всеволожского муниципального района Ленинградской области"	001	04	08	10.0.00.00000		2 222,2		
Комплекс процессных мероприятий муниципальной программы "Обеспечение устойчивого комплексного развития территории Заневского городского поселения Всеволожского муниципального района Ленинградской области"	001	04	08	10.4.00.00000		2 222,2		
Комплекс процессных мероприятий "Обеспечение транспортного обслуживания населения на территории Заневского городского поселения Всеволожского муниципального района Ленинградской области"	001	04	08	10.4.03.00000		2 222,2		
Осуществление регулярных перевозок пассажиров и багажа автомобильным транспортом, оказание услуг, связанных с осуществлением регулярных перевозок пассажиров	001	04	08	10.4.03.21106		2 222,2		
Осуществление регулярных перевозок пассажиров и багажа автомобильным транспортом, оказание услуг, связанных с осуществлением регулярных перевозок	001	04	08	10.4.03.21106	500	2 222,2		

Муниципальная программа "Обеспечение благоприятного инвестиционного климата на территории Заневского городского поселения Всеволожского муниципального района Ленинградской области"	001	04	12	09.0.00.00000		5 354,0	3 654,0	54,0
Комплекс процессных мероприятий муниципальной программы "Обеспечение благоприятного инвестиционного климата на территории Заневского городского поселения Всеволожского муниципального района Ленинградской области"	001	04	12	09.4.00.00000		5 354,0	3 654,0	54,0
Комплекс процессных мероприятий "Обеспечение благоприятного инвестиционного климата"	001	04	12	09.4.01.00000		5 354,0	3 654,0	54,0
Расходы бюджета на выполнение кадастровых работ	001	04	12	09.4.01.29001		1 600,0	1 100,0	
Расходы бюджета на выполнение кадастровых работ (Закупка товаров, работ и услуг для обеспечения государственных (муниципальных) нужд)	001	04	12	09.4.01.29001	200	1 600,0	1 100,0	
Расходы на обслуживание геодезического прибора	001	04	12	09.4.01.29002		54,0	54,0	54,0
Расходы на обслуживание геодезического прибора (Закупка товаров, работ и услуг для обеспечения государственных (муниципальных) нужд)	001	04	12	09.4.01.29002	200	54,0	54,0	54,0
Расходы на демонтаж самовольно	001	04	12	09.4.01.29003		2 500,0	1 000,0	

пассажиров (Межбюджетные трансферты)								
Непрограммные расходы бюджета Заневского городского поселения	001	04	08	79.0.00.00000		1 465,1		
Расходы бюджета на выполнение отдельных полномочий	001	04	08	79.0.12.00000		1 465,1		
Расходы, связанные с организацией перевозки пассажиров по муниципальному маршруту	001	04	08	79.0.12.10001		1 465,1		
Расходы, связанные с организацией перевозки пассажиров по муниципальному маршруту (Закупка товаров, работ и услуг для обеспечения государственных (муниципальных) нужд)	001	04	08	79.0.12.10001	200	1 465,1		
Дорожное хозяйство (дорожные фонды)	001	04	09			163 852,0	97 524,3	66 888,3
Муниципальная программа "Развитие автомобильных дорог Заневского городского поселения Всеволожского муниципального района Ленинградской области"	001	04	09	08.0.00.00000		163 852,0	97 524,3	66 888,3
Федеральный проект "Жилье"	001	04	09	08.1.00.00000		98 733,4	51 983,2	18 159,4
Сфинансирование в рамках реализации программы "Жилье"	001	04	09	08.1.F1.00000		98 733,4	51 983,2	18 159,4
Расходы на стимулирование программ развития жилищного строительства субъектов Российской Федерации	001	04	09	08.1.F1.50210		98 733,4	51 983,2	18 159,4
Расходы на стимулирование программ развития жилищного строительства субъектов Российской Федерации (Капитальные вложения в объекты	001	04	09	08.1.F1.50210	400	98 733,4	51 983,2	18 159,4

размещенных объектов и элементов благоустройства								
Расходы на демонтаж самовольно размещенных объектов и элементов благоустройства (Закупка товаров, работ и услуг для обеспечения государственных (муниципальных) нужд)	001	04	12	09.4.01.29003	200	2 500,0	1 000,0	
Расходы на обновление картографических материалов	001	04	12	09.4.01.29004		1 200,0	1 500,0	
Расходы на обновление картографических материалов (Закупка товаров, работ и услуг для обеспечения государственных (муниципальных) нужд)	001	04	12	09.4.01.29004	200	1 200,0	1 500,0	
Муниципальная программа "Обеспечение устойчивого комплексного развития территории Заневского городского поселения Всеволожского муниципального района Ленинградской области"	001	04	12	10.0.00.00000		206 182,0	350 000,0	50 000,0
Мероприятия, направленные на достижение целей проектов муниципальной программы "Обеспечение устойчивого комплексного развития территории Заневского городского поселения Всеволожского муниципального района Ленинградской области"	001	04	12	10.8.00.00000		206 182,0	350 000,0	50 000,0
Мероприятия по разработке и реализации проекта комплексного развития	001	04	12	10.8.02.00000		206 182,0	350 000,0	50 000,0

государственной (муниципальной) собственности								
Комплекс процессных мероприятий муниципальной программы "Развитие автомобильных дорог Заневского городского поселения Всеволожского муниципального района Ленинградской области"	001	04	09	08.4.00.00000		65 118,6	45 541,2	48 728,8
Комплекс процессных мероприятий "Проектирование строительства автомобильных дорог, разработка схем организации дорожного движения"	001	04	09	08.4.01.00000		15 006,4	5 380,0	3 500,0
Проектирование строительства автомобильных дорог, разработка схем организации дорожного движения	001	04	09	08.4.01.28001		7 022,2	4 880,0	3 000,0
Проектирование строительства автомобильных дорог, разработка схем организации дорожного движения (Закупка товаров, работ и услуг для обеспечения государственных (муниципальных) нужд)	001	04	09	08.4.01.28001	200	7 022,2	4 880,0	3 000,0
Строительный надзор в отношении автомобильных дорог местного значения	001	04	09	08.4.01.28002		442,8	500,0	500,0
Строительный надзор в отношении автомобильных дорог местного значения (Закупка товаров, работ и услуг для обеспечения государственных (муниципальных) нужд)	001	04	09	08.4.01.28002	200	442,8	500,0	500,0
Субсидия на поддержку развития	001	04	09	08.4.01.S4840		7 541,4		

территории Заневского городского поселения Всеволожского муниципального района Ленинградской области								
Разработка и реализация проекта комплексного развития территории Заневского городского поселения Всеволожского муниципального района Ленинградской области	001	04	12	10.8.02.21119		206 182,0	150 000,0	50 000,0
Разработка и реализация проекта комплексного развития территории Заневского городского поселения Всеволожского муниципального района Ленинградской области (Капитальные вложения в объекты государственной (муниципальной) собственности)	001	04	12	10.8.02.21119	400	206 182,0	150 000,0	50 000,0
Подготовка и проведение мероприятий, посвященных Дню образования Ленинградской области	001	04	12	10.8.02.72030			200 000,0	
Подготовка и проведение мероприятий, посвященных Дню образования Ленинградской области (Капитальные вложения в объекты государственной (муниципальной) собственности)	001	04	12	10.8.02.72030	400		200 000,0	
Муниципальная программа "Формирование городской инфраструктуры Заневского городского поселения Всеволожского муниципального района Ленинградской области"	001	04	12	12.0.00.00000		2 585,0		

общественной инфраструктуры								
Субсидия на поддержку развития общественной инфраструктуры (Закупка товаров, работ и услуг для обеспечения государственных (муниципальных) нужд)	001	04	09	08.4.01.S4840	200	7 541,4		
Комплекс процессных мероприятий "Ремонт автомобильных дорог"	001	04	09	08.4.02.00000		50 112,2	40 161,2	45 228,8
Расходы бюджета по проведению капитального ремонта, ремонта, строительства автомобильных дорог	001	04	09	08.4.02.48001		31 920,0	22 421,2	27 488,8
Расходы бюджета по проведению капитального ремонта, ремонта, строительства автомобильных дорог (Закупка товаров, работ и услуг для обеспечения государственных (муниципальных) нужд)	001	04	09	08.4.02.48001	200	31 920,0	22 421,2	27 488,8
Расходы бюджета по содержанию и оборудованию автомобильных дорог общего пользования местного значения и проездов к дворовым территориям	001	04	09	08.4.02.48002		18 192,2	17 740,0	17 740,0
Расходы бюджета по содержанию и оборудованию автомобильных дорог общего пользования местного значения и проездов к дворовым территориям (Закупка товаров, работ и услуг для обеспечения государственных (муниципальных) нужд)	001	04	09	08.4.02.48002	200	18 192,2	17 740,0	17 740,0
Другие вопросы в области национальной экономики	001	04	12			214 121,0	353 654,0	50 054,0

области"								
Комплекс процессных мероприятий муниципальной программы "Формирование городской инфраструктуры Заневского городского поселения Всеволожского муниципального района Ленинградской области"	001	04	12	12.4.00.00000		2 585,0		
Комплекс процессных мероприятий "Кадастровые работы и оценка объектов инженерно-коммунальной инфраструктуры"	001	04	12	12.4.01.00000		2 585,0		
Проведение кадастровых работ	001	04	12	12.4.01.22001		1 921,7		
Проведение кадастровых работ (Закупка товаров, работ и услуг для обеспечения государственных (муниципальных) нужд)	001	04	12	12.4.01.22001	200	1 921,7		
Оценка объектов инженерной инфраструктуры	001	04	12	12.4.01.22003		663,3		
Оценка объектов инженерной инфраструктуры (Закупка товаров, работ и услуг для обеспечения государственных (муниципальных) нужд)	001	04	12	12.4.01.22003	200	663,3		
ЖИЛИЩНО-КОММУНАЛЬНОЕ ХОЗЯЙСТВО	001	05	00			350 972,1	175 901,5	298 984,5
Жилищное хозяйство	001	05	01			967,4	717,0	717,0
Муниципальная программа "Обеспечение качественным жильем граждан на территории Заневского городского поселения Всеволожского	001	05	01	03.0.00.00000		367,4	117,0	117,0

муниципального района Ленинградской области"									
Комплекс процессных мероприятий муниципальной программы "Обеспечение качественным жильем граждан на территории Заневского городского поселения Всеволожского муниципального района Ленинградской области"	001	05	01	03.4.00.00000	367,4	117,0	117,0		
Комплекс процессных мероприятий "Улучшение жилищных условий граждан, нуждающихся в жилых помещениях"	001	05	01	03.4.01.00000	367,4	117,0	117,0		
Расходы бюджета на приобретение коммунальных услуг для муниципального жилого фонда	001	05	01	03.4.01.43001	367,4	117,0	117,0		
Расходы бюджета на приобретение коммунальных услуг для муниципального жилого фонда (Закупка товаров, работ и услуг для обеспечения государственных (муниципальных) нужд)	001	05	01	03.4.01.43001	200	367,4	117,0		
Непрограммные расходы бюджета Заневского городского поселения	001	05	01	79.0.00.00000	600,0	600,0	600,0		
Расходы бюджета по перечислению взносов, сборов и иных платежей, а также уплате прочих налогов	001	05	01	79.0.06.00000	600,0	600,0	600,0		
Текущие расходы бюджета Заневского городского поселения на обеспечение деятельности муниципальных учреждений	001	05	01	79.0.06.10000	600,0	600,0	600,0		
Прочие расходы бюджета Заневского	001	05	01	79.0.06.19900	600,0	600,0	600,0		

городского поселения									
Расходы бюджета по перечислению взносов в некоммерческую организацию "Фонд капитального ремонта многоквартирных домов ЛО"	001	05	01	79.0.06.19902	600,0	600,0	600,0		
Расходы бюджета по перечислению взносов в некоммерческую организацию "Фонд капитального ремонта многоквартирных домов ЛО" (Закупка товаров, работ и услуг для обеспечения государственных (муниципальных) нужд)	001	05	01	79.0.06.19902	200	600,0	600,0		
Коммунальное хозяйство	001	05	02		30 741,6	23 160,0	23 160,0		
Муниципальная программа "Обеспечение устойчивого функционирования и развития коммунальной и инженерной инфраструктуры и повышение энергоэффективности на территории Заневского городского поселения Всеволожского муниципального района Ленинградской области"	001	05	02	04.0.00.00000	30 641,6	23 060,0	23 060,0		
Комплекс процессных мероприятий муниципальной программы "Обеспечение устойчивого функционирования и развития коммунальной и инженерной инфраструктуры и повышение энергоэффективности на территории Заневского городского поселения Всеволожского муниципального района Ленинградской области"	001	05	02	04.4.00.00000	15 455,4	23 060,0	23 060,0		

Комплекс процессных мероприятий "Мероприятия по системам электроснабжения населенных пунктов Заневского городского поселения Всеволожского муниципального района Ленинградской области"	001	05	02	04.4.01.00000	87,3				
Расходы бюджета на технологическое присоединение к электрическим системам	001	05	02	04.4.01.24001	87,3				
Расходы бюджета на технологическое присоединение к электрическим системам (Закупка товаров, работ и услуг для обеспечения государственных (муниципальных) нужд)	001	05	02	04.4.01.24001	200	87,3			
Комплекс процессных мероприятий "Мероприятия по газификации населенных пунктов Заневского городского поселения Всеволожского муниципального района Ленинградской области"	001	05	02	04.4.02.00000	374,6	2 000,0	2 000,0		
Расходы бюджета МО в части осуществления расходов на техническое обслуживание сетей газопровода на территории МО, выполнение мероприятий по технологическому присоединению	001	05	02	04.4.02.24035	374,6	2 000,0	2 000,0		
Расходы бюджета МО в части осуществления расходов на техническое обслуживание сетей газопровода на территории МО, выполнение мероприятий по технологическому присоединению	001	05	02	04.4.02.24035	200	374,6	2 000,0		

(Закупка товаров, работ и услуг для обеспечения государственных (муниципальных) нужд)									
Комплекс процессных мероприятий "Расходы бюджета на актуализацию схем водоснабжения и водоотведения"	001	05	02	04.4.03.00000	1 600,0				
Расходы бюджета на актуализацию схем водоснабжения и водоотведения	001	05	02	04.4.03.24017	1 600,0				
Расходы бюджета на актуализацию схем водоснабжения и водоотведения (Закупка товаров, работ и услуг для обеспечения государственных (муниципальных) нужд)	001	05	02	04.4.03.24017	200	1 600,0			
Комплекс процессных мероприятий "Мероприятия по системе теплоснабжения населенных пунктов Заневского городского поселения Всеволожского муниципального района Ленинградской области"	001	05	02	04.4.04.00000	12 798,7	21 060,0	21 060,0		
Расходы бюджета на актуализацию схемы теплоснабжения	001	05	02	04.4.04.24014	1 570,0	3 500,0	3 500,0		
Расходы бюджета на актуализацию схемы теплоснабжения (Закупка товаров, работ и услуг для обеспечения государственных (муниципальных) нужд)	001	05	02	04.4.04.24014	200	1 570,0	3 500,0		
Подготовка объектов теплоснабжения к ОЗП	001	05	02	04.4.04.24015	10 828,7	17 160,0	17 160,0		
Подготовка объектов теплоснабжения к ОЗП (Закупка товаров, работ и услуг для обеспечения государственных	001	05	02	04.4.04.24015	200	10 828,7	17 160,0		

(муниципальных) нужд)									
Расходы бюджета на осуществление строительного контроля за проведением работ по подготовке к ОЗП	001	05	02	04.4.04.24016		400,0	400,0	400,0	
Расходы бюджета на осуществление строительного контроля за проведением работ по подготовке к ОЗП (Закупка товаров, работ и услуг для обеспечения государственных (муниципальных) нужд)	001	05	02	04.4.04.24016	200	400,0	400,0	400,0	
Комплекс процессных мероприятий "Разработка геоинформационной системы жилищно-коммунального хозяйства населенных пунктов Заневского городского поселения Всеволожского муниципального района Ленинградской области"	001	05	02	04.4.05.00000		594,9			
Разработка геоинформационной системы "Жилищно-коммунальное хозяйство"	001	05	02	04.4.05.24018		594,9			
Разработка геоинформационной системы "Жилищно-коммунальное хозяйство" (Закупка товаров, работ и услуг для обеспечения государственных (муниципальных) нужд)	001	05	02	04.4.05.24018	200	594,9			
Мероприятия, направленные на достижение целей проектов муниципальной программы "Обеспечение устойчивого функционирования и развития коммунальной и инженерной инфраструктуры и повышение	001	05	02	04.8.00.00000		15 186,2			

энергоэффективности на территории Заневского городского поселения Всеволожского муниципального района Ленинградской области"									
Мероприятия, направленные на достижение целей проектов "Электроснабжение населенных пунктов Заневского городского поселения Всеволожского муниципального района Ленинградской области"	001	05	02	04.8.03.00000		15 186,2			
Проектирование и строительство сетей инженерно-технического обеспечения	001	05	02	04.8.03.24035		15 186,2			
Проектирование и строительство сетей инженерно-технического обеспечения (Закупка товаров, работ и услуг для обеспечения государственных (муниципальных) нужд)	001	05	02	04.8.03.24035	200	15 186,2			
Муниципальная программа "Программа производственного контроля за качеством питьевой воды на территории Заневского городского поселения Всеволожского муниципального района Ленинградской области"	001	05	02	11.0.00.00000		100,0	100,0	100,0	
Комплекс процессных мероприятий муниципальной программы "Программа производственного контроля за качеством питьевой воды на территории Заневского городского поселения Всеволожского муниципального района Ленинградской области"	001	05	02	11.4.00.00000		100,0	100,0	100,0	

области"									
Комплекс процессных мероприятий "Контроль за качеством питьевой воды"	001	05	02	11.4.01.00000		100,0	100,0	100,0	
Расходы бюджета по контролю за микробным и химическим составом воды в источниках водоснабжения, расположенных на территории Заневского городского поселения Всеволожского муниципального района Ленинградской области	001	05	02	11.4.01.21101		100,0	100,0	100,0	
Расходы бюджета по контролю за микробным и химическим составом воды в источниках водоснабжения, расположенных на территории Заневского городского поселения Всеволожского муниципального района Ленинградской области (Закупка товаров, работ и услуг для обеспечения государственных (муниципальных) нужд)	001	05	02	11.4.01.21101	200	100,0	100,0	100,0	
Благоустройство	001	05	03			318 705,3	152 024,5	275 107,5	
Муниципальная программа "Благоустройство и санитарное содержание территории Заневского городского поселения Всеволожского муниципального района Ленинградской области"	001	05	03	06.0.00.00000		283 839,2	151 112,0	274 195,0	
Комплекс процессных мероприятий муниципальной программы "Благоустройство и санитарное	001	05	03	06.4.00.00000		283 839,2	151 112,0	274 195,0	

содержание территории Заневского городского поселения Всеволожского муниципального района Ленинградской области"									
Комплекс процессных мероприятий "Санитарное содержание территории Заневского городского поселения Всеволожского муниципального района Ленинградской области"	001	05	03	06.4.01.00000		186 567,9	65 334,0	186 454,0	
Расходы бюджета по санитарному содержанию территории Заневского городского поселения Всеволожского муниципального района Ленинградской области	001	05	03	06.4.01.26001		183 000,0	61 200,0	182 320,0	
Расходы бюджета по санитарному содержанию территории Заневского городского поселения Всеволожского муниципального района Ленинградской области (Закупка товаров, работ и услуг для обеспечения государственных (муниципальных) нужд)	001	05	03	06.4.01.26001	200	183 000,0	61 200,0	182 320,0	
Расходы бюджета на сбор, вывоз и размещение ТБО с несанкционированных свалок	001	05	03	06.4.01.26002		3 334,0	3 334,0	3 334,0	
Расходы бюджета на сбор, вывоз и размещение ТБО с несанкционированных свалок (Закупка товаров, работ и услуг для обеспечения государственных (муниципальных) нужд)	001	05	03	06.4.01.26002	200	3 334,0	3 334,0	3 334,0	

Расходы бюджета на проведение работ по дезинсекции и дератизации на территории Заневского городского поселения Всеволожского муниципального района Ленинградской области	001	05	03	06.4.01.26003		233,9	200,0	200,0
Расходы бюджета на проведение работ по дезинсекции и дератизации на территории Заневского городского поселения Всеволожского муниципального района Ленинградской области (Закупка товаров, работ и услуг для обеспечения государственных (муниципальных) нужд)	001	05	03	06.4.01.26003	200	233,9	200,0	200,0
Ремонт контейнеров и площадок для сбора ТБО	001	05	03	06.4.01.26007			600,0	600,0
Ремонт контейнеров и площадок для сбора ТБО (Закупка товаров, работ и услуг для обеспечения государственных (муниципальных) нужд)	001	05	03	06.4.01.26007	200		600,0	600,0
Комплекс процессных мероприятий "Озеленение и развитие уровня благоустройства территории Заневского городского поселения Всеволожского муниципального района Ленинградской области"	001	05	03	06.4.02.00000		27 971,3	12 948,0	12 948,0
Расходы бюджета на борьбу с борщевиком Сосновского	001	05	03	06.4.02.26007		300,0	300,0	300,0
Расходы бюджета на борьбу с борщевиком Сосновского (Закупка товаров, работ и услуг для обеспечения государственных (муниципальных) нужд)	001	05	03	06.4.02.26007	200	300,0	300,0	300,0

Заневского городского поселения Всеволожского муниципального района Ленинградской области								
Расходы бюджета на устройство пешеходных дорожек на территории Заневского городского поселения Всеволожского муниципального района Ленинградской области (Закупка товаров, работ и услуг для обеспечения государственных (муниципальных) нужд)	001	05	03	06.4.02.26025	200	2 275,0	3 000,0	3 000,0
Расходы бюджета на снос самовольных построек	001	05	03	06.4.02.26026			14 761,7	
Расходы бюджета на снос самовольных построек (Закупка товаров, работ и услуг для обеспечения государственных (муниципальных) нужд)	001	05	03	06.4.02.26026	200		14 761,7	
Комплекс процессных мероприятий "Праздничное оформление поселения"	001	05	03	06.4.03.00000		2 100,0	700,0	700,0
Расходы бюджета на приобретение праздничной атрибутики	001	05	03	06.4.03.26020		1 700,0	300,0	300,0
Расходы бюджета на приобретение праздничной атрибутики (Закупка товаров, работ и услуг для обеспечения государственных (муниципальных) нужд)	001	05	03	06.4.03.26020	200	1 700,0	300,0	300,0
Расходы бюджета по аренде рекламных уличных стоек и конструкций	001	05	03	06.4.03.26021			400,0	400,0
Расходы бюджета по аренде рекламных уличных стоек и конструкций (Закупка товаров, работ и услуг для обеспечения государственных (муниципальных) нужд)	001	05	03	06.4.03.26021	200		400,0	400,0

(муниципальных) нужд)								
Расходы бюджета на благоустройство территории, детских площадок, автомобильных стоянок, приобретение, доставку и установку малых архитектурных форм для оборудования детских и спортивных площадок, парков и мест отдыха	001	05	03	06.4.02.26008		403,8	700,0	700,0
Расходы бюджета на благоустройство территории, детских площадок, автомобильных стоянок, приобретение, доставку и установку малых архитектурных форм для оборудования детских и спортивных площадок, парков и мест отдыха (Закупка товаров, работ и услуг для обеспечения государственных (муниципальных) нужд)	001	05	03	06.4.02.26008	200	403,8	700,0	700,0
Расходы бюджета на озеленение территории Заневского городского поселения Всеволожского муниципального района Ленинградской области	001	05	03	06.4.02.26009		5 125,3	2 200,0	2 200,0
Расходы бюджета на озеленение территории Заневского городского поселения Всеволожского муниципального района Ленинградской области (Закупка товаров, работ и услуг для обеспечения государственных (муниципальных) нужд)	001	05	03	06.4.02.26009	200	5 125,3	2 200,0	2 200,0

государственных (муниципальных) нужд)								
Комплекс процессных мероприятий "Содержание и ремонт сетей электроснабжения"	001	05	03	06.4.04.00000		62 930,0	69 630,0	71 593,0
Расходы бюджета на ремонт, содержание и обслуживание уличного освещения	001	05	03	06.4.04.26023		38 437,3	45 980,0	50 578,0
Расходы бюджета на ремонт, содержание и обслуживание уличного освещения (Закупка товаров, работ и услуг для обеспечения государственных (муниципальных) нужд)	001	05	03	06.4.04.26023	200	38 437,3	45 980,0	50 578,0
Расходы бюджета на приобретение электрической энергии для нужд Заневского городского поселения Всеволожского муниципального района Ленинградской области	001	05	03	06.4.04.26031		24 492,7	23 650,0	21 015,0
Расходы бюджета на приобретение электрической энергии для нужд Заневского городского поселения Всеволожского муниципального района Ленинградской области (Закупка товаров, работ и услуг для обеспечения государственных (муниципальных) нужд)	001	05	03	06.4.04.26031	200	24 492,7	23 650,0	21 015,0
Комплекс процессных мероприятий "Проектирование и экспертиза объектов благоустройства"	001	05	03	06.4.05.00000		4 270,0	2 500,0	2 500,0
Расходы бюджета по проектированию и экспертизе объектов благоустройства	001	05	03	06.4.05.26010		3 300,0	2 200,0	2 200,0
Расходы бюджета по проектированию и экспертизе объектов благоустройства (Закупка товаров, работ и услуг для обеспечения государственных (муниципальных) нужд)	001	05	03	06.4.05.26010	200	3 300,0	2 200,0	2 200,0

Расходы бюджета на очистку водоотводных каналов с восстановлением водотока	001	05	03	06.4.02.26011		1 847,8	3 600,0	3 600,0
Расходы бюджета на очистку водоотводных каналов с восстановлением водотока (Закупка товаров, работ и услуг для обеспечения государственных (муниципальных) нужд)	001	05	03	06.4.02.26011	200	1 847,8	3 600,0	3 600,0
Расходы бюджета на проведение ремонта и обслуживание детских и спортивных площадок на территории Заневского городского поселения Всеволожского муниципального района Ленинградской области	001	05	03	06.4.02.26012		2 658,6	2 000,0	2 000,0
Расходы бюджета на проведение ремонта и обслуживание детских и спортивных площадок на территории Заневского городского поселения Всеволожского муниципального района Ленинградской области (Закупка товаров, работ и услуг для обеспечения государственных (муниципальных) нужд)	001	05	03	06.4.02.26012	200	2 658,6	2 000,0	2 000,0
Закупка, установка и ремонт информационных стендов	001	05	03	06.4.02.26014		350,0	350,0	350,0
Закупка, установка и ремонт информационных стендов (Закупка товаров, работ и услуг для обеспечения государственных (муниципальных) нужд)	001	05	03	06.4.02.26014	200	350,0	350,0	350,0
Расходы бюджета на изготовление, установку и содержание декоративных ограждений на территории Заневского городского поселения Всеволожского муниципального района Ленинградской области	001	05	03	06.4.02.26015		249,1	600,0	600,0

экспертизе объектов благоустройства (Закупка товаров, работ и услуг для обеспечения государственных (муниципальных) нужд)								
Расходы бюджета по строительному надзору за объектами благоустройства	001	05	03	06.4.05.26011		970,0	300,0	300,0
Расходы бюджета по строительному надзору за объектами благоустройства (Закупка товаров, работ и услуг для обеспечения государственных (муниципальных) нужд)	001	05	03	06.4.05.26011	200	970,0	300,0	300,0
Муниципальная программа "Развитие территорий, на которых осуществляются иные формы местного самоуправления"	001	05	03	07.0.00.00000		3 814,1	912,5	912,5
Комплекс процессных мероприятий муниципальной программы "Развитие территорий, на которых осуществляются иные формы местного самоуправления"	001	05	03	07.4.00.00000		3 814,1	912,5	912,5
Комплекс процессных мероприятий "Комплексное развитие и благоустройство территорий, на которых осуществляются иные формы местного самоуправления"	001	05	03	07.4.01.00000		3 814,1	912,5	912,5
Расходы бюджета в части софинансирования областного закона от 12 мая 2018 года № 03-оз "О содействии развитию иных форм местного самоуправления на части территорий населенных пунктов Ленинградской области, являющихся административными центрами поселений"	001	05	03	07.4.01.S4660		2 501,0	400,0	400,0

установку и содержание декоративных ограждений на территории Заневского городского поселения Всеволожского муниципального района Ленинградской области								
Расходы бюджета на изготовление, установку и содержание декоративных ограждений на территории Заневского городского поселения Всеволожского муниципального района Ленинградской области (Закупка товаров, работ и услуг для обеспечения государственных (муниципальных) нужд)	001	05	03	06.4.02.26015	200	249,1	600,0	600,0
Расходы бюджета на осуществление отлова и стерилизацию бродячих животных на территории Заневского городского поселения Всеволожского муниципального района Ленинградской области	001	05	03	06.4.02.26024			198,0	198,0
Расходы бюджета на осуществление отлова и стерилизацию бродячих животных на территории Заневского городского поселения Всеволожского муниципального района Ленинградской области (Закупка товаров, работ и услуг для обеспечения государственных (муниципальных) нужд)	001	05	03	06.4.02.26024	200		198,0	198,0
Расходы бюджета на устройство пешеходных дорожек на территории	001	05	03	06.4.02.26025		2 275,0	3 000,0	3 000,0

центрами поселений"								
Расходы бюджета в части софинансирования областного закона от 12 мая 2018 года № 03-оз "О содействии развитию иных форм местного самоуправления на части территорий населенных пунктов Ленинградской области, являющихся административными центрами поселений" (Закупка товаров, работ и услуг для обеспечения государственных (муниципальных) нужд)	001	05	03	07.4.01.S4660	200	2 501,0	400,0	400,0
Расходы бюджета в части софинансирования областного закона от 28 декабря 2018 года № 147-оз "О старостах сельских населенных пунктов Ленинградской области и содействии участию населения в осуществлении местного самоуправления в иных формах на частях территорий муниципальных образований Ленинградской области"	001	05	03	07.4.01.S4770		1 313,1	512,5	512,5
Расходы бюджета в части софинансирования областного закона от 28 декабря 2018 года № 147-оз "О старостах сельских населенных пунктов Ленинградской области и содействии участию населения в осуществлении местного самоуправления в иных формах на частях территорий муниципальных образований Ленинградской области"	001	05	03	07.4.01.S4770	200	1 313,1	512,5	512,5

(Закупка товаров, работ и услуг для обеспечения государственных (муниципальных) нужд)								
Муниципальная программа "Формирование комфортной городской среды на территории Заневского городского поселения Всеволожского муниципального района Ленинградской области"	001	05	03	14.0.00.00000		31 052,0		
Федеральный проект "Формирование комфортной городской среды"	001	05	03	14.1.00.00000		31 052,0		
Софинансирование в рамках реализации программы "Формирование комфортной городской среды" на частях территорий муниципальных образований Ленинградской области	001	05	03	14.1.F2.00000		31 052,0		
Реализация программы комфортная городская среда на частях территорий муниципальных образований Ленинградской области	001	05	03	14.1.F2.55550		31 052,0		
Реализация программы комфортная городская среда на частях территорий муниципальных образований Ленинградской области (Закупка товаров, работ и услуг для обеспечения государственных (муниципальных) нужд)	001	05	03	14.1.F2.55550	200	31 052,0		
Другие вопросы в области жилищно-коммунального хозяйства	001	05	05			557,8		
Непрограммные расходы бюджета	001	05	05	79.0.00.00000		557,8		

Комплексе процессных мероприятий "Оказание поддержки социально ориентированным некоммерческим организациям, осуществляющим деятельность на территории Заневского городского поселения Всеволожского муниципального района Ленинградской области"	001	07	07	15.4.01.00000		3 000,0	3 000,0	3 000,0
Предоставление на конкурсной основе субсидий социально ориентированным некоммерческим организациям, осуществляющим деятельность на территории Заневского городского поселения Всеволожского муниципального района Ленинградской области	001	07	07	15.4.01.17000		3 000,0	3 000,0	3 000,0
Предоставление на конкурсной основе субсидий социально ориентированным некоммерческим организациям, осуществляющим деятельность на территории Заневского городского поселения Всеволожского муниципального района Ленинградской области (Предоставление субсидий бюджетным, автономным учреждениям и иным некоммерческим организациям)	001	07	07	15.4.01.17000	600	3 000,0	3 000,0	3 000,0
КУЛЬТУРА, КИНЕМАТОГРАФИЯ	001	08	00			78 532,7	38 315,4	38 315,4
Культура	001	08	01			78 532,7	38 315,4	38 315,4
Муниципальная программа "Развитие	001	08	01	02.0.00.00000		78 532,7	38 315,4	38 315,4

Заневского городского поселения								
Расходы бюджета на финансовое обеспечение муниципальных учреждений Заневского городского поселения	001	05	05	79.0.01.00000		557,8		
Текущие расходы бюджета Заневского городского поселения на обеспечение деятельности муниципальных учреждений	001	05	05	79.0.01.10000		557,8		
Субсидия на выполнение муниципального задания МБУ "Память"	001	05	05	79.0.01.16000		557,8		
Субсидия на выполнение муниципального задания МБУ "Память" (Предоставление субсидий бюджетным, автономным учреждениям и иным некоммерческим организациям)	001	05	05	79.0.01.16000	600	557,8		
ОБРАЗОВАНИЕ	001	07	00			7 604,0	7 606,9	7 509,9
Молодежная политика	001	07	07			7 604,0	7 606,9	7 509,9
Муниципальная программа "Развитие молодежной политики на территории Заневского городского поселения Всеволожского муниципального района Ленинградской области"	001	07	07	13.0.00.00000		4 604,0	4 606,9	4 509,9
Комплексе процессных мероприятий "Создание условий для развития молодежной политики на территории Заневского городского поселения Всеволожского муниципального района Ленинградской области"	001	07	07	13.4.00.00000		4 604,0	4 606,9	4 509,9
Комплексе процессных мероприятий "Создание условий для развития	001	07	07	13.4.01.00000		4 283,2	4 286,5	4 296,1

культуры на территории Заневского городского поселения Всеволожского муниципального района Ленинградской области"								
Комплексе процессных мероприятий муниципальной программы "Развитие культуры на территории Заневского городского поселения Всеволожского муниципального района Ленинградской области"	001	08	01	02.4.00.00000		48 664,9	38 315,4	38 315,4
Комплексе процессных мероприятий "Создание условий для развития культуры"	001	08	01	02.4.01.00000		48 664,9	38 315,4	38 315,4
Субсидия на выполнение муниципального задания и обеспечение деятельности (услуги, работы) муниципальных учреждений в сфере культуры	001	08	01	02.4.01.12000		39 174,7	35 000,0	35 000,0
Субсидия на выполнение муниципального задания и обеспечение деятельности (услуги, работы) муниципальных учреждений в сфере культуры (Предоставление субсидий бюджетным, автономным учреждениям и иным некоммерческим организациям)	001	08	01	02.4.01.12000	600	39 174,7	35 000,0	35 000,0
Организация и проведение мероприятий, посвященных значимым и социально значимым датам	001	08	01	02.4.01.13000		5 500,0		
Организация и проведение мероприятий, посвященных значимым и	001	08	01	02.4.01.13000	600	5 500,0		

молодежной политики на территории Заневского городского поселения Всеволожского муниципального района Ленинградской области"								
Субсидия на выполнение муниципального задания (услуги, работы) муниципальных учреждений, отвечающих за реализацию государственной молодежной политики	001	07	07	13.4.01.16000		1 160,1	1 160,1	1 160,1
Субсидия на выполнение муниципального задания (услуги, работы) муниципальных учреждений, отвечающих за реализацию государственной молодежной политики (Предоставление субсидий бюджетным, автономным учреждениям и иным некоммерческим организациям)	001	07	07	13.4.01.16000	600	1 160,1	1 160,1	1 160,1
Мероприятия по организации занятости и отдыха подростков в летний период	001	07	07	13.4.01.29901		3 123,1	3 126,4	3 136,0
Мероприятия по организации занятости и отдыха подростков в летний период (Расходы на выплаты персоналу в целях обеспечения выполнения функций государственными (муниципальными) органами, казенными учреждениями, органами управления государственными внебюджетными фондами)	001	07	07	13.4.01.29901	100	2 947,7	2 947,7	2 947,7
Мероприятия по организации занятости и отдыха подростков в летний период (Закупка товаров, работ и услуг для обеспечения государственных	001	07	07	13.4.01.29901	200	175,4	178,7	188,3

социально значимым датам (Предоставление субсидий бюджетным, автономным учреждениям и иным некоммерческим организациям)								
Субсидия на сохранение целевых показателей повышения оплаты труда работников муниципальных учреждений культуры	001	08	01	02.4.01.S0360		3 990,2	3 315,4	3 315,4
Субсидия на сохранение целевых показателей повышения оплаты труда работников муниципальных учреждений культуры (Предоставление субсидий бюджетным, автономным учреждениям и иным некоммерческим организациям)	001	08	01	02.4.01.S0360	600	3 990,2	3 315,4	3 315,4
Мероприятия, направленные на достижение целей проектов муниципальной программы "Развитие культуры на территории Заневского городского поселения Всеволожского муниципального района Ленинградской области"	001	08	01	02.8.00.00000		29 867,8		
Мероприятия, направленные на достижение целей государственной программы Ленинградской области "Развитие культуры в Ленинградской области"	001	08	01	02.8.02.00000		29 867,8		
Проектирование, строительство, реконструкция, капитальный ремонт, ремонт объектов культуры, находящихся в	001	08	01	02.8.02.22002		6 900,2		

(муниципальных) нужд)								
Комплексе процессных мероприятий «Губернаторский молодежный трудовой отряд»	001	07	07	13.4.02.00000		320,7	320,4	213,8
Софинансирование из областного бюджета на реализацию проекта "Губернаторский молодежный трудовой отряд"	001	07	07	13.4.02.S4330		320,7	320,4	213,8
Софинансирование из областного бюджета на реализацию проекта "Губернаторский молодежный трудовой отряд" (Закупка товаров, работ и услуг для обеспечения государственных (муниципальных) нужд)	001	07	07	13.4.02.S4330	200	320,7	320,4	213,8
Муниципальная программа "Поддержка социально ориентированных некоммерческих организаций, осуществляющих деятельность в Заневском городском поселении Всеволожского муниципального района Ленинградской области"	001	07	07	15.0.00.00000		3 000,0	3 000,0	3 000,0
Комплексе процессных мероприятий муниципальной программы "Поддержка социально ориентированных некоммерческих организаций, осуществляющих деятельность в Заневском городском поселении Всеволожского муниципального района Ленинградской области"	001	07	07	15.4.00.00000		3 000,0	3 000,0	3 000,0

муниципальной собственности								
Проектирование, строительство, реконструкция, капитальный ремонт, ремонт объектов культуры, находящихся в муниципальной собственности (Капитальные вложения в объекты государственной (муниципальной) собственности)	001	08	01	02.8.02.22002	400	6 900,2		
Проектирование и строительство сетей инженерно-технического обеспечения объектов культуры, находящихся в муниципальной собственности	001	08	01	02.8.02.22003		22 967,6		
Проектирование и строительство сетей инженерно-технического обеспечения объектов культуры, находящихся в муниципальной собственности (Закупка товаров, работ и услуг для обеспечения государственных (муниципальных) нужд)	001	08	01	02.8.02.22003	200	22 967,6		
СОЦИАЛЬНАЯ ПОЛИТИКА	001	10	00			204,0	204,0	204,0
Пенсионное обеспечение	001	10	01			204,0	204,0	204,0
Непрограммные расходы бюджета Заневского городского поселения	001	10	01	79.0.00.00000		204,0	204,0	204,0
Расходы бюджета по обеспечению выплат, утвержденных ому Заневского городского поселения	001	10	01	79.0.08.00000		204,0	204,0	204,0
Текущие расходы бюджета Заневского городского поселения на обеспечение деятельности муниципальных учреждений	001	10	01	79.0.08.10000		204,0	204,0	204,0
Прочие расходы бюджета Заневского	001	10	01	79.0.08.19900		204,0	204,0	204,0

городского поселения								
Расходы бюджета на осуществление доплаты к пенсиям государственных служащих субъектов РФ и муниципальных служащих	001	10	01	79.0.08.19906		204,0	204,0	204,0
Расходы бюджета на осуществление доплаты к пенсиям государственных служащих субъектов РФ и муниципальных служащих (Социальное обеспечение и иные выплаты населению)	001	10	01	79.0.08.19906	300	204,0	204,0	204,0
<b>ФИЗИЧЕСКАЯ КУЛЬТУРА И СПОРТ</b>	001	11	00			61 340,8	45 402,3	33 658,5
Физическая культура	001	11	01			60 649,7	30 800,0	33 000,0
Муниципальная программа "Развитие физической культуры и спорта на территории Заневского городского поселения Всеволожского муниципального района Ленинградской области"	001	11	01	01.0.00.00000		60 649,7	30 800,0	33 000,0
Комплекс процессных мероприятий муниципальной программы "Развитие физической культуры и спорта на территории Заневского городского поселения Всеволожского муниципального района Ленинградской области"	001	11	01	01.4.00.00000		32 282,7	30 800,0	33 000,0
Комплекс процессных мероприятий "Создание условий для развития физической культуры и спорта"	001	11	01	01.4.02.00000		32 282,7	30 800,0	33 000,0
Субсидия на выполнение муниципального	001	11	01	01.4.02.11000		28 836,2	30 800,0	33 000,0

задания и обеспечение деятельности (услуги, работы) муниципальных учреждений в сфере физической культуры и спорта								
Субсидия на выполнение муниципального задания и обеспечение деятельности (услуги, работы) муниципальных учреждений в сфере физической культуры и спорта (Предоставление субсидий бюджетным, автономным учреждениям и иным некоммерческим организациям)	001	11	01	01.4.02.11000	600	28 836,2	30 800,0	33 000,0
Субсидия на поддержку развития общественной инфраструктуры	001	11	01	01.4.02.S4840		3 446,5		
Субсидия на поддержку развития общественной инфраструктуры (Закупка товаров, работ и услуг для обеспечения государственных (муниципальных) нужд)	001	11	01	01.4.02.S4840	200	3 446,5		
Мероприятия, направленные на достижение целей проектов муниципальной программы "Развитие физической культуры и спорта на территории Заневского городского поселения Всеволожского муниципального района Ленинградской области"	001	11	01	01.8.00.00000		28 367,0		
Мероприятия, направленные на достижение целей государственной программы Ленинградской области "Развитие физической культуры и спорта в	001	11	01	01.8.01.00000		28 367,0		

Ленинградской области"								
Технологическое присоединение к системе теплоснабжения, водоснабжения и водоотведения объектов спорта	001	11	01	01.8.01.41003		4 969,3		
Технологическое присоединение к системе теплоснабжения, водоснабжения и водоотведения объектов спорта (Капитальные вложения в объекты государственной (муниципальной) собственности)	001	11	01	01.8.01.41003	400	4 969,3		
Проектирование объектов физической культуры и спорта, находящихся в муниципальной собственности	001	11	01	01.8.01.41004		4 101,6		
Проектирование объектов физической культуры и спорта, находящихся в муниципальной собственности (Капитальные вложения в объекты государственной (муниципальной) собственности)	001	11	01	01.8.01.41004	400	4 101,6		
Ремонт и реконструкция объектов физической культуры и спорта, находящихся в муниципальной собственности	001	11	01	01.8.01.41005		19 296,2		
Ремонт и реконструкция объектов физической культуры и спорта, находящихся в муниципальной собственности (Закупка товаров, работ и услуг для обеспечения государственных (муниципальных) нужд)	001	11	01	01.8.01.41005	200	179,6		

Ремонт и реконструкция объектов физической культуры и спорта, находящихся в муниципальной собственности (Капитальные вложения в объекты государственной (муниципальной) собственности)	001	11	01	01.8.01.41005	400	19 116,6		
Массовый спорт	001	11	02				13 918,8	
Муниципальная программа "Развитие физической культуры и спорта на территории Заневского городского поселения Всеволожского муниципального района Ленинградской области"	001	11	02	01.0.00.00000			13 918,8	
Мероприятия, направленные на достижение целей проектов муниципальной программы "Развитие физической культуры и спорта на территории Заневского городского поселения Всеволожского муниципального района Ленинградской области"	001	11	02	01.8.00.00000			13 918,8	
Мероприятия, направленные на достижение целей государственной программы Ленинградской области "Развитие физической культуры и спорта в Ленинградской области"	001	11	02	01.8.01.00000			13 918,8	
Капитальный ремонт спортивных сооружений и стадионов, находящихся в муниципальной собственности	001	11	02	01.8.01.S4060			13 918,8	

Капитальный ремонт спортивных сооружений и стадионов, находящихся в муниципальной собственности (Закупка товаров, работ и услуг для обеспечения государственных (муниципальных) нужд)	001	11	02	01.8.01.S4060	200			13 918,8
Спорт высших достижений	001	11	03				691,1	683,5 658,5
Муниципальная программа "Развитие физической культуры и спорта на территории Заневского городского поселения Всеволожского муниципального района Ленинградской области"	001	11	03	01.0.00.00000			691,1	683,5 658,5
Мероприятия, направленные на достижение целей проектов муниципальной программы "Развитие физической культуры и спорта на территории Заневского городского поселения Всеволожского муниципального района Ленинградской области"	001	11	03	01.8.00.00000			691,1	683,5 658,5
Мероприятия, направленные на достижение целей Федерального проекта "Спорт-норма жизни"	001	11	03	01.8.02.00000			691,1	683,5 658,5
Субсидия на обеспечение уровня финансирования организаций, осуществляющих спортивную подготовку в соответствии с требованиями федеральных стандартов спортивной подготовки	001	11	03	01.8.02.S4600			691,1	683,5 658,5

Субсидия на обеспечение уровня финансирования организаций, осуществляющих спортивную подготовку в соответствии с требованиями федеральных стандартов спортивной подготовки (Предоставление субсидий бюджетным, автономным учреждениям и иным некоммерческим организациям)	001	11	03	01.8.02.S4600	600		691,1	683,5 658,5
<b>СРЕДСТВА МАССОВОЙ ИНФОРМАЦИИ</b>	001	12	00			17 656,2	16 656,2	16 656,2
Периодическая печать и издательства	001	12	02			17 656,2	16 656,2	16 656,2
Непрограммные расходы бюджета Заневского городского поселения	001	12	02	79.0.00.00000		17 656,2	16 656,2	16 656,2
Расходы бюджета на финансовое обеспечение муниципальных учреждений Заневского городского поселения	001	12	02	79.0.01.00000		17 656,2	16 656,2	16 656,2
Текущие расходы бюджета Заневского городского поселения на обеспечение деятельности муниципальных учреждений	001	12	02	79.0.01.10000		17 656,2	16 656,2	16 656,2
Субсидия на выполнение муниципального задания МБУ "Редакция газеты "Заневский вестник"	001	12	02	79.0.01.14000		17 656,2	16 656,2	16 656,2
Субсидия на выполнение муниципального задания МБУ "Редакция газеты "Заневский вестник" (Предоставление субсидий бюджетным, автономным учреждениям и иным некоммерческим организациям)	001	12	02	79.0.01.14000	600	17 656,2	16 656,2	16 656,2
<b>СОВЕТ ДЕПУТАТОВ</b>	002					10 365,5	10 261,5	10 261,5

<b>ОБЩЕГОСУДАРСТВЕННЫЕ ВОПРОСЫ</b>	002	01	00				10 365,5	10 261,5 10 261,5
Функционирование законодательных (представительных) органов государственной власти и представительных органов муниципальных образований	002	01	03				10 365,5	10 261,5 10 261,5
Расходы бюджета на обеспечение деятельности ому Заневского городского поселения	002	01	03	78.0.00.00000			10 365,5	10 261,5 10 261,5
Непрограммные расходы в рамках обеспечения деятельности совета депутатов Заневского городского поселения	002	01	03	78.0.01.00000			10 262,6	10 261,5 10 261,5
Текущие расходы бюджета Заневского городского поселения на обеспечение деятельности муниципальных учреждений	002	01	03	78.0.01.10000			10 262,6	10 261,5 10 261,5
Расходы бюджета на выплаты по оплате труда работников ому Заневского городского поселения	002	01	03	78.0.01.10001		4 072,1	3 631,0	3 631,0
Расходы бюджета на выплаты по оплате труда работников ому Заневского городского поселения (Расходы на выплаты персоналу в целях обеспечения выполнения функций государственными (муниципальными) органами, казенными учреждениями, органами управления государственными внебюджетными фондами)	002	01	03	78.0.01.10001	100	4 072,1	3 631,0	3 631,0
Расходы на обеспечение функций ому	002	01	03	78.0.01.10002		6 190,5	6 630,5	6 630,5

<b>Заневского городского поселения</b>								
Расходы на обеспечение функций ому Заневского городского поселения (Расходы на выплаты персоналу в целях обеспечения выполнения функций государственными (муниципальными) органами, казенными учреждениями, органами управления государственными внебюджетными фондами)	002	01	03	78.0.01.10002	100	5 706,0	6 250,0	6 250,0
Расходы на обеспечение функций ому Заневского городского поселения (Закупка товаров, работ и услуг для обеспечения государственных (муниципальных) нужд)	002	01	03	78.0.01.10002	200	479,0	375,0	375,0
Расходы на обеспечение функций ому Заневского городского поселения (Иные бюджетные ассигнования)	002	01	03	78.0.01.10002	800	5,5	5,5	5,5
Расходы бюджета по передаче в бюджет муниципального района из бюджета поселения на осуществление части полномочий по решению вопросов местного значения в соответствии с заключенными соглашениями	002	01	03	78.0.05.00000			102,9	
Текущие расходы бюджета Заневского городского поселения на обеспечение деятельности муниципальных учреждений	002	01	03	78.0.05.10000			102,9	
Расходы по передаче полномочий на осуществление внешнего муниципального финансового контроля Заневского городского поселения бюджету	002	01	03	78.0.05.10009			102,9	

<b>Всеволожского муниципального района Ленинградской области</b>								
Расходы по передаче полномочий на осуществление внешнего муниципального финансового контроля Заневского городского поселения бюджету Всеволожского муниципального района Ленинградской области (Межбюджетные трансферты)	002	01	03	78.0.05.10009	500	102,9		
<b>Всего</b>						1 147 355,7	926 767,4	703 208,6



Приложение 3 к решению  
от 15.08.2023 № 50

**Распределение бюджетных ассигнований по разделам и подразделам классификации расходов бюджетов Заневского городского поселения Всеволожского муниципального района Ленинградской области на 2023 год и на плановый период 2024 и 2025 годов**

тысяч рублей

Наименование	Рз	ПР	2023 год	2024 год	2025 год
1	2	3	4	5	6
<b>ОБЩЕГОСУДАРСТВЕННЫЕ ВОПРОСЫ</b>	01	00	237 375,8	179 820,5	179 820,5
Функционирование законодательных (представительных) органов государственной власти и представительных органов муниципальных образований	01	03	10 365,5	10 261,5	10 261,5
Функционирование Правительства Российской Федерации, исполнительных органов государственной власти субъектов Российской Федерации, администраций	01	04	89 570,5	86 870,5	86 870,5
Резервные фонды	01	11	3 000,0	3 000,0	3 000,0
Другие общегосударственные вопросы	01	13	134 439,8	79 688,4	79 688,4
<b>НАЦИОНАЛЬНАЯ ОБОРОНА</b>	02	00	2 201,9	2 299,2	2 379,3
Мобилизационная и вневойсковая подготовка	02	03	2 201,9	2 299,2	2 379,3
<b>НАЦИОНАЛЬНАЯ БЕЗОПАСНОСТЬ И ПРАВООХРАНИТЕЛЬНАЯ ДЕЯТЕЛЬНОСТЬ</b>	03	00	9 808,0	9 383,2	8 738,2
Гражданская оборона	03	09	6 769,8	6 255,0	5 510,0
Другие вопросы в области национальной безопасности и правоохранительной деятельности	03	14	3 038,2	3 128,2	3 228,2
<b>НАЦИОНАЛЬНАЯ ЭКОНОМИКА</b>	04	00	381 660,3	451 178,3	116 942,3

Транспорт	04	08	3 687,3		
Дорожное хозяйство (дорожные фонды)	04	09	163 852,0	97 524,3	66 888,3
Другие вопросы в области национальной экономики	04	12	214 121,0	353 654,0	50 054,0
<b>ЖИЛИЩНО-КОММУНАЛЬНОЕ ХОЗЯЙСТВО</b>	05	00	350 972,1	175 901,5	298 984,5
Жилищное хозяйство	05	01	967,4	717,0	717,0
Коммунальное хозяйство	05	02	30 741,6	23 160,0	23 160,0
Благоустройство	05	03	318 705,3	152 024,5	275 107,5
Другие вопросы в области жилищно-коммунального хозяйства	05	05	557,8		
<b>ОБРАЗОВАНИЕ</b>	07	00	7 604,0	7 606,9	7 509,9
Молодежная политика	07	07	7 604,0	7 606,9	7 509,9
<b>КУЛЬТУРА, КИНЕМАТОГРАФИЯ</b>	08	00	78 532,7	38 315,4	38 315,4
Культура	08	01	78 532,7	38 315,4	38 315,4
<b>СОЦИАЛЬНАЯ ПОЛИТИКА</b>	10	00	204,0	204,0	204,0
Пенсионное обеспечение	10	01	204,0	204,0	204,0
<b>ФИЗИЧЕСКАЯ КУЛЬТУРА И СПОРТ</b>	11	00	61 340,8	45 402,3	33 658,5
Физическая культура	11	01	60 649,7	30 800,0	33 000,0
Массовый спорт	11	02		13 918,8	
Спорт высших достижений	11	03	691,1	683,5	658,5
<b>СРЕДСТВА МАССОВОЙ ИНФОРМАЦИИ</b>	12	00	17 656,2	16 656,2	16 656,2
Периодическая печать и издательства	12	02	17 656,2	16 656,2	16 656,2
<b>Всего</b>			<b>1 147 355,7</b>	<b>926 767,4</b>	<b>703 208,6</b>

Приложение 4 к решению  
от 15.08.2023 № 50

**Распределение бюджетных ассигнований по целевым статьям (муниципальным программам и непрограммным направлениям деятельности), группам видов расходов, разделам и подразделам классификации расходов бюджетов Заневского городского поселения Всеволожского муниципального района Ленинградской области на 2023 год на плановый период 2024 и 2025 годов**

тысяч рублей

Наименование	ЦСП	ВР	Рз	ПР	2023 год	2024 год	2025 год
1	2	3	4	5	6	7	8
Муниципальная программа "Развитие физической культуры и спорта на территории Заневского городского поселения Всеволожского муниципального района Ленинградской области"	01.0.00.00000				61 340,8	45 402,3	33 658,5
Комплекс процессных мероприятий муниципальной программы "Развитие физической культуры и спорта на территории Заневского городского поселения Всеволожского муниципального района Ленинградской области"	01.4.00.00000				32 282,7	30 800,0	33 000,0
Комплекс процессных мероприятий "Создание условий для развития физической культуры и спорта"	01.4.02.00000				32 282,7	30 800,0	33 000,0
Субсидия на выполнение муниципального задания и обеспечение деятельности (услуги, работы) муниципальных учреждений в сфере физической культуры и спорта	01.4.02.11000				28 836,2	30 800,0	33 000,0
Предоставление субсидий бюджетным, автономным учреждениям и иным	01.4.02.11000	600			28 836,2	30 800,0	33 000,0

некоммерческим организациям							
Физическая культура	01.4.02.11000	600	11	01	28 836,2	30 800,0	33 000,0
Субсидия на поддержку развития общественной инфраструктуры	01.4.02.S4840				3 446,5		
Закупка товаров, работ и услуг для обеспечения государственных (муниципальных) нужд	01.4.02.S4840	200			3 446,5		
Физическая культура	01.4.02.S4840	200	11	01	3 446,5		
Мероприятия, направленные на достижение целей проектов муниципальной программы "Развитие физической культуры и спорта на территории Заневского городского поселения Всеволожского муниципального района Ленинградской области"	01.8.00.00000				29 058,1	14 602,3	658,5
Мероприятия, направленные на достижение целей государственной программы Ленинградской области "Развитие физической культуры и спорта в Ленинградской области"	01.8.01.00000				28 367,0	13 918,8	
Технологическое присоединение к системе теплоснабжения, водоснабжения и водоотведения объектов спорта	01.8.01.41003				4 969,3		
Капитальные вложения в объекты государственной (муниципальной) собственности	01.8.01.41003	400			4 969,3		
Физическая культура	01.8.01.41003	400	11	01	4 969,3		
Проектирование объектов физической культуры и спорта, находящихся в муниципальной собственности	01.8.01.41004				4 101,6		
Капитальные вложения в объекты государственной (муниципальной) собственности	01.8.01.41004	400			4 101,6		
Физическая культура	01.8.01.41004	400	11	01	4 101,6		
Ремонт и реконструкция объектов физической	01.8.01.41005				19 296,1		

культуры и спорта, находящихся в муниципальной собственности							
Закупка товаров, работ и услуг для обеспечения государственных (муниципальных) нужд	01.8.01.41005	200			179,6		
Физическая культура	01.8.01.41005	200	11	01	179,6		
Капитальные вложения в объекты государственной (муниципальной) собственности	01.8.01.41005	400			19 116,6		
Физическая культура	01.8.01.41005	400	11	01	19 116,6		
Капитальный ремонт спортивных сооружений и стадионов, находящихся в муниципальной собственности	01.8.01.S4060					13 918,8	
Закупка товаров, работ и услуг для обеспечения государственных (муниципальных) нужд	01.8.01.S4060	200				13 918,8	
Массовый спорт	01.8.01.S4060	200	11	02		13 918,8	
Мероприятия, направленные на достижение целей Федерального проекта "Спорт-норма жизни"	01.8.02.00000				691,1	683,5	658,5
Субсидия на обеспечение уровня финансирования организаций, осуществляющих спортивную подготовку в соответствии с требованиями федеральных стандартов спортивной подготовки	01.8.02.S4600				691,1	683,5	658,5
Предоставление субсидий бюджетным, автономным учреждениям и иным некоммерческим организациям	01.8.02.S4600	600			691,1	683,5	658,5
Спорт высших достижений	01.8.02.S4600	600	11	03	691,1	683,5	658,5
Муниципальная программа "Развитие культуры на территории Заневского городского поселения Всеволожского муниципального района Ленинградской области"	02.0.00.00000				78 532,7	38 315,4	38 315,4
Комплекс процессных мероприятий	02.4.00.00000				48 664,9	38 315,4	38 315,4

муниципальной программы "Развитие культуры на территории Заневского городского поселения Всеволожского муниципального района Ленинградской области"							
Комплекс процессных мероприятий "Создание условий для развития культуры"	02.4.01.00000				48 664,9	38 315,4	38 315,4
Субсидия на выполнение муниципального задания и обеспечение деятельности (услуги, работы) муниципальных учреждений в сфере культуры	02.4.01.12000				39 174,7	35 000,0	35 000,0
Предоставление субсидий бюджетным, автономным учреждениям и иным некоммерческим организациям	02.4.01.12000	600			39 174,7	35 000,0	35 000,0
Культура	02.4.01.12000	600	08	01	39 174,7	35 000,0	35 000,0
Организация и проведение мероприятий, посвященных знаменательным и социально значимым датам	02.4.01.13000				5 500,0		
Предоставление субсидий бюджетным, автономным учреждениям и иным некоммерческим организациям	02.4.01.13000	600			5 500,0		
Культура	02.4.01.13000	600	08	01	5 500,0		
Субсидия на сохранение целевых показателей повышения оплаты труда работников муниципальных учреждений культуры	02.4.01.S0360				3 990,2	3 315,4	3 315,4
Предоставление субсидий бюджетным, автономным учреждениям и иным некоммерческим организациям	02.4.01.S0360	600			3 990,2	3 315,4	3 315,4
Культура	02.4.01.S0360	600	08	01	3 990,2	3 315,4	3 315,4
Мероприятия, направленные на достижение целей проектов муниципальной программы "Развитие	02.8.00.00000				29 867,8		

культуры на территории Заневского городского поселения Всеволожского муниципального района Ленинградской области"									
Мероприятия, направленные на достижение целей государственной программы Ленинградской области "Развитие культуры в Ленинградской области"	02.8.02.00000			29 867,8					
Проектирование, строительство, реконструкция, капитальный ремонт, ремонт объектов культуры, находящихся в муниципальной собственности	02.8.02.22002			6 900,2					
Капитальные вложения в объекты государственной (муниципальной) собственности	02.8.02.22002	400		6 900,2					
Культура	02.8.02.22002	400	08	01	6 900,2				
Проектирование и строительство сетей инженерно-технического обеспечения объектов культуры, находящихся в муниципальной собственности	02.8.02.22003			22 967,6					
Закупка товаров, работ и услуг для обеспечения государственных (муниципальных) нужд	02.8.02.22003	200		22 967,6					
Культура	02.8.02.22003	200	08	01	22 967,6				
Муниципальная программа "Обеспечение качественным жильем граждан на территории Заневского городского поселения Всеволожского муниципального района Ленинградской области"	03.0.00.00000			367,4	117,0	117,0			
Комплекс процессных мероприятий муниципальной программы "Обеспечение качественным жильем граждан на территории Заневского городского поселения Всеволожского муниципального района Ленинградской области"	03.4.00.00000			367,4	117,0	117,0			

Комплекс процессных мероприятий "Улучшение жилищных условий граждан, нуждающихся в жилых помещениях"	03.4.01.00000			367,4	117,0	117,0			
Расходы бюджета на приобретение коммунальных услуг для муниципального жилого фонда	03.4.01.43001			367,4	117,0	117,0			
Закупка товаров, работ и услуг для обеспечения государственных (муниципальных) нужд	03.4.01.43001	200		367,4	117,0	117,0			
Жилищное хозяйство	03.4.01.43001	200	05	01	367,4	117,0	117,0		
Муниципальная программа "Обеспечение устойчивого функционирования и развития коммунальной и инженерной инфраструктуры и повышение энергоэффективности на территории Заневского городского поселения Всеволожского муниципального района Ленинградской области"	04.0.00.00000			30 641,6	23 060,0	23 060,0			
Комплекс процессных мероприятий муниципальной программы "Обеспечение устойчивого функционирования и развития коммунальной и инженерной инфраструктуры и повышение энергоэффективности на территории Заневского городского поселения Всеволожского муниципального района Ленинградской области"	04.4.00.00000			15 455,4	23 060,0	23 060,0			
Комплекс процессных мероприятий "Мероприятия по системам электроснабжения населенных пунктов Заневского городского поселения Всеволожского муниципального района Ленинградской области"	04.4.01.00000			87,3					
Расходы бюджета на технологическое присоединение к электрическим системам	04.4.01.24001			87,3					
Закупка товаров, работ и услуг для обеспечения	04.4.01.24001	200		87,3					

государственных (муниципальных) нужд									
Коммунальное хозяйство	04.4.01.24001	200	05	02	87,3				
Комплекс процессных мероприятий "Мероприятия по газификации населенных пунктов Заневского городского поселения Всеволожского муниципального района Ленинградской области"	04.4.02.00000			374,6	2 000,0	2 000,0			
Расходы бюджета МО в части осуществления расходов на техническое обслуживание сетей газопровода на территории МО, выполнение мероприятий по технологическому присоединению	04.4.02.24035			374,6	2 000,0	2 000,0			
Закупка товаров, работ и услуг для обеспечения государственных (муниципальных) нужд	04.4.02.24035	200		374,6	2 000,0	2 000,0			
Коммунальное хозяйство	04.4.02.24035	200	05	02	374,6	2 000,0	2 000,0		
Комплекс процессных мероприятий "Расходы бюджета на актуализацию схем водоснабжения и водоотведения"	04.4.03.00000			1 600,0					
Расходы бюджета на актуализацию схем водоснабжения и водоотведения	04.4.03.24017			1 600,0					
Закупка товаров, работ и услуг для обеспечения государственных (муниципальных) нужд	04.4.03.24017	200		1 600,0					
Коммунальное хозяйство	04.4.03.24017	200	05	02	1 600,0				
Комплекс процессных мероприятий "Мероприятия по системе теплоснабжения населенных пунктов Заневского городского поселения Всеволожского муниципального района Ленинградской области"	04.4.04.00000			12 798,7	21 060,0	21 060,0			
Расходы бюджета на актуализацию схемы теплоснабжения	04.4.04.24014			1 570,0	3 500,0	3 500,0			
Закупка товаров, работ и услуг для обеспечения	04.4.04.24014	200		1 570,0	3 500,0	3 500,0			

государственных (муниципальных) нужд									
Коммунальное хозяйство	04.4.04.24014	200	05	02	1 570,0	3 500,0	3 500,0		
Подготовка объектов теплоснабжения к ОЗП	04.4.04.24015			10 828,7	17 160,0	17 160,0			
Закупка товаров, работ и услуг для обеспечения государственных (муниципальных) нужд	04.4.04.24015	200		10 828,7	17 160,0	17 160,0			
Коммунальное хозяйство	04.4.04.24015	200	05	02	10 828,7	17 160,0	17 160,0		
Расходы бюджета на осуществление строительного контроля за проведением работ по подготовке к ОЗП	04.4.04.24016			400,0	400,0	400,0			
Закупка товаров, работ и услуг для обеспечения государственных (муниципальных) нужд	04.4.04.24016	200		400,0	400,0	400,0			
Коммунальное хозяйство	04.4.04.24016	200	05	02	400,0	400,0	400,0		
Комплекс процессных мероприятий "Разработка геоинформационной системы жилищно-коммунального хозяйства населенных пунктов Заневского городского поселения Всеволожского муниципального района Ленинградской области"	04.4.05.00000			594,9					
Разработка геоинформационной системы "Жилищно-коммунальное хозяйство"	04.4.05.24018			594,9					
Закупка товаров, работ и услуг для обеспечения государственных (муниципальных) нужд	04.4.05.24018	200		594,9					
Коммунальное хозяйство	04.4.05.24018	200	05	02	594,9				
Мероприятия, направленные на достижение целей проектов муниципальной программы "Обеспечение устойчивого функционирования и развития коммунальной и инженерной инфраструктуры и повышение энергоэффективности на территории Заневского городского поселения Всеволожского	04.8.00.00000			15 186,2					

муниципального района Ленинградской области"									
Мероприятия, направленные на достижение целей проектов "Электроснабжение населенных пунктов Заневского городского поселения Всеволожского муниципального района Ленинградской области"	04.8.03.00000			15 186,2					
Проектирование и строительство сетей инженерно-технического обеспечения	04.8.03.24035			15 186,2					
Закупка товаров, работ и услуг для обеспечения государственных (муниципальных) нужд	04.8.03.24035	200		15 186,2					
Коммунальное хозяйство	04.8.03.24035	200	05	02	15 186,2				
Муниципальная программа "Безопасность Заневского городского поселения Всеволожского муниципального района Ленинградской области"	05.0.00.00000			9 779,8	9 355,0	8 710,0			
Комплекс процессных мероприятий муниципальной программы "Безопасность Заневского городского поселения Всеволожского муниципального района Ленинградской области"	05.4.00.00000			9 779,8	9 355,0	8 710,0			
Комплекс процессных мероприятий "Гражданская оборона и защита населения и территории от чрезвычайных ситуаций"	05.4.01.00000			3 984,6	3 035,0	3 035,0			
Расходы бюджета на организацию и проведение учений и тренировок с персоналом	05.4.01.25001			80,0	100,0	100,0			
Закупка товаров, работ и услуг для обеспечения государственных (муниципальных) нужд	05.4.01.25001	200		80,0	100,0	100,0			
Гражданская оборона	05.4.01.25001	200	03	09	80,0	100,0	100,0		
Расходы бюджета по созданию и пополнению запасов средств индивидуальной защиты, материально-технических, медицинских и других средств	05.4.01.25002			250,0	250,0	250,0			

Закупка товаров, работ и услуг для обеспечения государственных (муниципальных) нужд	05.4.01.25002	200		250,0	250,0	250,0			
Гражданская оборона	05.4.01.25002	200	03	09	250,0	250,0	250,0		
Расходы бюджета на устройство, содержание (обслуживание) систем оповещения, расположенных на территории Заневского городского поселения Всеволожского муниципального района Ленинградской области	05.4.01.25003			3 354,6	2 685,0	2 685,0			
Закупка товаров, работ и услуг для обеспечения государственных (муниципальных) нужд	05.4.01.25003	200		3 354,6	2 685,0	2 685,0			
Гражданская оборона	05.4.01.25003	200	03	09	3 354,6	2 685,0	2 685,0		
Расходы бюджета на проектирование системы оповещения	05.4.01.25004			300,0					
Закупка товаров, работ и услуг для обеспечения государственных (муниципальных) нужд	05.4.01.25004	200		300,0					
Гражданская оборона	05.4.01.25004	200	03	09	300,0				
Комплекс процессных мероприятий "Профилактика правонарушений, террористических и экстремистских угроз"	05.4.02.00000			5 390,7	5 790,0	5 140,0			
Расходы бюджета на содержание (обслуживание) систем видеонаблюдения, расположенных на территории Заневского городского поселения Всеволожского муниципального района Ленинградской области	05.4.02.25001			1 490,7	1 700,0	1 700,0			
Закупка товаров, работ и услуг для обеспечения государственных (муниципальных) нужд	05.4.02.25001	200		1 490,7	1 700,0	1 700,0			
Гражданская оборона	05.4.02.25001	200	03	09	1 490,7	1 700,0	1 700,0		
Прочие расходы бюджета на обеспечение безопасности на территории Заневского	05.4.02.25002			120,0	140,0	160,0			

городского поселения Всеволожского муниципального района Ленинградской области									
Закупка товаров, работ и услуг для обеспечения государственных (муниципальных) нужд	05.4.02.25002	200		120,0	140,0	160,0			
Гражданская оборона	05.4.02.25002	200	03	09	120,0	140,0	160,0		
Расходы бюджета на выпуск и приобретение информационной литературы, методических пособий, знаков безопасности	05.4.02.25003				80,0	80,0			
Закупка товаров, работ и услуг для обеспечения государственных (муниципальных) нужд	05.4.02.25003	200			80,0	80,0			
Гражданская оборона	05.4.02.25003	200	03	09	80,0	80,0			
Расходы бюджета по проектированию систем видеонаблюдения в населенных пунктах Заневского городского поселения Всеволожского муниципального района Ленинградской области	05.4.02.25004			770,0	770,0				
Закупка товаров, работ и услуг для обеспечения государственных (муниципальных) нужд	05.4.02.25004	200		770,0	770,0				
Гражданская оборона	05.4.02.25004	200	03	09	770,0	770,0			
Приобретение имущества для добровольной Народной дружины	05.4.02.25005			10,0	100,0	100,0			
Закупка товаров, работ и услуг для обеспечения государственных (муниципальных) нужд	05.4.02.25005	200		10,0	100,0	100,0			
Другие вопросы в области национальной безопасности и правоохранительной деятельности	05.4.02.25005	200	03	14	10,0	100,0	100,0		
Расходы бюджета на осуществление выплат за участие в деятельности Народной дружины по охране общественного порядка	05.4.02.25006			3 000,0	3 000,0	3 100,0			
Расходы на выплаты персоналу в целях обеспечения выполнения функций	05.4.02.25006	100		3 000,0	3 000,0	3 100,0			

государственными (муниципальными) органами, казенными учреждениями, органами управления государственными внебюджетными фондами									
Другие вопросы в области национальной безопасности и правоохранительной деятельности	05.4.02.25006	100	03	14	3 000,0	3 000,0	3 100,0		
Комплекс процессных мероприятий "Обеспечение первичных мер пожарной безопасности, безопасности людей на водных объектах"	05.4.03.00000			404,5	530,0	535,0			
Расходы бюджета по приобретению первичных средств пожаротушения и защиты для НАСФ и ДПД	05.4.03.25001			100,0	100,0	100,0			
Закупка товаров, работ и услуг для обеспечения государственных (муниципальных) нужд	05.4.03.25001	200		100,0	100,0	100,0			
Гражданская оборона	05.4.03.25001	200	03	09	100,0	100,0	100,0		
Расходы бюджета на установку знаков пожарной безопасности и безопасности людей на водных объектах	05.4.03.25002			92,5	150,0	150,0			
Закупка товаров, работ и услуг для обеспечения государственных (муниципальных) нужд	05.4.03.25002	200		92,5	150,0	150,0			
Гражданская оборона	05.4.03.25002	200	03	09	92,5	150,0	150,0		
Расходы бюджета на противопожарную опашку	05.4.03.25003			74,0	80,0	85,0			
Закупка товаров, работ и услуг для обеспечения государственных (муниципальных) нужд	05.4.03.25003	200		74,0	80,0	85,0			
Гражданская оборона	05.4.03.25003	200	03	09	74,0	80,0	85,0		
Расходы бюджета на содержание пожарных водоемов в населенных пунктах Заневского городского поселения Всеволожского муниципального района Ленинградской области	05.4.03.25004			138,0	200,0	200,0			
Закупка товаров, работ и услуг для обеспечения	05.4.03.25004	200		138,0	200,0	200,0			

государственных (муниципальных) нужд							
Гражданская оборона	05.4.03.25004	200	03	09	138,0	200,0	200,0
Муниципальная программа "Благоустройство и санитарное содержание территории Заневского городского поселения Всеволожского муниципального района Ленинградской области"	06.0.00.00000				283 839,2	151 112,0	274 195,0
Комплекс процессных мероприятий муниципальной программы "Благоустройство и санитарное содержание территории Заневского городского поселения Всеволожского муниципального района Ленинградской области"	06.4.00.00000				283 839,2	151 112,0	274 195,0
Комплекс процессных мероприятий "Санитарное содержание территории Заневского городского поселения Всеволожского муниципального района Ленинградской области"	06.4.01.00000				186 567,9	65 334,0	186 454,0
Расходы бюджета по санитарному содержанию территории Заневского городского поселения Всеволожского муниципального района Ленинградской области	06.4.01.26001				183 000,0	61 200,0	182 320,0
Закупка товаров, работ и услуг для обеспечения государственных (муниципальных) нужд	06.4.01.26001	200			183 000,0	61 200,0	182 320,0
Благоустройство	06.4.01.26001	200	05	03	183 000,0	61 200,0	182 320,0
Расходы бюджета на сбор, вывоз и размещение ТБО с несанкционированных свалок	06.4.01.26002				3 334,0	3 334,0	3 334,0
Закупка товаров, работ и услуг для обеспечения государственных (муниципальных) нужд	06.4.01.26002	200			3 334,0	3 334,0	3 334,0
Благоустройство	06.4.01.26002	200	05	03	3 334,0	3 334,0	3 334,0
Расходы бюджета на проведение работ по дезинсекции и дератизации на территории	06.4.01.26003				233,9	200,0	200,0

Заневского городского поселения Всеволожского муниципального района Ленинградской области							
Закупка товаров, работ и услуг для обеспечения государственных (муниципальных) нужд	06.4.01.26003	200			233,9	200,0	200,0
Благоустройство	06.4.01.26003	200	05	03	233,9	200,0	200,0
Ремонт контейнеров и площадок для сбора ТБО	06.4.01.26007					600,0	600,0
Закупка товаров, работ и услуг для обеспечения государственных (муниципальных) нужд	06.4.01.26007	200				600,0	600,0
Благоустройство	06.4.01.26007	200	05	03		600,0	600,0
Комплекс процессных мероприятий "Озеленение и развитие уровня благоустройства территории Заневского городского поселения Всеволожского муниципального района Ленинградской области"	06.4.02.00000				27 971,3	12 948,0	12 948,0
Расходы бюджета на борьбу с борщевиком Сосновского	06.4.02.26007				300,0	300,0	300,0
Закупка товаров, работ и услуг для обеспечения государственных (муниципальных) нужд	06.4.02.26007	200			300,0	300,0	300,0
Благоустройство	06.4.02.26007	200	05	03	300,0	300,0	300,0
Расходы бюджета на благоустройство территории, детских площадок, автомобильных стоянок, приобретение, доставку и установку малых архитектурных форм для оборудования детских и спортивных площадок, парков и мест отдыха	06.4.02.26008				403,8	700,0	700,0
Закупка товаров, работ и услуг для обеспечения государственных (муниципальных) нужд	06.4.02.26008	200			403,8	700,0	700,0
Благоустройство	06.4.02.26008	200	05	03	403,8	700,0	700,0
Расходы бюджета на озеленение территории Заневского городского поселения Всеволожского муниципального района Ленинградской области	06.4.02.26009				5 125,3	2 200,0	2 200,0

Закупка товаров, работ и услуг для обеспечения государственных (муниципальных) нужд							
Благоустройство	06.4.02.26009	200	05	03	5 125,3	2 200,0	2 200,0
Расходы бюджета на очистку водоотводных каналов с восстановлением водотока	06.4.02.26011				1 847,8	3 600,0	3 600,0
Закупка товаров, работ и услуг для обеспечения государственных (муниципальных) нужд	06.4.02.26011	200			1 847,8	3 600,0	3 600,0
Благоустройство	06.4.02.26011	200	05	03	1 847,8	3 600,0	3 600,0
Расходы бюджета на проведение ремонта и обслуживание детских и спортивных площадок на территории Заневского городского поселения Всеволожского муниципального района Ленинградской области	06.4.02.26012				2 658,6	2 000,0	2 000,0
Закупка товаров, работ и услуг для обеспечения государственных (муниципальных) нужд	06.4.02.26012	200			2 658,6	2 000,0	2 000,0
Благоустройство	06.4.02.26012	200	05	03	2 658,6	2 000,0	2 000,0
Закупка, установка и ремонт информационных стендов	06.4.02.26014				350,0	350,0	350,0
Закупка товаров, работ и услуг для обеспечения государственных (муниципальных) нужд	06.4.02.26014	200			350,0	350,0	350,0
Благоустройство	06.4.02.26014	200	05	03	350,0	350,0	350,0
Расходы бюджета на изготовление, установку и содержание декоративных ограждений на территории Заневского городского поселения Всеволожского муниципального района Ленинградской области	06.4.02.26015				249,1	600,0	600,0
Закупка товаров, работ и услуг для обеспечения государственных (муниципальных) нужд	06.4.02.26015	200			249,1	600,0	600,0
Благоустройство	06.4.02.26015	200	05	03	249,1	600,0	600,0

Расходы бюджета на осуществление отлова и стерилизацию бродячих животных на территории Заневского городского поселения Всеволожского муниципального района Ленинградской области							
Закупка товаров, работ и услуг для обеспечения государственных (муниципальных) нужд	06.4.02.26024	200				198,0	198,0
Благоустройство	06.4.02.26024	200	05	03		198,0	198,0
Расходы бюджета на устройство пешеходных дорожек на территории Заневского городского поселения Всеволожского муниципального района Ленинградской области	06.4.02.26025				2 275,0	3 000,0	3 000,0
Закупка товаров, работ и услуг для обеспечения государственных (муниципальных) нужд	06.4.02.26025	200			2 275,0	3 000,0	3 000,0
Благоустройство	06.4.02.26025	200	05	03	2 275,0	3 000,0	3 000,0
Расходы бюджета на снос самовольных построек	06.4.02.26026				14 761,7		
Закупка товаров, работ и услуг для обеспечения государственных (муниципальных) нужд	06.4.02.26026	200			14 761,7		
Благоустройство	06.4.02.26026	200	05	03	14 761,7		
Комплекс процессных мероприятий "Праздничное оформление поселения"	06.4.03.00000				2 100,0	700,0	700,0
Расходы бюджета на приобретение праздничной атрибутики	06.4.03.26020				1 700,0	300,0	300,0
Закупка товаров, работ и услуг для обеспечения государственных (муниципальных) нужд	06.4.03.26020	200			1 700,0	300,0	300,0
Благоустройство	06.4.03.26020	200	05	03	1 700,0	300,0	300,0
Расходы бюджета по аренде рекламных уличных стоек и конструкций	06.4.03.26021				400,0	400,0	400,0
Закупка товаров, работ и услуг для обеспечения	06.4.03.26021	200			400,0	400,0	400,0

государственных (муниципальных) нужд							
Благоустройство	06.4.03.26021	200	05	03	400,0	400,0	400,0
Комплекс процессных мероприятий "Содержание и ремонт сетей электроснабжения"	06.4.04.00000				62 930,0	69 630,0	71 593,0
Расходы бюджета на ремонт, содержание и обслуживание уличного освещения	06.4.04.26023				38 437,3	45 980,0	50 578,0
Закупка товаров, работ и услуг для обеспечения государственных (муниципальных) нужд	06.4.04.26023	200			38 437,3	45 980,0	50 578,0
Благоустройство	06.4.04.26023	200	05	03	38 437,3	45 980,0	50 578,0
Расходы бюджета на приобретение электрической энергии для нужд Заневского городского поселения Всеволожского муниципального района Ленинградской области	06.4.04.26031				24 492,7	23 650,0	21 015,0
Закупка товаров, работ и услуг для обеспечения государственных (муниципальных) нужд	06.4.04.26031	200			24 492,7	23 650,0	21 015,0
Благоустройство	06.4.04.26031	200	05	03	24 492,7	23 650,0	21 015,0
Комплекс процессных мероприятий "Проектирование и экспертиза объектов благоустройства"	06.4.05.00000				4 270,0	2 500,0	2 500,0
Расходы бюджета по проектированию и экспертизе объектов благоустройства	06.4.05.26010				3 300,0	2 200,0	2 200,0
Закупка товаров, работ и услуг для обеспечения государственных (муниципальных) нужд	06.4.05.26010	200			3 300,0	2 200,0	2 200,0
Благоустройство	06.4.05.26010	200	05	03	3 300,0	2 200,0	2 200,0
Расходы бюджета по строительному надзору за объектами благоустройства	06.4.05.26011				970,0	300,0	300,0
Закупка товаров, работ и услуг для обеспечения государственных (муниципальных) нужд	06.4.05.26011	200			970,0	300,0	300,0
Благоустройство	06.4.05.26011	200	05	03	970,0	300,0	300,0

Муниципальная программа "Развитие территорий, на которых осуществляются иные формы местного самоуправления"							
Комплекс процессных мероприятий муниципальной программы "Развитие территорий, на которых осуществляются иные формы местного самоуправления"	07.4.00.00000				4 836,7	1 935,1	1 935,1
Комплекс процессных мероприятий "Комплексное развитие и благоустройство территорий, на которых осуществляются иные формы местного самоуправления"	07.4.01.00000				4 836,7	1 935,1	1 935,1
Выплата материального стимулирования (членам общественного совета) на исполнение полномочий	07.4.01.10003				1 022,6	1 022,6	1 022,6
Закупка товаров, работ и услуг для обеспечения государственных (муниципальных) нужд	07.4.01.10003	200			1 022,6	1 022,6	1 022,6
Другие общегосударственные вопросы	07.4.01.10003	200	01	13	1 022,6	1 022,6	1 022,6
Расходы бюджета в части софинансирования областного закона от 12 мая 2018 года № 03-оз "О содействии развитию иных форм местного самоуправления на части территорий населенных пунктов Ленинградской области, являющихся административными центрами поселений"	07.4.01.S4660				2 501,0	400,0	400,0
Закупка товаров, работ и услуг для обеспечения государственных (муниципальных) нужд	07.4.01.S4660	200			2 501,0	400,0	400,0
Благоустройство	07.4.01.S4660	200	05	03	2 501,0	400,0	400,0
Расходы бюджета в части софинансирования областного закона от 28 декабря 2018 года № 147-оз "О старостах сельских населенных пунктов Ленинградской области и содействии участию	07.4.01.S4770				1 313,1	512,5	512,5

населения в осуществлении местного самоуправления в иных формах на частях территорий муниципальных образований Ленинградской области"							
Закупка товаров, работ и услуг для обеспечения государственных (муниципальных) нужд	07.4.01.S4770	200			1 313,1	512,5	512,5
Благоустройство	07.4.01.S4770	200	05	03	1 313,1	512,5	512,5
Муниципальная программа "Развитие автомобильных дорог Заневского городского поселения Всеволожского муниципального района Ленинградской области"	08.0.00.00000				163 852,0	97 524,3	66 888,3
Федеральный проект "Жилье"	08.1.00.00000				98 733,4	51 983,2	18 159,4
Софинансирование в рамках реализации программы "Жилье"	08.1.F1.00000				98 733,4	51 983,2	18 159,4
Расходы на стимулирование программ развития жилищного строительства субъектов Российской Федерации	08.1.F1.50210				98 733,4	51 983,2	18 159,4
Капитальные вложения в объекты государственной (муниципальной) собственности	08.1.F1.50210	400			98 733,4	51 983,2	18 159,4
Дорожное хозяйство (дорожные фонды)	08.1.F1.50210	400	04	09	98 733,4	51 983,2	18 159,4
Комплекс процессных мероприятий муниципальной программы "Развитие автомобильных дорог Заневского городского поселения Всеволожского муниципального района Ленинградской области"	08.4.00.00000				65 118,6	45 541,2	48 728,8
Комплекс процессных мероприятий "Проектирование строительства автомобильных дорог, разработка схем организации дорожного движения"	08.4.01.00000				15 006,4	5 380,0	3 500,0

Проектирование строительства автомобильных дорог, разработка схем организации дорожного движения							
Закупка товаров, работ и услуг для обеспечения государственных (муниципальных) нужд	08.4.01.28001	200			7 022,2	4 880,0	3 000,0
Дорожное хозяйство (дорожные фонды)	08.4.01.28001	200	04	09	7 022,2	4 880,0	3 000,0
Строительный надзор в отношении автомобильных дорог местного значения	08.4.01.28002				442,8	500,0	500,0
Закупка товаров, работ и услуг для обеспечения государственных (муниципальных) нужд	08.4.01.28002	200			442,8	500,0	500,0
Дорожное хозяйство (дорожные фонды)	08.4.01.28002	200	04	09	442,8	500,0	500,0
Субсидия на поддержку развития общественной инфраструктуры	08.4.01.S4840				7 541,4		
Закупка товаров, работ и услуг для обеспечения государственных (муниципальных) нужд	08.4.01.S4840	200			7 541,4		
Дорожное хозяйство (дорожные фонды)	08.4.01.S4840	200	04	09	7 541,4		
Комплекс процессных мероприятий "Ремонт автомобильных дорог"	08.4.02.00000				50 112,2	40 161,2	45 228,8
Расходы бюджета по проведению капитального ремонта, ремонта, строительства автомобильных дорог	08.4.02.48001				31 920,0	22 421,2	27 488,8
Закупка товаров, работ и услуг для обеспечения государственных (муниципальных) нужд	08.4.02.48001	200			31 920,0	22 421,2	27 488,8
Дорожное хозяйство (дорожные фонды)	08.4.02.48001	200	04	09	31 920,0	22 421,2	27 488,8
Расходы бюджета по содержанию и оборудованию автомобильных дорог общего пользования местного значения и проездов к дворовым территориям	08.4.02.48002				18 192,2	17 740,0	17 740,0
Закупка товаров, работ и услуг для обеспечения	08.4.02.48002	200			18 192,2	17 740,0	17 740,0

государственных (муниципальных) нужд									
Дорожное хозяйство (дорожные фонды)	08.4.02.48002	200	04	09	18 192,2	17 740,0	17 740,0		
Муниципальная программа "Обеспечение благоприятного инвестиционного климата на территории Заневского городского поселения Всеволожского муниципального района Ленинградской области"	09.0.00.00000				5 354,0	3 654,0	54,0		
Комплекс процессных мероприятий муниципальной программы "Обеспечение благоприятного инвестиционного климата на территории Заневского городского поселения Всеволожского муниципального района Ленинградской области"	09.4.00.00000				5 354,0	3 654,0	54,0		
Комплекс процессных мероприятий "Обеспечение благоприятного инвестиционного климата"	09.4.01.00000				5 354,0	3 654,0	54,0		
Расходы бюджета на выполнение кадастровых работ	09.4.01.29001				1 600,0	1 100,0			
Закупка товаров, работ и услуг для обеспечения государственных (муниципальных) нужд	09.4.01.29001	200			1 600,0	1 100,0			
Другие вопросы в области национальной экономики	09.4.01.29001	200	04	12	1 600,0	1 100,0			
Расходы на обслуживание геодезического прибора	09.4.01.29002				54,0	54,0	54,0		
Закупка товаров, работ и услуг для обеспечения государственных (муниципальных) нужд	09.4.01.29002	200			54,0	54,0	54,0		
Другие вопросы в области национальной экономики	09.4.01.29002	200	04	12	54,0	54,0	54,0		
Расходы на демонтаж самовольно размещенных объектов и элементов благоустройства	09.4.01.29003				2 500,0	1 000,0			
Закупка товаров, работ и услуг для обеспечения	09.4.01.29003	200			2 500,0	1 000,0			

Проведение кадастровых работ	12.4.01.22001						1 921,7		
Закупка товаров, работ и услуг для обеспечения государственных (муниципальных) нужд	12.4.01.22001	200					1 921,7		
Другие вопросы в области национальной экономики	12.4.01.22001	200	04	12			1 921,7		
Оценка объектов инженерной инфраструктуры	12.4.01.22003						663,3		
Закупка товаров, работ и услуг для обеспечения государственных (муниципальных) нужд	12.4.01.22003	200					663,3		
Другие вопросы в области национальной экономики	12.4.01.22003	200	04	12			663,3		
Муниципальная программа "Развитие молодежной политики на территории Заневского городского поселения Всеволожского муниципального района Ленинградской области"	13.0.00.00000						4 604,0	4 606,9	4 509,9
Комплекс процессных мероприятий "Создание условий для развития молодежной политики на территории Заневского городского поселения Всеволожского муниципального района Ленинградской области"	13.4.00.00000						4 604,0	4 606,9	4 509,9
Комплекс процессных мероприятий "Создание условий для развития молодежной политики на территории Заневского городского поселения Всеволожского муниципального района Ленинградской области"	13.4.01.00000						4 283,2	4 286,5	4 296,1
Субсидия на выполнение муниципального задания (услуги, работы) муниципальных учреждений, отвечающих за реализацию государственной молодежной политики	13.4.01.16000						1 160,1	1 160,1	1 160,1
Предоставление субсидий бюджетным,	13.4.01.16000	600					1 160,1	1 160,1	1 160,1

государственных (муниципальных) нужд									
Другие вопросы в области национальной экономики	09.4.01.29003	200	04	12	2 500,0	1 000,0			
Расходы на обновление картографических материалов	09.4.01.29004				1 200,0	1 500,0			
Закупка товаров, работ и услуг для обеспечения государственных (муниципальных) нужд	09.4.01.29004	200			1 200,0	1 500,0			
Другие вопросы в области национальной экономики	09.4.01.29004	200	04	12	1 200,0	1 500,0			
Муниципальная программа "Обеспечение устойчивого комплексного развития территории Заневского городского поселения Всеволожского муниципального района Ленинградской области"	10.0.00.00000				208 404,2	350 000,0	50 000,0		
Комплекс процессных мероприятий муниципальной программы "Обеспечение устойчивого комплексного развития территории Заневского городского поселения Всеволожского муниципального района Ленинградской области"	10.4.00.00000				2 222,2				
Комплекс процессных мероприятий "Обеспечение транспортного обслуживания населения на территории Заневского городского поселения Всеволожского муниципального района Ленинградской области"	10.4.03.00000				2 222,2				
Осуществление регулярных перевозок пассажиров и багажа автомобильным транспортом, оказание услуг, связанных с осуществлением регулярных перевозок пассажиров	10.4.03.21106				2 222,2				
Межбюджетные трансферты	10.4.03.21106	500			2 222,2				
Транспорт	10.4.03.21106	500	04	08	2 222,2				

автономным учреждениям и иным некоммерческим организациям									
Молодежная политика	13.4.01.16000	600	07	07	1 160,1	1 160,1	1 160,1		
Мероприятия по организации занятости и отдыха подростков в летний период	13.4.01.29901				3 123,1	3 126,4	3 136,0		
Расходы на выплаты персоналу в целях обеспечения выполнения функций государственными (муниципальными) органами, казенными учреждениями, органами управления государственными внебюджетными фондами	13.4.01.29901	100			2 947,7	2 947,7	2 947,7		
Молодежная политика	13.4.01.29901	100	07	07	2 947,7	2 947,7	2 947,7		
Закупка товаров, работ и услуг для обеспечения государственных (муниципальных) нужд	13.4.01.29901	200			175,4	178,7	188,3		
Молодежная политика	13.4.01.29901	200	07	07	175,4	178,7	188,3		
Комплекс процессных мероприятий «Губернаторский молодежный трудовой отряд»	13.4.02.00000				320,7	320,4	213,8		
Софинансирование из областного бюджета на реализацию проекта "Губернаторский молодежный трудовой отряд"	13.4.02.S4330				320,7	320,4	213,8		
Закупка товаров, работ и услуг для обеспечения государственных (муниципальных) нужд	13.4.02.S4330	200			320,7	320,4	213,8		
Молодежная политика	13.4.02.S4330	200	07	07	320,7	320,4	213,8		
Муниципальная программа "Формирование комфортной городской среды на территории Заневского городского поселения Всеволожского муниципального района Ленинградской области"	14.0.00.00000					31 052,0			
Федеральный проект "Формирование комфортной городской среды"	14.1.00.00000					31 052,0			
Софинансирование в рамках реализации	14.1.F2.00000					31 052,0			

Мероприятия, направленные на достижение целей проектов муниципальной программы "Обеспечение устойчивого комплексного развития территории Заневского городского поселения Всеволожского муниципального района Ленинградской области"	10.8.00.00000				206 182,0	350 000,0	50 000,0		
Мероприятия по разработке и реализации проекта комплексного развития территории Заневского городского поселения Всеволожского муниципального района Ленинградской области	10.8.02.00000				206 182,0	350 000,0	50 000,0		
Разработка и реализация проекта комплексного развития территории Заневского городского поселения Всеволожского муниципального района Ленинградской области	10.8.02.21119				206 182,0	150 000,0	50 000,0		
Капитальные вложения в объекты государственной (муниципальной) собственности	10.8.02.21119	400			206 182,0	150 000,0	50 000,0		
Другие вопросы в области национальной экономики	10.8.02.21119	400	04	12	206 182,0	150 000,0	50 000,0		
Подготовка и проведение мероприятий, посвященных Дню образования Ленинградской области	10.8.02.72030					200 000,0			
Капитальные вложения в объекты государственной (муниципальной) собственности	10.8.02.72030	400				200 000,0			
Другие вопросы в области национальной экономики	10.8.02.72030	400	04	12		200 000,0			
Муниципальная программа "Программа производственного контроля за качеством питьевой воды на территории Заневского городского поселения Всеволожского	11.0.00.00000				100,0	100,0	100,0		

программы "Формирование комфортной городской среды" на частях территорий муниципальных образований Ленинградской области									
Реализация программы комфортная городская среда на частях территорий муниципальных образований Ленинградской области	14.1.F2.55550					31 052,0			
Закупка товаров, работ и услуг для обеспечения государственных (муниципальных) нужд	14.1.F2.55550	200				31 052,0			
Благоустройство	14.1.F2.55550	200	05	03		31 052,0			
Муниципальная программа "Поддержка социально ориентированных некоммерческих организаций, осуществляющих деятельность в Заневском городском поселении Всеволожского муниципального района Ленинградской области"	15.0.00.00000					3 000,0	3 000,0	3 000,0	
Комплекс процессных мероприятий муниципальной программы "Поддержка социально ориентированных некоммерческих организаций, осуществляющих деятельность в Заневском городском поселении Всеволожского муниципального района Ленинградской области"	15.4.00.00000					3 000,0	3 000,0	3 000,0	
Комплекс процессных мероприятий "Оказание поддержки социально ориентированным некоммерческим организациям, осуществляющим деятельность на территории Заневского городского поселения Всеволожского муниципального района Ленинградской области"	15.4.01.00000					3 000,0	3 000,0	3 000,0	
Предоставление на конкурсной основе субсидий социально ориентированным некоммерческим	15.4.01.17000					3 000,0	3 000,0	3 000,0	

муниципального района Ленинградской области"									
Комплекс процессных мероприятий муниципальной программы "Программа производственного контроля за качеством питьевой воды на территории Заневского городского поселения Всеволожского муниципального района Ленинградской области"	11.4.00.00000				100,0	100,0	100,0		
Комплекс процессных мероприятий "Контроль за качеством питьевой воды"	11.4.01.00000				100,0	100,0	100,0		
Расходы бюджета по контролю за микробным и химическим составом воды в источниках водоснабжения, расположенных на территории Заневского городского поселения Всеволожского муниципального района Ленинградской области	11.4.01.21101				100,0	100,0	100,0		
Закупка товаров, работ и услуг для обеспечения государственных (муниципальных) нужд	11.4.01.21101	200			100,0	100,0	100,0		
Коммунальное хозяйство	11.4.01.21101	200	05	02	100,0	100,0	100,0		
Муниципальная программа "Формирование городской инфраструктуры Заневского городского поселения Всеволожского муниципального района Ленинградской области"	12.0.00.00000				2 585,0				
Комплекс процессных мероприятий муниципальной программы "Формирование городской инфраструктуры Заневского городского поселения Всеволожского муниципального района Ленинградской области"	12.4.00.00000				2 585,0				
Комплекс процессных мероприятий "Кадастровые работы и оценка объектов инженерно-коммунальной инфраструктуры"	12.4.01.00000				2 585,0				

организациям, осуществляющим деятельность на территории Заневского городского поселения Всеволожского муниципального района Ленинградской области									
Предоставление субсидий бюджетным, автономным учреждениям и иным некоммерческим организациям	15.4.01.17000	600				3 000,0	3 000,0	3 000,0	
Молодежная политика	15.4.01.17000	600	07	07		3 000,0	3 000,0	3 000,0	
Расходы бюджета на обеспечение деятельности ому Заневского городского поселения	78.0.00.00000					99 964,2	97 160,2	97 160,2	
Непрограммные расходы в рамках обеспечения деятельности совета депутатов Заневского городского поселения	78.0.01.00000					10 262,6	10 261,5	10 261,5	
Текущие расходы бюджета Заневского городского поселения на обеспечение деятельности муниципальных учреждений	78.0.01.10000					10 262,6	10 261,5	10 261,5	
Расходы бюджета на выплаты по оплате труда работников ому Заневского городского поселения	78.0.01.10001					4 072,1	3 631,0	3 631,0	
Расходы на выплаты персоналу в целях обеспечения выполнения функций государственными (муниципальными) органами, казенными учреждениями, органами управления государственными внебюджетными фондами	78.0.01.10001	100				4 072,1	3 631,0	3 631,0	
Функционирование законодательных (представительных) органов государственной власти и представительных органов муниципальных образований	78.0.01.10001	100	01	03		4 072,1	3 631,0	3 631,0	
Расходы на обеспечение функций ому Заневского городского поселения	78.0.01.10002					6 190,5	6 630,5	6 630,5	

Расходы на выплаты персоналу в целях обеспечения выполнения функций государственными (муниципальными) органами, казенными учреждениями, органами управления государственными внебюджетными фондами	78.0.01.10002	100			5 706,0	6 250,0	6 250,0
Функционирование законодательных (представительных) органов государственной власти и представительных органов муниципальных образований	78.0.01.10002	100	01	03	5 706,0	6 250,0	6 250,0
Закупка товаров, работ и услуг для обеспечения государственных (муниципальных) нужд	78.0.01.10002	200			479,0	375,0	375,0
Функционирование законодательных (представительных) органов государственной власти и представительных органов муниципальных образований	78.0.01.10002	200	01	03	479,0	375,0	375,0
Иные бюджетные ассигнования	78.0.01.10002	800			5,5	5,5	5,5
Функционирование законодательных (представительных) органов государственной власти и представительных органов муниципальных образований	78.0.01.10002	800	01	03	5,5	5,5	5,5
Непрограммные расходы бюджета на обеспечение деятельности главы администрации Заневского городского поселения	78.0.02.00000				3 623,9	3 623,9	3 623,9
Текущие расходы бюджета Заневского городского поселения на обеспечение деятельности муниципальных учреждений	78.0.02.10000				3 623,9	3 623,9	3 623,9
Расходы бюджета на выплаты по оплате труда работников ому Заневского городского поселения	78.0.02.10001				3 623,9	3 623,9	3 623,9
Расходы на выплаты персоналу в целях	78.0.02.10001	100			3 623,9	3 623,9	3 623,9

земельного законодательства Заневского городского поселения бюджету Всеволожского муниципального района Ленинградской области	78.0.05.10012	500				1 671,5	
Межбюджетные трансферты	78.0.05.10012	500	01	04		1 671,5	
Функционирование Правительства Российской Федерации, высших исполнительных органов государственной власти субъектов Российской Федерации, местных администраций	79.0.00.00000				159 102,2	101 425,3	101 505,4
Непрограммные расходы бюджета Заневского городского поселения	79.0.01.00000				147 671,0	91 562,1	91 562,1
Расходы бюджета на финансовое обеспечение муниципальных учреждений Заневского городского поселения	79.0.01.10000				147 671,0	91 562,1	91 562,1
Текущие расходы бюджета Заневского городского поселения на обеспечение деятельности муниципальных учреждений	79.0.01.14000				17 656,2	16 656,2	16 656,2
Субсидия на выполнение муниципального задания МБУ "Редакция газеты "Заневский вестник"	79.0.01.14000	600			17 656,2	16 656,2	16 656,2
Предоставление субсидий бюджетным, автономным учреждениям и иным некоммерческим организациям	79.0.01.14000	600	12	02	17 656,2	16 656,2	16 656,2
Периодическая печать и издательства	79.0.01.15000				129 457,0	74 905,9	74 905,9
Расходы бюджета на обеспечение выполнения функций муниципального казенного учреждения "Центр оказания услуг"	79.0.01.15000	100			48 725,9	48 911,2	48 911,2

обеспечения выполнения функций государственными (муниципальными) органами, казенными учреждениями, органами управления государственными внебюджетными фондами	78.0.02.10001	100	01	04	3 623,9	3 623,9	3 623,9
Функционирование Правительства Российской Федерации, высших исполнительных органов государственной власти субъектов Российской Федерации, местных администраций	78.0.03.00000				82 915,8	83 246,6	83 246,6
Непрограммные расходы бюджета на обеспечение деятельности ому-администрации Заневского городского поселения	78.0.03.10000				82 915,8	83 246,6	83 246,6
Текущие расходы бюджета Заневского городского поселения на обеспечение деятельности муниципальных учреждений	78.0.03.10001				78 680,4	79 011,2	79 011,2
Расходы на выплаты персоналу государственных (муниципальных) органов	78.0.03.10001	100			78 680,4	79 011,2	79 011,2
Расходы на выплаты персоналу в целях обеспечения выполнения функций государственными (муниципальными) органами, казенными учреждениями, органами управления государственными внебюджетными фондами	78.0.03.10001	100	01	04	78 680,4	79 011,2	79 011,2
Функционирование Правительства Российской Федерации, высших исполнительных органов государственной власти субъектов Российской Федерации, местных администраций	78.0.03.10002				4 235,4	4 235,4	4 235,4
Расходы на обеспечение функций ому Заневского городского поселения	78.0.03.10002	200			4 180,4	4 180,4	4 180,4
Закупка товаров, работ и услуг для обеспечения государственных (муниципальных) нужд							

государственными внебюджетными фондами	79.0.01.15000	100	01	13	48 725,9	48 911,2	48 911,2
Другие общегосударственные вопросы	79.0.01.15000	200			40 841,1	25 704,7	25 704,7
Закупка товаров, работ и услуг для обеспечения государственных (муниципальных) нужд	79.0.01.15000	200	01	13	40 841,1	25 704,7	25 704,7
Другие общегосударственные вопросы	79.0.01.15000	400			39 600,0		
Капитальные вложения в объекты государственной (муниципальной) собственности	79.0.01.15000	400	01	13	39 600,0		
Другие общегосударственные вопросы	79.0.01.15000	800			290,0	290,0	290,0
Иные бюджетные ассигнования	79.0.01.15000	800	01	13	290,0	290,0	290,0
Другие общегосударственные вопросы	79.0.01.16000				557,8		
Субсидия на выполнение муниципального задания МБУ "Память"	79.0.01.16000	600			557,8		
Предоставление субсидий бюджетным, автономным учреждениям и иным некоммерческим организациям	79.0.01.16000	600	05	05	557,8		
Другие вопросы в области жилищно-коммунального хозяйства	79.0.02.00000				3 000,0	3 000,0	3 000,0
Расходы бюджета по формированию резервных фондов	79.0.02.10000				3 000,0	3 000,0	3 000,0
Текущие расходы бюджета Заневского городского поселения на обеспечение деятельности муниципальных учреждений	79.0.02.19999				3 000,0	3 000,0	3 000,0
Резервные фонды ому	79.0.02.19999	800			3 000,0	3 000,0	3 000,0
Иные бюджетные ассигнования	79.0.02.19999	800	01	11	3 000,0	3 000,0	3 000,0
Резервные фонды	79.0.03.00000				2 201,9	2 299,2	2 379,3
Расходы бюджета на обеспечение выполнения ому Заневского городского поселения отдельных государственных полномочий РФ	79.0.03.00000				2 201,9	2 299,2	2 379,3
Расходы на осуществление первичного воинского	79.0.03.51180				2 201,9	2 299,2	2 379,3

Функционирование Правительства Российской Федерации, высших исполнительных органов государственной власти субъектов Российской Федерации, местных администраций	78.0.03.10002	200	01	04	4 180,4	4 180,4	4 180,4
Иные бюджетные ассигнования	78.0.03.10002	800			55,0	55,0	55,0
Функционирование Правительства Российской Федерации, высших исполнительных органов государственной власти субъектов Российской Федерации, местных администраций	78.0.03.10002	800	01	04	55,0	55,0	55,0
Непрограммные расходы бюджета по исполнению ому государственных полномочий ЛО	78.0.04.00000				28,2	28,2	28,2
Расходы бюджета за счет средств бюджета ЛО по исполнению ому государственных полномочий ЛО	78.0.04.70000				28,2	28,2	28,2
Субвенция бюджету на реализацию мероприятий в сфере административных правоотношений	78.0.04.71340				28,2	28,2	28,2
Закупка товаров, работ и услуг для обеспечения государственных (муниципальных) нужд	78.0.04.71340	200			28,2	28,2	28,2
Другие вопросы в области национальной безопасности и правоохранительной деятельности	78.0.04.71340	200	03	14	28,2	28,2	28,2
Расходы бюджета по передаче в бюджет муниципального района из бюджета поселения на осуществление части полномочий по решению вопросов местного значения в соответствии с заключенными соглашениями	78.0.05.00000				3 133,7		
Текущие расходы бюджета Заневского городского поселения на обеспечение деятельности муниципальных учреждений	78.0.05.10000				3 133,7		
Расходы на передачу полномочий по	78.0.05.10008				1 105,6		

учета на территориях, где отсутствуют военные комиссариаты	79.0.03.51180	100			2 201,9	2 299,2	2 379,3
Расходы на выплаты персоналу в целях обеспечения выполнения функций государственными (муниципальными) органами, казенными учреждениями, органами управления государственными внебюджетными фондами	79.0.03.51180	100	02	03	2 201,9	2 299,2	2 379,3
Мобилизационная и вневойсковая подготовка	79.0.06.00000				928,6	725,0	725,0
Расходы бюджета по перечислению взносов, сборов и иных платежей, а также уплате прочих налогов	79.0.06.10000				928,6	725,0	725,0
Текущие расходы бюджета Заневского городского поселения на обеспечение деятельности муниципальных учреждений	79.0.06.19900				928,6	725,0	725,0
Прочие расходы бюджета Заневского городского поселения	79.0.06.19902				600,0	600,0	600,0
Расходы бюджета по перечислению взносов в некоммерческую организацию "Фонд капитального ремонта многоквартирных домов ЛО"	79.0.06.19902	200			600,0	600,0	600,0
Закупка товаров, работ и услуг для обеспечения государственных (муниципальных) нужд	79.0.06.19902	200	05	01	600,0	600,0	600,0
Жилищное хозяйство	79.0.06.19903				225,3	25,0	25,0
Расходы бюджета на перечисление ежегодных членских взносов в Совет МО	79.0.06.19903	800			225,3	25,0	25,0
Иные бюджетные ассигнования	79.0.06.19903	800	01	13	225,3	25,0	25,0
Другие общегосударственные вопросы	79.0.06.19904				103,3	100,0	100,0
Расходы бюджета на уплату прочих налогов, сборов и иных платежей							

формированию, исполнению бюджета Заневского городского поселения бюджету Всеволожского муниципального района Ленинградской области	78.0.05.10008	500			1 105,6		
Межбюджетные трансферты	78.0.05.10008	500	01	04	1 105,6		
Функционирование Правительства Российской Федерации, высших исполнительных органов государственной власти субъектов Российской Федерации, местных администраций	78.0.05.10009				102,9		
Расходы по передаче полномочий на осуществление внешнего муниципального финансового контроля Заневского городского поселения бюджету Всеволожского муниципального района Ленинградской области	78.0.05.10009	500			102,9		
Межбюджетные трансферты	78.0.05.10009	500	01	03	102,9		
Функционирование законодательных (представительных) органов государственной власти и представительных органов муниципальных образований	78.0.05.10010				253,8		
Расходы на передачу полномочий по реализации жилищных программ Заневского городского поселения с правом разработки административных регламентов бюджету Всеволожского муниципального района Ленинградской области	78.0.05.10010	500			253,8		
Межбюджетные трансферты	78.0.05.10010	500	01	04	253,8		
Функционирование Правительства Российской Федерации, высших исполнительных органов государственной власти субъектов Российской Федерации, местных администраций	78.0.05.10012				1 671,5		
Расходы по передаче части полномочий в сфере							

Иные бюджетные ассигнования	79.0.06.19904	800	01	13	103,3	100,0	100,0
Другие общегосударственные вопросы	79.0.06.19904	800	01	13	103,3	100,0	100,0
Расходы бюджета на проведение муниципальных районных мероприятий, оздоровительных кампаний, приобретению (изготовлению) подарочной и сувенирной продукции и иные расходы	79.0.07.00000				2 396,7	2 400,0	2 400,0
Расходы бюджета на реализацию мероприятий муниципальных программ, реализуемых на территории Заневского городского поселения	79.0.07.20000				2 396,7	2 400,0	2 400,0
Мероприятия в рамках реализации непрограммных расходов бюджета Заневского городского поселения	79.0.07.29900				2 396,7	2 400,0	2 400,0
Расходы бюджета на обеспечение проведения мероприятий	79.0.07.29901				2 396,7	2 400,0	2 400,0
Закупка товаров, работ и услуг для обеспечения государственных (муниципальных) нужд	79.0.07.29901	200			2 396,7	2 400,0	2 400,0
Другие общегосударственные вопросы	79.0.07.29901	200	01	13	2 396,7	2 400,0	2 400,0
Расходы бюджета по обеспечению выплат, утвержденных ому Заневского городского поселения	79.0.08.00000				204,0	204,0	204,0
Текущие расходы бюджета Заневского городского поселения на обеспечение деятельности муниципальных учреждений	79.0.08.10000				204,0	204,0	204,0
Прочие расходы бюджета Заневского городского поселения	79.0.08.19900				204,0	204,0	204,0
Расходы бюджета на осуществление доплаты к пенсиям государственных служащих субъектов РФ и муниципальных служащих	79.0.08.19906				204,0	204,0	204,0

Социальное обеспечение и иные выплаты населению	79.0.08.19906	300				204,0	204,0	204,0
Пенсионное обеспечение	79.0.08.19906	300	10	01		204,0	204,0	204,0
Расходы бюджета на оказание различных видов адресной социальной помощи, направленных на повышение благосостояния граждан пожилого возраста и инвалидов	79.0.09.00000					100,0	100,0	100,0
Текущие расходы бюджета Заневского городского поселения на обеспечение деятельности муниципальных учреждений	79.0.09.10000					100,0	100,0	100,0
Прочие расходы бюджета Заневского городского поселения	79.0.09.19900					100,0	100,0	100,0
Расходы бюджета на оказание материальной помощи гражданам, оказавшимся в трудной жизненной ситуации	79.0.09.19907					100,0	100,0	100,0
Социальное обеспечение и иные выплаты населению	79.0.09.19907	300				100,0	100,0	100,0
Другие общегосударственные вопросы	79.0.09.19907	300	01	13		100,0	100,0	100,0
Расходы бюджета на пресечение нарушений законодательства в сфере благоустройства территории Заневского городского поселения	79.0.10.00000					710,0	710,0	710,0
Прочие расходы бюджета Заневского городского поселения	79.0.10.10000					710,0	710,0	710,0
Расходы бюджета на выявление и демонтаж нестационарных торговых объектов на территории Заневского городского поселения	79.0.10.10001					710,0	710,0	710,0
Закупка товаров, работ и услуг для обеспечения государственных (муниципальных) нужд	79.0.10.10001	200				710,0	710,0	710,0
Другие общегосударственные вопросы	79.0.10.10001	200	01	13		710,0	710,0	710,0

Расходы бюджета на выполнение отдельных полномочий	79.0.12.00000					1 465,1		
Расходы, связанные с организацией перевозки пассажиров по муниципальному маршруту	79.0.12.10001					1 465,1		
Закупка товаров, работ и услуг для обеспечения государственных (муниципальных) нужд	79.0.12.10001	200				1 465,1		
Транспорт	79.0.12.10001	200	04	08		1 465,1		
Расходы бюджета на поощрение за заслуги в развитии местного самоуправления Заневского городского поселения	79.0.15.00000					425,0	425,0	425,0
Текущие расходы бюджета Заневского городского поселения на обеспечение деятельности муниципальных учреждений	79.0.15.10000					425,0	425,0	425,0
Расходы бюджета на выплату единовременного вознаграждения при вручении почетной грамоты главы Заневского городского поселения	79.0.15.10005					150,0	150,0	150,0
Социальное обеспечение и иные выплаты населению	79.0.15.10005	300				150,0	150,0	150,0
Другие общегосударственные вопросы	79.0.15.10005	300	01	13		150,0	150,0	150,0
Расходы бюджета на выплату единовременного вознаграждения при вручении почетной грамоты администрации Заневского городского поселения	79.0.15.10006					125,0	125,0	125,0
Социальное обеспечение и иные выплаты населению	79.0.15.10006	300				125,0	125,0	125,0
Другие общегосударственные вопросы	79.0.15.10006	300	01	13		125,0	125,0	125,0
Расходы бюджета на выплату единовременного вознаграждения при присвоении звания "Почетный житель муниципального образования "Заневское городское поселение" Всеволожского муниципального района Ленинградской области"	79.0.15.10011					150,0	150,0	150,0
Социальное обеспечение и иные выплаты населению	79.0.15.10011	300				150,0	150,0	150,0
Другие общегосударственные вопросы	79.0.15.10011	300	01	13		150,0	150,0	150,0
Всего						1 147 355,7	926 767,4	703 208,6



**ЗАНЕВСКОЕ ГОРОДСКОЕ ПОСЕЛЕНИЕ  
ВСЕВОЛОЖСКОГО МУНИЦИПАЛЬНОГО РАЙОНА  
ЛЕНИНГРАДСКОЙ ОБЛАСТИ**

**СОВЕТ ДЕПУТАТОВ ЧЕТВЕРТОГО СОЗЫВА**

**РЕШЕНИЕ**

15.08.2023  
гп. Янино-1

№ 51

Об утверждении Положения о совете депутатов Заневского городского поселения Всеволожского муниципального района Ленинградской области

В соответствии с Федеральным законом от 06.10.2003 №131-ФЗ «Об общих принципах организации местного самоуправления в Российской Федерации», Уставом Заневского городского поселения Всеволожского муниципального района Ленинградской области совет депутатов Заневского городского поселения Всеволожского муниципального района Ленинградской области принял

**РЕШЕНИЕ:**

1. Утвердить Положение о совете депутатов Заневского городского поселения Всеволожского муниципального района Ленинградской области согласно приложению.
2. Признать утратившими силу:
  - решение совета депутатов муниципального образования «Заневское городское поселение» Всеволожского муниципального района Ленинградской области от 03.03.2016 № 06 «Об утверждении Положения о совете депутатов МО «Заневское городское поселение»;
  - решение совета депутатов муниципального образования «Заневское городское поселение» Всеволожского муниципального района Ленинградской области от 18.10.2019 № 08 «О внесении изменений в Положение о совете депутатов МО «Заневское городское поселение», от 03.03.2016 № 06»;
  - решение совета депутатов муниципального образования «Заневское городское поселение» Всеволожского муниципального района Ленинградской области от 23.06.2020 № 33 «О внесении изменений в Положение о совете депутатов МО «Заневское городское поселение», утвержденное решением от 03.03.2016 № 06 (с изменениями от 18.10.2019 № 08)»;
  - решение совета депутатов муниципального образования «Заневское городское поселение» Всеволожского муниципального района Ленинградской области от 19.04.2022 № 10 «О внесении изменений в Положение о совете депутатов МО «Заневское городское поселение», утвержденное решением совета депутатов от 03.03.2016 № 06 (с изменениями от 18.10.2019 № 08, от 23.06.2020 № 33)».

области от 19.04.2022 № 10 «О внесении изменений в Положение о совете депутатов МО «Заневское городское поселение», утвержденное решением совета депутатов от 03.03.2016 № 06 (с изменениями от 18.10.2019 № 08, от 23.06.2020 № 33)».

2. Настоящее решение вступает в силу после его официального опубликования в газете «Заневский вестник».

3. Контроль за исполнением настоящего решения возложить на постоянно действующую депутатскую комиссию по вопросам местного самоуправления, предпринимательству и бизнесу, законности и правопорядку.

Глава муниципального образования

В.Е. Кондратьев

Приложение к решению  
от 15.08.2023 № 51

**Положение  
о совете депутатов Заневского городского поселения  
Всеволожского муниципального района Ленинградской области**

**1. Общие положения**

1. Совет депутатов Заневского городского поселения Всеволожского муниципального района Ленинградской области (далее – совет депутатов) в соответствии с Уставом Заневского городского поселения Всеволожского муниципального района Ленинградской области является представительным органом местного самоуправления Заневского городского поселения Всеволожского муниципального района Ленинградской области и осуществляет свои функции в интересах жителей поселения для решения вопросов местного значения.

2. Совет депутатов наделен правами юридического лица.

3. Совет депутатов является муниципальным казенным учреждением, образуемым для осуществления управленческих функций, и подлежит государственной регистрации в качестве юридического лица в соответствии с федеральным законом.

4. Полное наименование юридического лица:

Совет депутатов Заневского городского поселения Всеволожского муниципального района Ленинградской области.

5. Место нахождения совета депутатов:

Юридический адрес: 188689, Ленинградская область, Всеволожский район, гп. Янино-1, ул. Новая, строение 1 В.

Почтовый адрес: 188689, Ленинградская область, Всеволожский район, гп. Янино-1, ул. Новая, строение 1 В.

6. Совет депутатов имеет печать, бланк со своим наименованием и изображением герба, штампы, и иные средства визуальной идентификации.

7. Совет депутатов имеет счета в органах федерального казначейства, открытые в установленном порядке в соответствии с действующим законодательством Российской Федерации, обособленное имущество, закрепленное за ним в оперативном управлении, от своего имени может приобретать и осуществлять имущественные и неимущественные права и обязанности, может быть истцом и ответчиком в судах.

8. Совет депутатов самостоятельно решает вопросы организационного, правового, информационного, материально-технического и финансового обеспечения своей деятельности.

9. Порядок созыва, подготовки и проведения заседаний совета депутатов определяется регламентом, утвержденным решением совета депутатов. Организация деятельности, направленной на функционирование совета депутатов в качестве юридического лица, определяется настоящим Положением.

10. Расходы на обеспечение деятельности совета депутатов предусматриваются в бюджете Заневского городского поселения Всеволожского муниципального района Ленинградской области отдельной строкой в соответствии с бюджетной классификацией.

11. Совет депутатов осуществляет свою деятельность во взаимодействии с органами государственной власти Российской Федерации и Ленинградской области, органами местного самоуправления Всеволожского муниципального района Ленинградской области, органами местного самоуправления других муниципальных образований.

12. Совет депутатов в своей деятельности руководствуется Конституцией Российской Федерации, федеральными законами, Уставом и законами Ленинградской области, законодательством Российской Федерации, Ленинградской области, Уставом Заневского городского поселения Всеволожского муниципального района Ленинградской области, муниципальными правовыми актами и настоящим Положением.

**2. Структура совета депутатов**

2.1. Совет депутатов состоит из 20 (двадцати) депутатов, избираемых на муниципальных выборах по многомандатным избирательным округам, образуемым на территории поселения.

Срок полномочий совета депутатов составляет 5 (пять) лет.

Совет депутатов может осуществлять свои полномочия в случае избрания не менее 2/3 (двух третей) от установленной численности депутатов – 13 (тринадцать) депутатов.

Вновь избранный совет депутатов собирается на первое заседание не позднее, чем на десятый день со дня избрания в случае избрания не менее 2/3 (двух третей) от установленной численности депутатов – 13 (тринадцать) депутатов.

2.2. Структура совета депутатов включает главу Заневского городского поселения Всеволожского муниципального района Ленинградской области - председателя совета депутатов, постоянно действующие депутатские комиссии совета депутатов, фракции совета депутатов, депутатов, осуществляющих свои полномочия на постоянной основе, аппарат совета депутатов.

2.3. Депутат совета депутатов, осуществляющий свои полномочия на постоянной основе, утверждается решением совета депутатов на основании поступившего в адрес совета депутатов личного заявления депутата совета депутатов.

2.4. Срок осуществления полномочий депутата на постоянной основе составляет 1 (один) год, но не более срока осуществления полномочий депутата совета депутатов.

2.5. Организация работы депутата совета депутатов, осуществляющего свои полномочия на постоянной основе, определяется Положением, утверждаемым решением совета депутатов.

2.6. Депутату, осуществляющему свои полномочия на постоянной основе, выплачивается денежное содержание (вознаграждение) в соответствии с решением совета депутатов.

2.7. Депутат, осуществляющий свои полномочия на постоянной основе, осуществляет свою деятельность под руководством главы Заневского городского поселения Всеволожского муниципального района Ленинградской области и несет ответственность за выполнение возложенных на него задач.

2.8. Штатное расписание аппарата совета депутатов утверждается главой Заневского городского поселения Всеволожского муниципального района Ленинградской области.

2.9. Работники аппарата принимаются на должность и освобождаются от должности распоряжением главы Заневского городского поселения Всеволожского муниципального района Ленинградской области. Глава Заневского городского поселения Всеволожского муниципального района Ленинградской области заключает и расторгает трудовые договоры с сотрудниками.

2.10. Аппарат совета депутатов осуществляет свою деятельность в соответствии с настоящим Положением, Положением об аппарате совета депутатов и должностными инструкциями, муниципальными правовыми актами, распоряжениями главы Заневского городского поселения Всеволожского муниципального района Ленинградской области.

Сотрудники аппарата совета депутатов не являются муниципальными служащими.

2.11. Аппарат совета депутатов осуществляет свою деятельность под руководством главы Заневского городского поселения Всеволожского муниципального района Ленинградской области и несет ответственность за выполнение возложенных на него задач.

### 3. Задачи и функции совета депутатов

3.1. Обеспечение соблюдения Конституции Российской Федерации, федеральных законов, Устава Ленинградской области, законов Ленинградской области, Устава Заневского городского поселения Всеволожского муниципального района Ленинградской области, иных муниципальных правовых актов.

3.2. Соблюдение и защита прав и законных интересов граждан.

3.3. Своевременное рассмотрение обращений граждан, организаций, органов государственной власти, органов местного самоуправления, принятие по ним решений в порядке, установленном федеральными законами, законами Ленинградской области, муниципальными правовыми актами.

3.4. Участие в разработке проектов муниципальных правовых актов, принимаемых советом депутатов, а также содействие населению в реализации права на правотворческую инициативу по вопросам местного значения.

3.5. Обращение к должностным лицам органов государственной власти, органов местного самоуправления Ленинградской области, руководителям

организаций независимо от их организационно-правовых форм, руководителям общественных объединений по вопросам местного значения.

3.6. Выполнение иных задач и функций, не противоречащих действующему законодательству Российской Федерации, Уставу Заневского городского поселения Всеволожского муниципального района Ленинградской области, муниципальным правовым актам.

### 4. Организация деятельности по обеспечению функционирования совета депутатов

4.1. Для обеспечения своей деятельности совет депутатов имеет право:

1) заключать договоры с учреждениями, организациями, предприятиями и физическими лицами;

2) привлекать для осуществления своей деятельности на договорной основе другие учреждения, организации, предприятия и физические лица;

3) запрашивать и получать в установленном порядке необходимые материалы от органов местного самоуправления, организаций и должностных лиц;

4) участвовать в разработке (разрабатывать) муниципальных правовых актов по вопросам, отнесенным к компетенции совета депутатов.

4.2. Совет депутатов обязан:

1) обеспечивать работникам здоровые и безопасные условия труда и нести ответственность в установленном порядке за вред, причиненный работнику увечьем, профессиональным заболеванием либо иным повреждением здоровья, связанными с исполнением им трудовых обязанностей;

2) осуществлять в соответствии с федеральным законом социальное, медицинское и иные виды обязательного страхования своих работников, своевременно выплачивать заработную плату;

3) обеспечивать гарантированный действующим законодательством размер оплаты труда, условия труда и меры социальной защиты своих работников;

4) нести ответственность за сохранность документов (управленческих, финансово-хозяйственных, по личному составу и других);

5) обеспечивать передачу документов на хранение в архивные фонды;

6) хранить и использовать в установленном порядке документы по личному составу;

7) осуществлять бухгалтерский учет, вести статистическую и бухгалтерскую отчетность, отчитываться о результатах финансовой деятельности в порядке и сроки, установленные федеральным законодательством.

### 5. Имущество и финансы совета депутатов

5.1. Имущество совета депутатов находится в собственности Заневского городского поселения Всеволожского муниципального района Ленинградской области и числится на балансе совета депутатов.

5.2. Источником финансовых ресурсов совета депутатов являются бюджетные ассигнования, выделяемые из бюджета Заневского городского поселения Всеволожского муниципального района Ленинградской области.

### 6. Управление советом депутатов

6.1. Совет депутатов возглавляет глава Заневского городского поселения Всеволожского муниципального района Ленинградской области.

6.2. Глава Заневского городского поселения Всеволожского муниципального района Ленинградской области действует на основании Конституции Российской Федерации, федеральных законов и иных нормативных правовых актов Российской Федерации, законов Ленинградской области, Устава Заневского городского поселения Всеволожского муниципального района Ленинградской области, муниципальных правовых актов.

6.3. Глава Заневского городского поселения Всеволожского муниципального района Ленинградской области действует без доверенности от имени Заневского городского поселения Всеволожского муниципального района Ленинградской области, представляет интересы совета депутатов в Российской Федерации и за ее пределами, в установленном законом порядке, распоряжается имуществом совета депутатов, открывает и закрывает лицевые счета в органах федерального казначейства.

6.4. Глава Заневского городского поселения Всеволожского муниципального района Ленинградской области выдает доверенности на представление интересов совета депутатов в судах общей юрисдикции, арбитражных и третейских судах и осуществляет соответствующие полномочия, предусмотренные законодательством Российской Федерации.

6.5. Глава Заневского городского поселения Всеволожского муниципального района Ленинградской области обладает правом первой подписи на финансовых документах совета депутатов.

6.6. Глава Заневского городского поселения Всеволожского муниципального района Ленинградской области утверждает штатное расписание аппарата совета депутатов, принимает и увольняет работников аппарата совета депутатов, заключает с ними трудовые договоры, применяет меры поощрения и налагает на них дисциплинарные взыскания.

6.6. Глава самостоятельно совершает сделки, связанные с текущей деятельностью совета депутатов как учреждения.

6.7. Глава Заневского городского поселения Всеволожского муниципального района Ленинградской области в пределах своей компетенции издает постановления, распоряжения и дает указания, обязательные для всех работников.

6.8. Глава Заневского городского поселения Всеволожского муниципального района Ленинградской области организует ведение бухгалтерского, налогового, статистического и оперативного учета и составление отчетности совета депутатов.

### 7. Заключительные положения

7.1. Изменения и дополнения, вносимые в настоящее Положение, утверждаются решением совета депутатов.



## ЗАНЕВСКОЕ ГОРОДСКОЕ ПОСЕЛЕНИЕ ВСЕВОЛОЖСКОГО МУНИЦИПАЛЬНОГО РАЙОНА ЛЕНИНГРАДСКОЙ ОБЛАСТИ

### СОВЕТ ДЕПУТАТОВ ЧЕТВЕРТОГО СОЗЫВА

#### РЕШЕНИЕ

15.08.2023  
гп. Янино-1

№ 52

Об утверждении Положения о постоянно действующих депутатских комиссиях совета депутатов Заневского городского поселения Всеволожского муниципального района Ленинградской области

В соответствии с Федеральным законом от 06.10.2003 № 131-ФЗ «Об общих принципах организации местного самоуправления в Российской Федерации», статьей 19 Устава Заневского городского поселения Всеволожского муниципального района Ленинградской области совет депутатов Заневского городского поселения Всеволожского муниципального района Ленинградской области принял

#### РЕШЕНИЕ:

1. Утвердить Положение о постоянно действующих депутатских комиссиях совета депутатов Заневского городского поселения Всеволожского муниципального района Ленинградской области согласно приложению.

2. Признать утратившим силу решение совета депутатов муниципального образования «Заневское городское поселение» Всеволожского муниципального района Ленинградской области от 18.10.2019 № 09 «Об утверждении Положения о постоянно действующих депутатских комиссиях совета депутатов МО «Заневское городское поселение».

3. Настоящее решение подлежит официальному опубликованию в газете «Заневский вестник».

4. Настоящее решение вступает в силу после его официального опубликования.

5. Контроль за исполнением настоящего решения возложить на главу муниципального образования.

Глава муниципального образования

В.Е. Кондратьев

Приложение к решению  
от 15.08.2023 № 52

**Положение  
о постоянно действующих депутатских комиссиях  
совета депутатов Заневского городского поселения  
Всеволожского муниципального района  
Ленинградской области**

**1. Общие положения**

Постоянно действующие депутатские комиссии совета депутатов Заневского городского поселения Всеволожского муниципального района Ленинградской области (далее – комиссии) являются рабочим органом совета депутатов и подотчетны только ему.

**2. Цель деятельности комиссии**

Целью деятельности комиссии является реализация собственных функций в определенной сфере.

**3. Функции комиссии**

Функциями комиссии являются подготовка и экспертиза проектов решений совета депутатов Заневского городского поселения Всеволожского муниципального района Ленинградской области (далее – совет депутатов), нормативных и ненормативных актов, контроль за их исполнением и содействие их реализации.

**4. Сфера деятельности комиссии**

4.1. Сферой деятельности комиссий являются вопросы, отнесенные к компетенции совета депутатов Уставом Заневского городского поселения Всеволожского муниципального района Ленинградской области (далее – Устав), реализуемые посредством: законодательных инициатив, подготовки проектов по внесению изменений и дополнений в Устав; взаимодействия с органами местного самоуправления; рассмотрения обращений граждан, организаций, органов местного самоуправления; участия в формировании рабочих органов совета депутатов.

4.2. Перечень комиссий, вопросы их компетенции определяются и изменяются решениями совета депутатов.

**5. Права комиссии**

5.1. Комиссии при рассмотрении вопросов, относящихся к их компетенции, пользуются равными правами и несут равные обязанности. Персональную ответственность за работу комиссии несет ее председатель.

5.2. Комиссии имеют право:  
вносить на рассмотрение совета депутатов любые вопросы, относящиеся к его компетенции;

требовать от органов местного самоуправления Заневского городского поселения Всеволожского муниципального района Ленинградской области и их должностных лиц представления необходимых документов по вопросам, относящимся к сфере их деятельности;

заслушивать на своих заседаниях отчеты и сообщения руководителей структурных подразделений администрации муниципального образования Заневского городского поселения Всеволожского муниципального района Ленинградской области, руководителей муниципальных предприятий, учреждений по вопросам, относящимся к их сфере деятельности.

**6. Порядок формирования и деятельности комиссий**

6.1. Совет депутатов образует комиссии на срок полномочий совета депутатов. Формирование комиссий производится на основе волеизъявления депутатов.

6.2. В составе комиссий не может быть менее трех депутатов.

6.3. Депутат не может быть членом более двух комиссий.

6.4. Составы комиссий утверждаются советом депутатов.

6.5. Председатели комиссий:  
организуют работу комиссий на основании составленных ими планов работ;

ведут заседания комиссий;

подписывают протоколы и заключения комиссий;

представляют на заседания совета депутатов заключения по проектам решений;

представляют комиссии в отношениях с органами государственной власти и местного самоуправления, предприятиями, учреждениями и общественными организациями.

6.6. Комиссии строят свою работу на основе коллективного, свободного и делового обсуждения и решения рассматриваемых вопросов. Работа комиссий предполагает гласность и инициативу со стороны членов комиссий и обязательное ведение протокола. Протокол должен содержать сведения:

о членах комиссии, участвующих в заседании;

о приглашенных, участвующих в заседании;

результаты голосования по рассмотренным вопросам повестки дня.

При наличии особого мнения у члена комиссии оно прилагается к протоколу.

6.7. Комиссии работают в соответствии с планами, утвержденными на заседаниях комиссий.

6.8. Заседания комиссии созываются председателями комиссий в соответствии с планами работ, а также по мере необходимости. Комиссии могут проводить выездные заседания.

6.9. Заседания проводят председатели комиссий, а в случае их отсутствия – заместители председателей. В случае невозможности участия в заседании депутат заранее уведомляет об этом председателя комиссии или его заместителя.

При проведении совместного заседания комиссий (трех и более) заседание ведет глава муниципального образования.

6.10. Члены комиссии имеют свободный доступ к материалам, рассматриваемым на заседаниях комиссий. Они обязаны посещать все заседания комиссии, выполнять поручения, возложенные на них комиссиями.

6.11. Решения комиссии принимаются большинством голосов от числа участвующих в работе комиссий депутатов, при наличии кворума (более половины от избранных членов комиссий). При равенстве голосов решающим является голос председателя комиссии (в его отсутствие – заместителя председателя комиссии).

При проведении совместного заседания комиссий кворум должен присутствовать в каждой комиссии, принимающей участие в заседании.

6.12. Заседания комиссий проводятся, как правило, открыто.

6.13. Члены комиссий по мере поступления или по своей инициативе подготавливают вопросы, относящиеся к сфере деятельности комиссии, готовят по ним предложения, проекты решений, вносят свои предложения на заседания комиссий.

Для подготовки вопросов комиссии могут создавать рабочие группы из числа депутатов, по согласованию привлекать в них представителей администрации муниципального образования, предприятий, учреждений, общественных организаций, специалистов и ученых, проводить независимую экспертизу проектов, планов, бюджета.

Комиссии вправе запрашивать материалы и документы, необходимые для их деятельности. Расположенные на территории муниципального образования органы местного самоуправления обязаны представлять комиссиям совета депутатов необходимые документы, письменные заключения, иные запрашиваемые материалы в порядке, установленном действующим законодательством.

6.14. Комиссия (либо комиссия) рассматривает включенный в повестку дня проект решения в следующей последовательности:

заслушивает лиц, подготовивших проект решений;

знакомится с имеющейся документацией (при необходимости);

привлекает к работе комиссии специалистов (при необходимости);

вносит поправки (при необходимости);

голосует за вынесение проекта решения на рассмотрение совета депутатов.

По результатам рассмотрения проекта решения комиссией (комиссиями) может быть принято одно из следующих решений, носящих рекомендательный для совета депутатов характер:

а) принять;

б) отклонить;

в) принять за основу с последующим внесением изменений.

При рассмотрении проекта решения одной профильной комиссией ее председатель выносит оформленное протоколом заключение комиссии главе муниципального образования с целью формирования повестки дня заседания совета депутатов.

6.15. Члены комиссий, не согласные с принятым комиссией решением, вправе изложить свое собственное мнение письменно и направить его в совет депутатов.

6.16. Члены комиссий могут быть переведены из состава одной комиссии в другую решением совета депутатов на основании личных заявлений.



**ЗАНЕВСКОЕ ГОРОДСКОЕ ПОСЕЛЕНИЕ  
ВСЕВОЛОЖСКОГО МУНИЦИПАЛЬНОГО РАЙОНА  
ЛЕНИНГРАДСКОЙ ОБЛАСТИ**

**СОВЕТ ДЕПУТАТОВ ЧЕТВЕРТОГО СОЗЫВА**

**РЕШЕНИЕ**

15.08.2023  
гп. Янино-1

№ 53

Об утверждении Положения об аппарате  
совета депутатов Заневского городского поселения  
Всеволожского муниципального района  
Ленинградской области

В соответствии с Федеральным законом от 06.10.2003 № 131-ФЗ «Об общих принципах организации местного самоуправления в Российской Федерации», Уставом Заневского городского поселения Всеволожского муниципального района Ленинградской области совет депутатов Заневского городского поселения Всеволожского муниципального района Ленинградской области принял

**РЕШЕНИЕ:**

1. Утвердить Положение об аппарате совета депутатов Заневского городского поселения Всеволожского муниципального района Ленинградской области согласно приложению.

2. Признать утратившим силу решение совета депутатов муниципального образования «Заневское городское поселение» от 25.08.2020 № 45 «Об утверждении Положения об аппарате совета депутатов МО «Заневское городское поселение».

3. Настоящее решение подлежит официальному опубликованию в газете «Заневский вестник».

4. Настоящее решение вступает в силу после его официального опубликования.

5. Контроль за исполнением настоящего решения возложить на главу муниципального образования.

Глава муниципального образования

В.Е. Кондратьев



Приложение к решению  
от 15.08.2023 № 53

**Положение об аппарате  
совета депутатов Заневского городского поселения  
Всеволожского муниципального района  
Ленинградской области**

**1. Общие положения**

1.1. Аппарат совета депутатов Заневского городского поселения Всеволожского муниципального района Ленинградской области (далее – аппарат) является структурным органом, обеспечивающим деятельность совета депутатов Заневского городского поселения Всеволожского муниципального района Ленинградской области (далее – совет депутатов) и главы Заневского городского поселения Всеволожского муниципального района Ленинградской области (далее – глава муниципального образования).

1.2. В своей деятельности аппарат руководствуется Конституцией Российской Федерации, законодательством Российской Федерации и Ленинградской области, Уставом Заневского городского поселения Всеволожского муниципального района Ленинградской области, решениями совета депутатов, постановлениями (распоряжениями) главы муниципального образования и настоящим Положением.

1.3. Аппарат работает на постоянной основе, подотчетен главе муниципального образования.

1.4. Аппарат осуществляет свою деятельность на основе утвержденных планов работы совета депутатов и его постоянных комиссий.

**2. Основные задачи аппарата**

Основными задачами совета депутатов являются:  
организационное, правовое, информационное, документационное и материально-техническое обеспечение деятельности совета депутатов, постоянных и временных комиссий, рабочих групп совета депутатов, а также других общих мероприятий, проводимых советом депутатов;

ведение учета поступления, прохождения в аппарате (и при необходимости – в иных организациях, в том числе в администрации), отправки документов и писем, поступивших в совет депутатов, в соответствии с порядком, установленным действующим законодательством;

обеспечение материалами, необходимыми для разработки проектов нормативных правовых актов и иных решений, принимаемых советом депутатов;

оказание практической помощи депутатам в осуществлении их полномочий.

**3. Основные функции аппарата**

Для реализации возложенных на него задач аппарат:

обеспечивает подготовку заседаний совета депутатов, постоянных и временных комиссий, депутатских слушаний и иных мероприятий, проводимых советом депутатов, в соответствии с Регламентом совета депутатов;

осуществляет контроль исполнения решений совета депутатов, постановлений (распоряжений) главы муниципального образования;

принимает участие в подготовке проектов решений, разрабатываемых постоянными комиссиями, депутатами совета депутатов;

обеспечивает протокольное обслуживание заседаний совета депутатов; осуществляет ведение делопроизводства совета депутатов;

осуществляет регистрацию поступающих в совет депутатов жалоб, писем и обращений граждан; направляет их в соответствии с резолюцией главы муниципального образования для рассмотрения соответствующим должностным лицам органов местного самоуправления, руководителям предприятий, организаций и учреждений;

осуществляет контроль исполнения жалоб, писем и обращений граждан и организаций;

ведет оформление и учет документов, связанных с деятельностью депутатов совета депутатов и работников аппарата;

осуществляет контроль своевременного опубликования нормативных правовых актов совета депутатов;

осуществляет контроль своевременного рассмотрения запросов и обращений депутатов совета депутатов, органов местного самоуправления;

обеспечивает информирование о деятельности совета депутатов, постоянных комиссий и депутатов совета депутатов через средства массовой информации;

обеспечивает оповещение депутатов (по поручению главы муниципального образования) о важных мероприятиях, проводимых на территории Заневского городского поселения, Всеволожского муниципального района, Ленинградской области, о которых депутат должен быть проинформирован и на которых может быть целесообразным присутствие депутата;

обеспечивает формирование документационного фонда, сохранность документов, обработку и подготовку документов с последующей передачей их в архив;

содействует депутатам совета депутатов в осуществлении их полномочий, оказывает методическую и консультативную помощь по вопросам депутатской деятельности;

взаимодействует с государственными органами власти, органами местного самоуправления по вопросам, входящим в компетенцию совета депутатов;

выполняет распоряжения главы муниципального образования по вопросам деятельности совета депутатов;

осуществляет иные функции в соответствии с действующим законодательством и решениями совета депутатов.

**4. Организация работы аппарата**

4.1. Работники аппарата назначаются на должность и освобождаются от должности главой муниципального образования.

4.2. Работники аппарата непосредственно подчиняются главе муниципального образования.

4.3. Штатное расписание аппарата утверждается главой муниципального образования.

4.4. Условия труда работников аппарата определяются Трудовым кодексом Российской Федерации, федеральными и областными законами, Уставом Заневского городского поселения Всеволожского муниципального района Ленинградской области, муниципальными правовыми актами, должностными инструкциями.

4.5. Должностные обязанности, права и ответственность работников аппарата определяются в соответствии с действующим законодательством Российской Федерации, должностными инструкциями, утверждаемыми главой муниципального образования.

4.6. Расходы на обеспечение деятельности аппарата предусматриваются в бюджете муниципального образования.



**ЗАНЕВСКОЕ ГОРОДСКОЕ ПОСЕЛЕНИЕ  
ВСЕВОЛОЖСКОГО МУНИЦИПАЛЬНОГО РАЙОНА  
ЛЕНИНГРАДСКОЙ ОБЛАСТИ**

**СОВЕТ ДЕПУТАТОВ ЧЕТВЕРТОГО СОЗЫВА**

**РЕШЕНИЕ**

15.08.2023  
гп. Яшино-1

№ 54

Об утверждении Положения об администрации  
Заневского городского поселения  
Всеволожского муниципального района  
Ленинградской области

В соответствии с Федеральным законом от 06.10.2003 №131-ФЗ «Об общих принципах организации местного самоуправления в Российской Федерации», Уставом Заневского городского поселения Всеволожского муниципального района Ленинградской области совет депутатов Заневского городского поселения Всеволожского муниципального района Ленинградской области принял

**РЕШЕНИЕ:**

1. Утвердить Положение об администрации Заневского городского поселения Всеволожского муниципального района Ленинградской области согласно приложению.

2. Признать утратившими силу решение совета депутатов муниципального образования «Заневское городское поселение» Всеволожского муниципального района Ленинградской области от 03.03.2016 № 07 «Об утверждении Положения об администрации МО «Заневское городское поселение».

3. Настоящее решение вступает в силу после его официального опубликования в газете «Заневский вестник».

4. Контроль за исполнением настоящего решения возложить на постоянно действующую депутатскую комиссию по вопросам местного самоуправления, предпринимательству и бизнесу, законности и правопорядку.

Глава муниципального образования

В.Е. Кондратьев

Приложение к решению  
от 15.08.2023 № 54

**Положение  
об администрации Заневского городского поселения  
Всеволожского муниципального района Ленинградской области**

**1. Общее положение**

1.1. Администрация Заневского городского поселения Всеволожского муниципального района Ленинградской области (далее – администрация) – исполнительно-распорядительный орган местного самоуправления, наделенный Уставом Заневского городского поселения Всеволожского муниципального района Ленинградской области полномочиями по решению вопросов местного значения и полномочиями для осуществления отдельных государственных полномочий, переданных органам местного самоуправления федеральными законами и законами Ленинградской области.

1.2. Администрация обладает правами юридического лица и является муниципальным казенным учреждением, образуемым для осуществления управленческих функций, имеет обособленное имущество, счета в органах федерального казначейства, печать и штампы со своим наименованием, выступает в качестве истца и ответчика в судах.

1.3. Полное наименование юридического лица:  
Администрация Заневского городского поселения Всеволожского муниципального района Ленинградской области.

1.4. Место нахождения администрации:  
Юридический адрес: 195298, Ленинградская область, Всеволожский район, д. Заневка, д. 48.

Почтовый адрес: 195298, Ленинградская область, Всеволожский район, д. Заневка, д. 48.

1.5. Администрация в своей деятельности руководствуется Конституцией Российской Федерации, действующим федеральным и областным законодательством, Уставом Заневского городского поселения Всеволожского муниципального района Ленинградской области, муниципальными правовыми актами и настоящим Положением.

**2. Структура и порядок формирования администрации**

2.1. Структура администрации утверждается советом депутатов Заневского городского поселения Всеволожского муниципального района Ленинградской области (далее – совет депутатов) по представлению главы администрации.

2.2. В структуру администрации могут входить структурные подразделения администрации в соответствии с положениями о структурных подразделениях администрации.

В качестве совещательных органов при администрации могут создаваться коллегии, комиссии или консультативные общественные советы.

Полномочия и порядок их деятельности определяются соответствующими положениями, утверждаемыми постановлением администрации.

2.3. Администрацией руководит глава администрации на принципах единоначалия.

2.4. Сотрудники администрации муниципального образования являются муниципальными служащими, исполняющими обязанности, предусмотренные в должностных инструкциях. Правовой статус муниципальных служащих, гарантии, ответственность закреплены действующим законодательством Российской Федерации, Уставом Заневского городского поселения Всеволожского муниципального района Ленинградской области, муниципальными правовыми актами.

2.5. В штатном расписании администрации могут быть установлены должности для осуществления технического обеспечения деятельности администрации, не являющиеся муниципальными должностями муниципальной службы.

### 3. Полномочия администрации

3.1. Полномочия администрации, за исключением полномочий, установленных Уставом Заневского городского поселения Всеволожского муниципального района Ленинградской области, и порядок деятельности администрации определяются настоящим Положением, утвержденным советом депутатов по представлению главы администрации.

3.2. К полномочиям администрации относятся полномочия по решению вопросов местного значения, установленных статьёй 14 Федерального закона от 06.10.2003 № 131-ФЗ «Об общих принципах организации местного самоуправления в Российской Федерации», статьёй 30 Устава Заневского городского поселения Всеволожского муниципального района Ленинградской области.

3.3. Полномочия администрации, установленные федеральными законами и законами Ленинградской области, по вопросам, не отнесенным в соответствии с Федеральным законом от 06.10.2003 № 131-ФЗ «Об общих принципах организации местного самоуправления в Российской Федерации» к вопросам местного значения, являются отдельными государственными полномочиями, передаваемыми для осуществления органам местного самоуправления.

3.4. Финансовое обеспечение отдельных государственных полномочий, переданных администрации, осуществляется только за счет предоставляемых местному бюджету субвенций из соответствующих бюджетов.

3.5. Администрация имеет право дополнительно использовать собственные материальные ресурсы и финансовые средства для осуществления переданных ей отдельных государственных полномочий в случаях и порядке, предусмотренных Уставом Заневского городского поселения Всеволожского муниципального района Ленинградской области.

3.6. Администрация вправе заключать соглашения с органами местного самоуправления Всеволожского муниципального района Ленинградской

области о передаче им осуществления части своих полномочий за счет межбюджетных трансфертов, предоставляемых из бюджета поселения в бюджет муниципального района в соответствии с Бюджетным кодексом Российской Федерации.

3.7. Указанные соглашения должны заключаться на определенный срок, содержать положения, устанавливающие основания и порядок прекращения их действия, в том числе досрочного, порядок определения ежегодного объема указанных в настоящей части межбюджетных трансфертов, необходимых для осуществления передаваемых полномочий, а также предусматривать финансовые санкции за неисполнение соглашений.

### 4. Глава администрации

4.1. По решению совета депутатов главой администрации назначается кандидат, представленный конкурсной комиссией по результатам конкурса.

4.2. Контракт с главой администрации заключает глава Заневского городского поселения Всеволожского муниципального района Ленинградской области.

4.3. Контракт с главой администрации заключается на срок полномочий совета депутатов, принявшего решение о назначении лица на должность главы администрации (до дня начала работы совета депутатов нового созыва), но не менее чем на два года.

4.4. Условия контракта для главы администрации утверждаются советом депутатов в части, касающейся осуществления полномочий по решению вопросов местного значения, и законом Ленинградской области в части, касающейся осуществления отдельных государственных полномочий, переданных органам местного самоуправления федеральными законами и законами Ленинградской области.

4.5. Порядок проведения конкурса на замещение должности главы администрации устанавливается советом депутатов. Порядок проведения конкурса должен предусматривать опубликование условий конкурса, сведений о дате, времени и месте его проведения, проекта контракта не позднее чем за 20 дней до дня проведения конкурса.

4.6. Общее число членов конкурсной комиссии устанавливается советом депутатов.

4.7. В поселении половина членов конкурсной комиссии назначается советом депутатов, а другая половина – главой администрации Всеволожского муниципального района.

4.8. Глава администрации, осуществляющий свои полномочия на основе контракта:

- 1) подконтролен и подотчетен совету депутатов;
- 2) представляет совету депутатов ежегодные отчеты о результатах своей деятельности и деятельности администрации, в том числе о решении вопросов, поставленных советом депутатов;
- 3) обеспечивает осуществление администрацией полномочий по решению вопросов местного значения и отдельных государственных

полномочий, переданных органам местного самоуправления федеральными законами и законами Ленинградской области;

4) обязан сообщить в письменной форме главе Заневского городского поселения Всеволожского муниципального района Ленинградской области о прекращении гражданства Российской Федерации либо гражданства иностранного государства – участника международного договора Российской Федерации, в соответствии с которым иностранный гражданин имеет право быть избранным в органы местного самоуправления, или приобретения гражданства (подданства) иностранного государства либо получения вида на жительство или иного документа, подтверждающего право на постоянное проживание на территории иностранного государства гражданина Российской Федерации либо иностранного гражданина, имеющего право на основании международного договора Российской Федерации быть избранным в органы местного самоуправления, в день, когда ему стало известно об этом, но не позднее пяти рабочих дней со дня прекращения гражданства Российской Федерации либо гражданства иностранного государства или приобретения гражданства (подданства) иностранного государства либо получения вида на жительство или иного документа, предусмотренного настоящим пунктом.

4.9. Глава администрации не вправе заниматься предпринимательской, а также иной оплачиваемой деятельностью, за исключением преподавательской, научной и иной творческой деятельности. При этом преподавательская, научная и иная творческая деятельность не может финансироваться исключительно за счет средств иностранных государств, международных и иностранных организаций, иностранных граждан и лиц без гражданства, если иное не предусмотрено международным договором Российской Федерации или законодательством Российской Федерации. Глава администрации не вправе входить в состав органов управления, попечительских или наблюдательных советов, иных органов иностранных некоммерческих неправительственных организаций и действующих на территории Российской Федерации их структурных подразделений, если иное не предусмотрено международным договором Российской Федерации или законодательством Российской Федерации.

4.10. Глава администрации должен соблюдать ограничения, запреты, исполнять обязанности, которые установлены Федеральным законом от 25.12.2008 № 273-ФЗ «О противодействии коррупции», Федеральным законом от 03.12.2012 № 230-ФЗ «О контроле за соответствием расходов лиц, замещающих государственные должности, и иных лиц их доходам», Федеральным законом от 07.05.2013 № 79-ФЗ «О запрете отдельным категориям лиц открывать и иметь счета (вклады), хранить наличные денежные средства и ценности в иностранных банках, расположенных за пределами территории Российской Федерации, владеть и (или) пользоваться иностранными финансовыми инструментами».

4.11. Глава администрации освобождается от ответственности за несоблюдение ограничений и запретов, требований о предотвращении или об урегулировании конфликта интересов и неисполнение обязанностей,

установленных настоящим Федеральным законом и другими федеральными законами в целях противодействия коррупции, в случае, если несоблюдение таких ограничений, запретов и требований, а также неисполнение таких обязанностей признается следствием не зависящих от него обстоятельств в порядке, предусмотренном частями 3 - 6 статьи 13 Федерального закона от 25.12.2008 № 273-ФЗ «О противодействии коррупции».

4.12. Полномочия главы администрации прекращаются досрочно в случае:

- 1) смерти;
- 2) отставки по собственному желанию;
- 3) расторжения контракта в соответствии с частью 11 или 11.1 статьи 10 Федерального закона от 06.10.2003 № 131-ФЗ «Об общих принципах организации местного самоуправления в Российской Федерации»;
- 4) отрешения от должности в соответствии со статьёй 74 Федерального закона от 06.10.2003 № 131-ФЗ «Об общих принципах организации местного самоуправления в Российской Федерации»;
- 5) признания судом недееспособным или ограниченно дееспособным;
- 6) признания судом безвестно отсутствующим или объявления умершим;
- 7) вступления в отношении его в законную силу обвинительного приговора суда;
- 8) выезда за пределы Российской Федерации на постоянное место жительства;
- 9) прекращения гражданства Российской Федерации либо гражданства иностранного государства - участника международного договора Российской Федерации, в соответствии с которым иностранный гражданин имеет право быть избранным в органы местного самоуправления, наличия гражданства (подданства) иностранного государства либо вида на жительство или иного документа, подтверждающего право на постоянное проживание на территории иностранного государства гражданина Российской Федерации либо иностранного гражданина, имеющего право на основании международного договора Российской Федерации быть избранным в органы местного самоуправления, если иное не предусмотрено международным договором Российской Федерации;
- 10) призыва на военную службу или направления на заменяющую ее альтернативную гражданскую службу;
- 11) преобразования муниципального образования, осуществляемого в соответствии с частями 3, 3.1-1, 3.2, 3.3, 4 - 6.2, 7 - 7.2 статьи 13 Федерального закона от 06.10.2003 № 131-ФЗ «Об общих принципах организации местного самоуправления в Российской Федерации», а также в случае упразднения муниципального образования;
- 12) утраты поселением статуса муниципального образования в связи с его объединением с городским округом;
- 13) увеличения численности избирателей муниципального образования более чем на 25 процентов, произошедшего вследствие изменения границ

муниципального образования или объединения поселения с городским округом;

14) вступления в должность главы муниципального образования, исполняющего полномочия главы местной администрации.

4.13. Контракт с главой администрации может быть расторгнут по соглашению сторон или в судебном порядке на основании заявления:

1) совета депутатов или главы Заневского городского поселения Всеволожского муниципального района Ленинградской области – в связи с нарушением условий контракта в части, касающейся решения вопросов местного значения, а также в связи с несоблюдением ограничений, установленных частью 9 статьи 37 Федерального закона от 06.10.2003 № 131-ФЗ «Об общих принципах организации местного самоуправления в Российской Федерации»;

2) Губернатора Ленинградской области – в связи с нарушением условий контракта в части, касающейся осуществления отдельных государственных полномочий, переданных органам местного самоуправления федеральными законами и законами Ленинградской области, а также в связи с несоблюдением ограничений, установленных частью 9 статьи 37 Федерального закона от 06.10.2003 № 131-ФЗ «Об общих принципах организации местного самоуправления в Российской Федерации»;

3) главы администрации – в связи с нарушениями условий контракта органами местного самоуправления и (или) органами государственной власти Ленинградской области.

4.14. Контракт с главой администрации может быть расторгнут в судебном порядке на основании заявления Губернатора Ленинградской области в связи с несоблюдением ограничений, запретов, неисполнением обязанностей, которые установлены Федеральным законом от 25.12.2008 № 273-ФЗ «О противодействии коррупции», Федеральным законом от 03.12.2012 № 230-ФЗ «О контроле за соответствием расходов лиц, замещающих государственные должности, и иных лиц их доходам», Федеральным законом от 07.05.2013 № 79-ФЗ «О запрете отдельным категориям лиц открывать и иметь счета (вклады), хранить наличные денежные средства и ценности в иностранных банках, расположенных за пределами территории Российской Федерации, владеть и (или) пользоваться иностранными финансовыми инструментами», выявленными в результате проверки достоверности и полноты сведений о доходах, расходах, об имуществе и обязательствах имущественного характера, представляемых в соответствии с законодательством Российской Федерации о противодействии коррупции.

#### 5. Полномочия главы администрации

##### 5.1. Глава администрации муниципального образования:

осуществляет общее руководство деятельностью администрации, ее структурных подразделений по решению всех вопросов, отнесенных к компетенции администрации;

заключает от имени администрации договоры в пределах компетенции

администрации;

разрабатывает и представляет на утверждение совета депутатов структуру администрации;

утверждает штатное расписание и формирует штат администрации в пределах утвержденных в бюджете средств на содержание администрации;

утверждает положения о структурных подразделениях администрации;

осуществляет прием на работу и увольнение работников администрации, заключает, изменяет и прекращает трудовые договоры с ними, решает вопросы применения к ним мер дисциплинарной ответственности;

отменяет решения руководителей структурных подразделений администрации, противоречащие действующему законодательству или муниципальным правовым актам;

разрабатывает и вносит в совет депутатов на утверждение проект бюджета муниципального образования, отчет об исполнении бюджета;

утверждает уставы муниципальных предприятий и учреждений;

назначает на должность и освобождает от должности руководителей муниципальных предприятий и учреждений;

организует работу администрации по вопросам, связанным с осуществлением отдельных государственных полномочий, переданных администрации федеральными законами и законами Ленинградской области;

в соответствии с действующим законодательством Российской Федерации вправе выдавать доверенности на представление интересов администрации в органах государственной власти, органах местного самоуправления, в судах общей юрисдикции, арбитражных и третейских судах;

##### 5.2. В сфере взаимодействия с советом депутатов глава администрации:

вносит на рассмотрение в совет депутатов проекты правовых актов;

вносит предложения о созыве внеочередных заседаний совета депутатов;

предлагает вопросы в повестку дня заседаний совета депутатов;

по решению совета депутатов заключает соглашения с органами местного самоуправления Всеволожского муниципального района Ленинградской области о передаче им осуществления части полномочий по вопросам местного значения за счет межбюджетных трансфертов, предоставляемых из бюджета поселения в бюджет муниципального района в соответствии с Бюджетным кодексом Российской Федерации.

5.3. Иные полномочия главы администрации определяются федеральными законами и принимаемым в соответствии с ними Уставом Заневского городского поселения Всеволожского муниципального района Ленинградской области.

5.4. Глава администрации в пределах своих полномочий, установленных федеральными законами, законами Ленинградской области, Уставом Заневского городского поселения Всеволожского муниципального района Ленинградской области, решениями совета депутатов, издает постановления администрации по вопросам местного значения и вопросам, связанным с осуществлением отдельных государственных полномочий, переданных органам

местного самоуправления федеральными законами и законами Ленинградской области, а также распоряжения администрации по вопросам организации работы администрации.

5.5. Глава администрации несет персональную ответственность за деятельность структурных подразделений, должностных лиц администрации.

5.6. Заместители главы администрации осуществляют свои полномочия в соответствии с настоящим Положением и распределением обязанностей, утвержденным главой администрации.

5.7. В период временного отсутствия главы администрации его полномочия осуществляет один из заместителей главы администрации. При этом полномочия главы администрации осуществляются заместителем в полном объеме, если иное не предусмотрено распоряжением главы администрации в распоряжении о назначении на исполнение обязанностей.

5.8. В случае досрочного прекращения полномочий главы администрации либо применения к нему по решению суда мер процессуального принуждения в виде заключения под стражу или временного отстранения от должности его полномочия временно исполняет должностное лицо местного самоуправления или уполномоченный муниципальный служащий, определяемые в соответствии с Уставом Заневского городского поселения Всеволожского муниципального района Ленинградской области.

#### 6. Взаимодействие администрации с органами государственной власти

6.1. Порядок взаимодействия администрации с органами государственной власти определяется федеральными и областными законами и договорами между администрацией и органами государственной власти.

6.2. Право представлять администрацию во взаимоотношениях с органами государственной власти и осуществлять с ними взаимодействие по всем вопросам местного значения и по осуществлению государственных полномочий принадлежит главе администрации.

#### Глава 7. Взаимоотношения администрации с советом депутатов

7.1. Взаимоотношения администрации с советом депутатов основываются на принципе разделения полномочий в соответствии с действующим законодательством, Уставом Заневского городского поселения Всеволожского муниципального района Ленинградской области.

7.2. Решения совета депутатов обязательны для администрации, ее структурных подразделений и должностных лиц. Администрация регулярно информирует совет депутатов о ходе выполнения решений совета депутатов и принятых мерах. Администрация вправе оспорить решение совета депутатов в установленном законом порядке.

7.3. Администрация рассматривает поступившие в ее адрес запросы и предложения комиссий совета депутатов, отдельных депутатов и депутатских групп, сообщает им о результатах рассмотрения и принятых мерах.

7.4. Председатели постоянно действующих депутатских комиссий, депутаты совета депутатов вправе присутствовать на заседаниях при главе

администрации, постоянно действующих совещаниях, вправе выступать с изложением своих предложений по вопросам, входящим в компетенцию совета депутатов. О дне заседания депутаты извещаются не позднее, чем за три дня до заседания.

7.5. Должностные лица администрации вправе присутствовать на заседаниях совета депутатов, его комиссий, за исключением случаев, определенных Регламентом совета депутатов.

Должностные лица администрации приглашаются на заседания совета депутатов или комиссий не позднее, чем за три дня до заседания, явка приглашенных обязательна.

7.6. Руководители и должностные лица администрации и структурных подразделений при обращении депутата по вопросам, связанным с депутатской деятельностью, обязаны представлять ему необходимую информацию.

7.7. Администрация осуществляет ведение бухгалтерского и кадрового учета деятельности совета депутатов на безвозмездной основе.

#### 8. Имущество и финансирование администрации

8.1. Финансирование деятельности администрации осуществляется в пределах и за счет средств, предусмотренных в бюджете Заневского городского поселения Всеволожского муниципального района Ленинградской области.

8.2. Администрация от имени Заневского городского поселения Всеволожского муниципального района Ленинградской области владеет, пользуется и распоряжается муниципальным имуществом в соответствии с законодательством, Уставом Заневского городского поселения Всеволожского муниципального района Ленинградской области, муниципальными правовыми актами.

8.3. Администрация вправе передавать муниципальное имущество во временное или в постоянное пользование физическим и юридическим лицам, органам государственной власти и органам местного самоуправления иных муниципальных образований, отчуждать, совершать иные сделки в соответствии с решениями совета депутатов и действующим законодательством Российской Федерации. Доходы от использования и приватизации муниципального имущества поступают в местный бюджет.

8.4. Администрация вправе в соответствии с решениями совета депутатов создавать муниципальные предприятия и учреждения, участвовать в создании хозяйственных обществ, необходимых для осуществления полномочий по решению вопросов местного значения.

#### 9. Заключительные положения

9.1. Изменения и дополнения, вносимые в настоящее Положение, утверждаются решением совета депутатов.



**ЗАНЕВСКОЕ ГОРОДСКОЕ ПОСЕЛЕНИЕ  
ВСЕВОЛОЖСКОГО МУНИЦИПАЛЬНОГО РАЙОНА  
ЛЕНИНГРАДСКОЙ ОБЛАСТИ**

**СОВЕТ ДЕПУТАТОВ ЧЕТВЕРТОГО СОЗЫВА**

**РЕШЕНИЕ**

15.08.2023

гп. Янино-1

№ 55

Об утверждении Регламента совета депутатов Заневского городского поселения Всеволожского муниципального района Ленинградской области

Руководствуясь Федеральным законом от 06.10.2003 № 131-ФЗ «Об общих принципах организации местного самоуправления в Российской Федерации», Уставом Заневского городского поселения Всеволожского муниципального района Ленинградской области, совет депутатов Заневского городского поселения Всеволожского муниципального района Ленинградской области принял

**РЕШЕНИЕ:**

1. Утвердить Регламент совета депутатов Заневского городского поселения Всеволожского муниципального района Ленинградской области согласно приложению.

2. Признать утратившими силу решения совета депутатов муниципального образования «Заневское городское поселение» Всеволожского муниципального района Ленинградской области:

от 28.04.2020 № 17 «Об утверждении Регламента совета депутатов МО «Заневское городское поселение»;

от 19.04.2022 № 11 «О внесении изменений в Регламент совета депутатов МО «Заневское городское поселение», утвержденный решением совета депутатов от 28.04.2020 № 17»;

от 18.04.2023 № 26 «О внесении изменений в Регламент совета депутатов МО «Заневское городское поселение», утвержденный решением совета депутатов МО «Заневское городское поселение» от 28.04.2020 № 17 (с изменениями от 19.04.2022 № 11).

3. Настоящее решение подлежит официальному опубликованию в газете «Заневский вестник».

4. Настоящее решение вступает в силу после его официального опубликования.

5. Контроль за исполнением настоящего решения возложить на главу муниципального образования.

Глава муниципального образования

В.Е. Кондратьев

Приложение к решению от 15.08.2023 № 55

**Регламент  
совета депутатов Заневского городского поселения  
Всеволожского муниципального района  
Ленинградской области**

**Глава 1. Общие положения**

**Статья 1.**

Регламент совета депутатов Заневского городского поселения Всеволожского муниципального района Ленинградской области (далее – Регламент) определяет порядок деятельности и организации работы совета депутатов Заневского городского поселения Всеволожского муниципального района Ленинградской области (далее – совет депутатов) в соответствии с требованиями Федерального закона от 06.10.2003 № 131-ФЗ «Об общих принципах организации местного самоуправления в Российской Федерации», принимаемыми в соответствии с ним законами Ленинградской области, Уставом Заневского городского поселения Всеволожского муниципального района Ленинградской области (далее – Устав).

Регламент принимается советом депутатов.

Установленная численность депутатов совета депутатов составляет 20 депутатов.

Большинство голосов от установленной численности совета депутатов составляет 11 голосов.

Две трети голосов от установленной численности совета депутатов составляет 13 голосов.

**Статья 2.**

Изменения и дополнения в Регламент вносятся на рассмотрение совета депутатов главой муниципального образования Заневского городского поселения Всеволожского муниципального района Ленинградской области (далее – глава муниципального образования), депутатами совета депутатов.

В случае изменения действующего законодательства Российской Федерации, законов Ленинградской области, внесения изменений и дополнений в Устав норма настоящего Регламента, противоречащая действующему законодательству, не применяется, действует норма закона с последующей обязанностью совета депутатов внести изменения в Регламент на ближайшем заседании совета депутатов.

**Глава 2. Структура совета депутатов**

**Статья 3.**

Совет депутатов имеет следующую структуру:  
глава муниципального образования - председатель совета депутатов;  
постоянно действующие депутатские комиссии совета депутатов;

фракции совета депутатов;  
депутат, осуществляющий свои полномочия на постоянной основе;  
аппарат совета депутатов.

**Статья 4.**

Глава муниципального образования избирается советом депутатов из своего состава и является его председателем.

**Статья 5.**

Глава муниципального образования имеет статус высшего должностного лица Заневского городского поселения Всеволожского муниципального района Ленинградской области, выполняющего организационно-распорядительные функции.

Глава муниципального образования, как председатель совета депутатов, кроме полномочий, установленных Уставом, наделяется следующими полномочиями и функциями:

организует деятельность совета депутатов;  
ведет заседания совета депутатов;  
выносит после обсуждения советом депутатов вопросы на голосование и объявляет его результаты;

следит за соблюдением настоящего Регламента;  
созывает в соответствии с планом очередные заседания совета депутатов, назначает внеочередное заседание совета депутатов;

утверждает и выносит на заседание совета депутатов проект повестки дня заседания совета депутатов;

вносит в совет депутатов проекты решений;

подписывает решения совета депутатов и протоколы заседаний совета депутатов;

ведет совместное заседание постоянно действующих депутатских комиссий совета депутатов;

является распорядителем предусмотренных на содержание совета депутатов бюджетных средств;

представляет интересы совета депутатов в государственных, судебных, административных и иных органах, предприятиях, учреждениях и организациях без доверенности;

выдает доверенности от имени совета депутатов на право представления интересов совета депутатов в государственных, судебных, административных и иных органах, предприятиях, учреждениях и организациях;

издает распоряжения по кадровым, финансовым, организационным и другим вопросам деятельности совета депутатов;

определяет распоряжениями состав, штатное расписание аппарата совета депутатов, производит назначение на должности в аппарат совета депутатов.

**Статья 6.**

Совет депутатов избирает из числа депутатов на срок своих полномочий постоянно действующие депутатские комиссии.

Структура, порядок формирования, полномочия и организация работы постоянно действующих депутатских комиссий определяются советом депутатов в принимаемом им положении о постоянно действующих депутатских комиссиях совета депутатов.

**Статья 6.1.**

Заседания постоянно действующих депутатских комиссий созывается председателями комиссий, в случае проведения совместного заседания комиссий – главой муниципального образования.

Заседания проводят председатели комиссий, а в случае их отсутствия – заместители председателей. В случае невозможности участия в заседании депутат заранее уведомляет об этом председателя комиссии или его заместителя. При проведении совместного заседания постоянно действующих депутатских комиссий (не менее 3 (трех) заседание ведет глава муниципального образования).

Решения комиссии принимаются большинством голосов от числа участвующих в работе комиссий депутатов, при наличии кворума (более половины от избранных членов комиссий). При проведении совместного заседания постоянно действующих депутатских комиссий кворум должен быть в каждой комиссии, принимающей участие в заседании.

**Статья 7.**

Совет депутатов вправе по любым вопросам своей деятельности образовывать временные комиссии.

Задачи, объем и срок полномочий временной комиссии определяются советом депутатов при ее образовании.

Временная комиссия избирается из числа депутатов решением совета депутатов в количестве не менее 3 (трех) человек, в составе председателя и членов комиссии, открытым голосованием.

По результатам деятельности комиссия представляет совету депутатов доклад по существу вопроса, в связи с которым она была создана. Члены комиссии, имеющие особое мнение, вправе оглашать его на заседании совета депутатов. По докладу комиссии совет депутатов может принять решение.

Временная комиссия прекращает свою деятельность после выполнения возложенных на нее задач или досрочно, по решению совета депутатов.

**Статья 8.**

Депутаты совета депутатов имеют право объединяться во временные рабочие группы для организации совместной работы по осуществлению своих депутатских полномочий, проведения обмена мнениями по вопросам, рассматриваемым на заседаниях совета депутатов.

Временные рабочие группы с целью тщательной проработки решений, принимаемых советом депутатов, проводят предварительное обсуждение проектов решений и вправе заявить о своей позиции по каждому конкретному вопросу.

Временная рабочая группа считается созданной с момента ее утверждения советом депутатов.

Временная рабочая группа избирается из числа депутатов решением совета депутатов в количестве не менее 3 (трех) человек, в составе руководителя и членов комиссии, открытым голосованием.

По результатам деятельности временная рабочая группа представляет совету депутатов доклад по существу вопроса, в связи с которым она была создана. Члены временной рабочей группы, имеющие особое мнение, вправе оглашать его на заседании совета депутатов. По докладу временной рабочей группы совет депутатов может принять решение.

#### Статья 9.

Для совместной деятельности и выражения единой позиции по вопросам, рассматриваемым советом депутатов, депутаты могут объединяться в депутатские фракции по партийному признаку. В состав фракции должно входить не менее 3 (трех) депутатов. Депутат не может состоять одновременно в нескольких депутатских фракциях.

Руководство депутатской фракцией осуществляет ее руководитель, избираемый большинством голосов от общего числа членов депутатской фракции. В случае его отсутствия руководство депутатской фракцией осуществляет его заместитель, избираемый членами депутатской фракции.

Порядок деятельности фракций устанавливается решением совета депутатов. Депутатская фракция регистрируется распоряжением главы муниципального образования на основании:

письменного уведомления руководителя депутатской фракции о ее образовании;

протокола организационного собрания депутатской фракции, включающего решение о ее официальном названии, списочном составе, а также о лицах, уполномоченных выступать от имени фракции и представлять ее на заседаниях совета депутатов;

письменных заявлений депутатов, пожелавших войти в соответствующую фракцию.

В регистрации депутатской фракции может быть отказано только в случае несоответствия представленных документов требованиям настоящего Регламента. Регистрация депутатской фракции производится не позднее 5 (пяти) рабочих дней со дня подачи главе муниципального образования документов, указанных в настоящей статье. Датой подачи считается день регистрации соответствующих документов в совете депутатов.

Внутренняя деятельность депутатских фракций организуется ими самостоятельно. Депутатские фракции могут разрабатывать и принимать положение о депутатской фракции, которое является внутренним документом

депутатской фракции. Положение о депутатской фракции не может противоречить настоящему Регламенту.

На заседаниях депутатской фракции вправе присутствовать председатель совета депутатов.

Депутатские фракции обязаны информировать председателя совета депутатов о своих решениях.

Депутатские фракции обладают равными правами.

Депутатские фракции осуществляют деятельность в соответствии с Конституцией Российской Федерации, федеральными конституционными законами, федеральными законами, областными законами, настоящим Регламентом.

#### Статья 10.

Депутаты строят свою деятельность в соответствии с обращениями избирателей, руководствуясь законодательством Российской Федерации и Ленинградской области, Уставом, настоящим Регламентом.

Депутаты, работающие не на постоянной основе, на время исполнения депутатских обязанностей освобождаются от основной работы с возмещением им расходов за счет средств, выделенных на содержание совета депутатов.

На постоянной основе в соответствии с действующим законодательством в совете депутатов могут работать не более 10 (десяти) процентов депутатов от установленной численности.

В Заневском городском поселении Всеволожского муниципального района Ленинградской области осуществление полномочий на постоянной основе выполняет 1 (один) депутат совета депутатов.

Депутат совета депутатов, осуществляющий свои полномочия на постоянной основе, утверждается решением совета депутатов на основании поступившего в адрес совета депутатов личного заявления депутата.

Срок осуществления полномочий депутата на постоянной основе составляет 1 (один) год, но не более срока осуществления полномочий депутата совета депутатов.

По решению совета депутатов полномочия депутата, осуществляющего свои полномочия на постоянной основе, могут быть прекращены досрочно.

Депутат, осуществляющий свои полномочия на постоянной основе, предоставляет на рассмотрение совета депутатов отчет о результатах своей деятельности.

Совет депутатов по результатам рассмотрения и оценки отчета об итогах деятельности депутата совета депутатов, осуществляющего свои полномочия на постоянной основе, вправе:

продлить срок осуществления полномочий депутата совета депутатов на постоянной основе на тот же срок;

принять решение о прекращении осуществления полномочий депутата совета депутатов на постоянной основе;

принять решение об утверждении иной кандидатуры депутата совета депутатов, осуществляющего свои полномочия на постоянной основе.

Организация работы депутата совета депутатов, осуществляющего свои полномочия на постоянной основе, определяется положением, утверждаемым решением совета депутатов.

#### Глава 3. Порядок работы совета депутатов

##### Статья 11.

Основной формой работы совета депутатов является заседание совета депутатов.

Очередные заседания совета депутатов созываются не реже 1 (одного) раза в 2 (два) месяца главой муниципального образования.

Внеочередные заседания совета депутатов созываются главой муниципального образования по личной инициативе, по предложению главы администрации Заневского городского поселения Всеволожского муниципального района Ленинградской области (далее – глава администрации) или по предложению не менее одной трети от числа избранных депутатов совета депутатов, не позже, чем в течение 3 (трех) дней со дня предложения.

Чрезвычайное заседание совета депутатов созывается в течение суток.

Заседание совета депутатов проводится, как правило, по юридическому адресу совета депутатов. По решению совета депутатов, главы муниципального образования могут проводиться выездные заседания совета депутатов в соответствии с установленным порядком, заседания посредством проведения видео-конференц-связи (далее – ВКС).

##### Статья 12.

Аппарат совета депутатов организует доведение до сведения депутатов (путем направления на электронную почту депутата) и населения (путем размещения на официальном сайте органов местного самоуправления Заневского городского поселения Всеволожского муниципального района Ленинградской области (далее – органы местного самоуправления) в информационно-телекоммуникационной сети Интернет) информации о времени, месте и порядке проведения заседания в срок не позднее чем за 3 (три) дня до дня проведения очередного заседания (в случае проведения внеочередного заседания – не позднее дня его проведения).

Проект повестки дня очередного заседания совета депутатов формируется главой муниципального образования не менее чем за 3 (три) дня до дня его проведения на основе полученных предложений.

По вопросам, выносимым на рассмотрение очередного заседания совета депутатов, аппарат совета депутатов организует предоставление депутатам проектов решений, а также документов и материалов, сданных в аппарат совета депутатов инициаторами проектов решений, путем направления электронных файлов на адрес электронной почты депутата.

По вопросам, выносимым на рассмотрение внеочередного заседания совета депутатов, аппарат совета депутатов организует предоставление депутатам проектов решений, а так же документов и материалов, сданных в аппарат совета депутатов инициаторами проектов решений, в течение рабочего

дня с момента внесения проекта решения в аппарат совета депутатов путем направления электронных файлов на адрес электронной почты каждого депутата или обеспечивает предоставление указанных документов на бумажном носителе непосредственно перед началом внеочередного заседания совета депутатов.

##### Статья 13.

В исключительных случаях: в условиях режима повышенной готовности и режима чрезвычайной ситуации, в рамках организации противоэпидемических мероприятий в период эпидемиологического неблагополучия – если по объективным причинам заседание совета депутатов не может быть проведено по юридическому адресу совета депутатов либо в ином месте, главой муниципального образования может быть принято решение о проведении заседания совета депутатов путем использования систем ВКС при наличии технической возможности.

Заседание совета депутатов проводится в режиме ВКС с целью осуществления взаимодействия участников заседания в режиме реального времени с использованием возможностей сети «Интернет» и иных технических средств, обмена мнениями и принятия решений по рассматриваемым вопросам повестки дня заседания совета депутатов.

Дата, время проведения и повестка дня заседания совета депутатов в режиме ВКС определяются в порядке, установленном настоящим Регламентом для очного проведения заседания совета депутатов.

Местом проведения заседания совета депутатов считаются места нахождения депутатов совета депутатов.

Заседание совета депутатов в режиме ВКС организует и проводит глава муниципального образования, в соответствии с требованиями настоящего Регламента.

В случае возникновения сбоя связи, технических неполадок в работе аппаратного оборудования системы ВКС при проведении заседания совета депутатов глава муниципального образования, незамедлительно информируется об этом стороной, выявившей сбой или неполадки, посредством доступного вида связи. Заседание совета депутатов в режиме ВКС может быть продолжено, если обеспечен необходимый кворум от числа избранных депутатов.

При необходимости главой муниципального образования объявляется перерыв для проведения работ по устранению сбоя связи или технических неполадок в работе аппаратного оборудования продолжительностью до 30 минут. После окончания перерыва заседание совета депутатов возобновляется, рассмотрение вопросов повестки дня начинается с момента, предшествующего объявлению перерыва.

В случае если сбой связи, технические неполадки не удается устранить в течение объявленного перерыва, время для устранения неполадок продлевается, но не более чем на 2 (два) часа.

В случае если сбой связи, технические неполадки не удается устранить в течение дополнительного времени, глава муниципального образования принимает решение о закрытии заседания совета депутатов, согласовав решение со всеми депутатами. Вопросы повестки дня, не рассмотренные на заседании совета депутатов, включаются в повестку дня следующего заседания совета депутатов без дополнительного согласования. Вопросы, по которым проведено голосование, оформляются в установленном настоящим Регламентом порядке.

Присутствие граждан (физических лиц), в том числе представителей организаций (юридических лиц), общественных объединений, государственных органов и органов местного самоуправления, на заседании совета депутатов, проводимом в режиме ВКС, обеспечивается путем возможности их присутствия в помещении совета депутатов, имеющем технические возможности для подключения к системе ВКС.

#### Статья 14.

Заседание совета депутатов считается правомочным, если на нем присутствует не менее 50 (пятидесяти) процентов от числа избранных депутатов.

Перед каждым заседанием проводится регистрация депутатов совета депутатов. Регистрацию осуществляет работник аппарата совета депутатов.

В случае невозможности участия в заседании, депутат обязан сообщить об этом в аппарат совет депутатов до начала заседания.

Если на заседании совета депутатов нет необходимого кворума, то заседание переносится на другое время, а депутатам сообщается о времени и месте его проведения.

#### Статья 15.

Заседания совета депутатов проводятся гласно и носят открытый характер. Совет депутатов вправе принять решение о проведении закрытого заседания.

В работе заседания совета депутатов принимают участие работники аппарата совета депутатов; лица, приглашенные по инициативе совета депутатов, его председателя, постоянно действующей депутатской комиссии (постоянно действующих депутатских комиссий) совета депутатов, депутата (депутатов) совета депутатов; должностные лица, присутствие которых на заседаниях предусмотрено законодательством Российской Федерации, Уставом в связи с осуществлением ими должностных (служебных) обязанностей; представители средств массовой информации.

Иные лица принимают участие в работе заседания совета депутатов в соответствии с Положением о порядке присутствия граждан (физических лиц), в том числе представителей организаций (юридических лиц), общественных объединений, государственных органов и органов местного самоуправления, на заседаниях совета депутатов.

Органы территориального общественного самоуправления населения вправе участвовать в работе совета депутатов при рассмотрении вопросов, затрагивающих их интересы.

Присутствующие или приглашенные на заседание лица не имеют права вмешиваться в работу совета депутатов, обязаны воздерживаться от проявления одобрения или неодобрения поведения и высказываний депутатов, соблюдать порядок и подчиняться распоряжениям председательствующего на заседании.

Слово приглашенным может быть предоставлено только после выступления депутатов, перед голосованием по данному вопросу.

Председательствующий на заседании вправе удалить нарушителя порядка из зала либо лишить его слова.

#### Статья 16.

Первое заседание вновь избранного совета депутатов созывается в установленный Уставом срок, который не может превышать 30 (тридцать) дней со дня избрания совета депутатов в правомочном составе.

Основной задачей заседания совета депутатов является избрание главы муниципального образования.

Вначале заседания совета депутатов представитель территориальной избирательной комиссии, а в случае его отсутствия – председательствующий сообщает присутствующим фамилии избранных депутатов согласно списку, переданному ему территориальной избирательной комиссией и составленному на день открытия первого заседания совета депутатов. Далее проходят выборы главы муниципального образования и рассматриваются другие вопросы, включенные в повестку дня заседания.

Подготовка первого заседания совета депутатов, оповещение избранных депутатов и населения, обеспечение депутатов необходимыми материалами, организация освещения заседания средствами массовой информации и решение других необходимых вопросов возлагается на аппарат совета депутатов (в случае его отсутствия – администрацию Заневского городского поселения Всеволожского муниципального района Ленинградской области (далее – администрация муниципального образования).

#### Статья 17.

Заседание совета депутатов ведет глава муниципального образования.

Председательствующий на заседании совета депутатов проводит заседание в соответствии с Регламентом и утвержденной повесткой дня, следит за соблюдением порядка в зале заседания:

предоставляет слово для выступления в порядке поступления заявок;

в исключительных случаях может изменить очередность выступлений с объявлением мотивов такого изменения с согласия депутатов;

в случае нарушения выступающим депутатом Регламента, предупреждает оратора, вправе лишить его слова;

при грубом или неоднократном нарушении порядка в зале заседания принимает меры к удалению нарушителя, не являющегося депутатом совета депутатов, из зала;

ставит на голосование внесенные депутатами предложения, оглашает перед голосованием все предложения, относящиеся к данному вопросу;

организует голосование и подсчет голосов, оглашает результаты голосования;

проводит повторное голосование по решению большинства участвующих в заседании депутатов;

организует совместно с аппаратом совета депутатов ведение протокола заседания;

выполняет другие процедуры, установленные настоящим Регламентом.

Во время заседания председательствующий не вправе комментировать выступления депутатов.

#### Статья 18.

Депутат обязан присутствовать на каждом заседании совета депутатов и работать в его постоянно действующих и временных комиссиях. Депутат не вправе покидать заседание совета депутатов после утверждения повестки дня заседания без разрешения председательствующего.

#### Статья 19.

В порядке, установленном настоящим Регламентом, депутат на заседаниях совета депутатов вправе:

избирать и быть избранным в органы совета депутатов, предлагать кандидатов (в том числе свою кандидатуру) в эти органы;

вносить предложения по повестке дня, по порядку ведения заседания;

вносить поправки по обсуждаемым вопросам. Поправки направляются в электронном виде не позднее чем за 2 (два) дня до заседания совета депутатов в аппарат совета депутатов или в документарном виде непосредственно перед заседанием совета депутатов;

участвовать в прениях, задавать вопросы докладчику (содокладчику), выступать по мотивам голосования (до голосования);

настаивать на повторном подсчете голосов, если в ходе голосования были допущены нарушения Регламента;

высказывать мнение по персональному составу формируемых советом депутатов органов и кандидатурам должностных лиц, назначаемых по согласованию с депутатами;

вносить предложения о заслушивании на заседании совета депутатов отчета или информации любого органа либо должностного лица, подконтрольного совету депутатов;

вносить предложения о проведении проверок по вопросам компетенции совета депутатов;

ставить вопрос о необходимости разработки и принятия нового решения взамен действующего;

пользоваться другими правами, предоставленными ему законодательством, Уставом и настоящим Регламентом.

#### Статья 19.1.

Депутаты совета депутатов вправе направить депутатское обращение к руководителям и другим должностным лицам федеральных органов государственной власти, органов государственной власти Ленинградской области, органов местного самоуправления, а также организаций независимо от организационно-правовых форм и форм собственности, общественных объединений, расположенных на территории Ленинградской области, по кругу вопросов, относящихся к ведению совета депутатов и входящих в компетенцию указанных органов, организаций, общественных объединений и должностных лиц.

В случае, если ответ на депутатское обращение содержит информацию, на распространение которой законодательством Российской Федерации установлены ограничения, депутат обязан соблюдать действующие ограничения при ее использовании.

Депутаты совета депутатов уведомляют совет депутатов о направлении депутатского обращения в течение 7 (семи) дней с момента направления обращения.

Контроль за исполнением депутатского обращения осуществляется депутатами совета депутатов самостоятельно.

#### Статья 19.2.

Депутаты совета депутатов вправе внести на рассмотрение совета депутатов проект депутатского запроса по вопросам, касающимся нарушений действующего законодательства, либо затрагивающее иные вопросы, имеющие общественное значение. Совет депутатов своим решением может признать его депутатским запросом.

Проект депутатского запроса оформляется в письменном виде по форме, утвержденной настоящим Регламентом, и направляется с сопроводительным письмом в совет депутатов на имя главы муниципального образования.

Проект депутатского запроса должен содержать предложение дать официально разъяснение или изложить позицию по вопросам, входящим в компетенцию федерального органа государственной власти, государственного органа или органа местного самоуправления.

Проект депутатского запроса не может касаться материалов и дел, находящихся в производстве правоохранительных органов и суда.

Председатель совета депутатов направляет поступивший проект депутатского запроса в профильную постоянно действующую депутатскую комиссию либо нескольким постоянно действующим депутатским комиссиям, определив одну из них как профильную, для предварительного рассмотрения. Одновременно проект депутатского запроса направляется в юридический отдел администрации муниципального образования для подготовки заключения о соответствии (несоответствии) проекта депутатского запроса действующему

законодательству с обозначением срока, в который необходимо представить указанное заключение.

Проект депутатского запроса рассматривается на заседании постоянно действующей депутатской комиссией или на совместном заседании постоянно действующих депутатских комиссий после обсуждения проектов нормативных правовых актов, включенных в повестку дня.

Докладчиком по проекту депутатского запроса выступает его инициатор или один из них, указанный в сопроводительном письме в качестве докладчика. Юридическое заключение по проекту депутатского запроса представляет специалист юридического отдела администрации муниципального образования.

По итогу рассмотрения проекта депутатского запроса постоянно действующей депутатской комиссией или несколькими постоянно действующими депутатскими комиссиями принимается одно из следующих решений:

принять проект депутатского запроса и рекомендовать совету депутатов поддержать его на заседании совета депутатов;  
отклонить проект депутатского запроса;  
отправить проект депутатского запроса на доработку.

Решение по проекту депутатского запроса, принятое на заседании постоянно действующей депутатской комиссией или на совместном заседании постоянно действующих депутатских комиссий, отражается в протоколе ее заседания. Информация о принятом решении доводится главе муниципального образования.

Депутатский запрос, оформленный решением совета депутатов, направляется по подведомственности руководителям федеральных органов государственной власти, органов государственной власти Ленинградской области, органов местного самоуправления, а также организаций независимо от организационно-правовых форм и форм собственности, общественных объединений, расположенных на территории Ленинградской области.

Поступивший ответ на депутатский запрос оглашается на заседании совета депутатов или доводится до сведения депутатов совета депутатов иным путем. При этом на заседание может быть приглашено должностное лицо, давшее письменный ответ на депутатский запрос.

Контроль за исполнением депутатского запроса возлагается на аппарат совета депутатов. Депутатский запрос и ответ на него могут быть опубликованы в средствах массовой информации.

#### Статья 19.3.

Депутат совета обязан выполнять поручения совета депутатов и его органов, данные в пределах их полномочий, в порядке и сроки, установленные советом депутатов.

#### Статья 20.

Выступающий на заседании совета депутатов депутат не должен использовать в своей речи грубые и некорректные выражения, призывать к

незаконным и насильственным действиям, допускать оскорбления других депутатов и иных лиц.

Председательствующий в случае наличия в речи депутата этих нарушений обязан сделать ему предупреждение о недопустимости таких высказываний и призывов.

После второго предупреждения выступающий лишается слова. Указанным лицам слово для повторного выступления по обсужденному вопросу не предоставляется.

Если выступающий отклоняется от обсуждаемой темы, председательствующий призывает его придерживаться обсуждаемого вопроса.

Если выступающий превысил отведенное время для выступления или выступает не по обсуждаемому вопросу, председательствующий после второго предупреждения лишает его слова.

#### Статья 21.

Время для докладов, содокладов, прений и заключительного слова по обсужденным вопросам устанавливается советом депутатов согласно регламенту ведения заседания, но, как правило, не более 10 (десяти) минут для доклада и 5 (пяти) минут для содоклада.

Выступающим в прениях предоставляется до 5 (пяти) минут, для повторных выступлений в прениях по одному и тому же вопросу повестки дня, а также выступлений при обсуждении проектов решений по пунктам – до 3 (трех) минут, для выступлений по кандидатурам, для заявлений, сообщений – до 3 (трех) минут, для выступлений по порядку ведения заседания, мотивам голосования, вопросам, предложениям и справкам – до 1 (одной) минуты.

Депутат выступает на заседании совета депутатов после предоставления ему слова председательствующим.

Депутат не вправе передавать свой голос другому депутату.

Депутат может выступить по одному и тому же вопросу повестки дня не более 2 (двух) раз.

Глава муниципального образования вправе получить слово для выступления в любое время, но не более 2 (двух) раз по одному вопросу.

Председательствующий может по решению совета депутатов предоставить слово для выступления по рассматриваемому вопросу приглашенным.

Вопросы докладчикам задаются из зала. Сначала их задают депутаты, затем по решению совета депутатов – приглашенные.

Вопросы выступающему в прениях не задаются.

В конце каждого заседания, при необходимости, отводится до 30 (тридцати) минут для выступлений депутатов с краткими (до 3 (трех) минут) сообщениями и заявлениями. Прения по этим вопросам, сообщениям и заявлениям не открываются.

#### Статья 22.

Прения прекращаются по истечении отведенного на них времени или по решению, принимаемому большинством присутствующих депутатов.

При постановке на голосование вопроса о прекращении прений председательствующий выясняет, кто настаивает на предоставлении слова.

После прекращения прений докладчик и содокладчик имеют право выступить с заключительным словом до 3 (трех) минут.

#### Глава 4. Рассмотрение проектов и принятие решений

##### Статья 23.

Проекты муниципальных правовых актов могут вноситься депутатами совета депутатов, главой муниципального образования, иными выборными органами местного самоуправления, главой администрации, органами территориального общественного самоуправления, инициативными группами граждан, Всеволожским городским прокурором.

Проекты решений вносятся на рассмотрение совета депутатов по строго определенной процедуре. Процедура вынесения проектов решений может быть полной и упрощенной.

Упрощенной считается процедура рассмотрения проекта решения одной постоянно действующей депутатской комиссией, а полной – рассмотрение проекта решения не менее чем 3 (тремя) постоянно действующими депутатскими комиссиями.

В соответствии с полной процедурой рассмотрения проекта решения, проект решения с приложением всех необходимых документов и копий документов на электронном носителе сдается в аппарат совета депутатов не позднее, чем за 10 (десять) календарных дней до даты проведения очередного заседания совета депутатов, а проекты решений, по которым требуется проведение публичных слушаний, не позднее, чем за 45 (сорок пять) дней.

Проекты, подготовленные с нарушением сроков и порядка, могут включаться в повестку дня при положительном решении депутатов.

В течение дня после поступления проекта в аппарат совета депутатов он вместе с приложенными к нему документами передается главе муниципального образования для определения профильной комиссии, ответственной за проект с момента его внесения до принятия по нему окончательного решения советом депутатов.

Не позднее 3 (трех) дней до очередного заседания совета депутатов аппарат совета депутатов направляет проекты решений в соответствующие постоянно действующие депутатские комиссии.

Комиссия (либо комиссии) рассматривает проект решения в следующей последовательности:

- заслушивает лиц, подготовивших проект решений;
- знакомится с имеющейся документацией (при необходимости);
- привлекает к работе комиссии специалистов (при необходимости);
- вносит поправки (при необходимости);

голосует за вынесение проекта решения на рассмотрение совета депутатов.

Комиссия рассматривает проект решения на очередном заседании, по результатам рассмотрения принимает одно из следующих решений, носящих рекомендательный для совета депутатов характер:

- а) принять;
- б) отклонить;
- в) принять за основу с последующим внесением изменений.

При рассмотрении проекта решения по упрощенной процедуре председатель профильной комиссии выносит оформленное протоколом заключение комиссии главе муниципального образования с целью формирования повестки дня заседания совета депутатов.

Проекты решений совета депутатов по вопросам, отнесенным к исключительной компетенции совета депутатов, рассматриваются по полной процедуре, а именно:

- 1) принятие Устава и внесение в него изменений и дополнений;
- 2) утверждение местного бюджета и отчета о его исполнении;
- 3) установление, изменение и отмена местных налогов и сборов в соответствии с законодательством Российской Федерации о налогах и сборах;
- 4) утверждение стратегии социально-экономического развития муниципального образования;
- 5) определение порядка управления и распоряжения имуществом, находящимся в муниципальной собственности;
- 6) определение порядка принятия решений о создании, реорганизации и ликвидации муниципальных предприятий, а также об установлении тарифов на услуги муниципальных предприятий и учреждений, выполнение работ, за исключением случаев, предусмотренных федеральными законами;
- 7) определение порядка участия муниципального образования в организациях межмуниципального сотрудничества;
- 8) определение порядка материально-технического и организационного обеспечения деятельности органов местного самоуправления;
- 9) контроль за исполнением органами местного самоуправления и должностными лицами местного самоуправления полномочий по решению вопросов местного значения;
- 10) принятие решения об удалении главы муниципального образования в отставку;
- 11) утверждение правил благоустройства территории муниципального образования.

Глава муниципального образования вправе принять решение о необходимости рассмотрения вынесенного проекта решения по полной процедуре.

Проект решения рассматривается на очередном заседании совета депутатов после его рассмотрения постоянно действующими депутатскими комиссиями.

Инициатор проекта решения имеет право отозвать проект в любой момент до голосования за утверждение повестки дня заседания совета депутатов, на которое он был вынесен.

#### Статья 24.

С целью подготовки проектов решений совета депутатов решением совета депутатов могут быть образованы рабочие группы, согласительные комиссии из числа депутатов, специалистов, представителей администрации муниципального образования, проводятся депутатские слушания.

#### Статья 25.

Необходимым условием для внесения проекта решения в совет депутатов является предоставление вместе с текстом проекта следующих документов:

обоснование необходимости его принятия;

финансово-экономическое обоснование (в случае внесения проекта акта, реализация которого потребует дополнительных материальных и других затрат);

юридическое заключение.

Обоснование необходимости принятия проекта решения должно содержать:

справку о состоянии законодательства;

перечень нормативно-правовых актов, отмены, изменения или дополнения которых потребует принятие данного решения;

предложения о разработке нормативно-правовых актов, принятие которых необходимо для реализации данного решения.

Проекты решений, вносимые главой администрации, должны содержать сопроводительные письма с указанием лиц, представляющих администрацию муниципального образования при рассмотрении вопросов на заседаниях соответствующих комиссий и совета депутатов.

В исключительных случаях вопросы, связанные с неотлагательным финансированием, грозящим потерям бюджету в связи с начислением дополнительных пени и штрафов, могут быть вынесены на совет депутатов без предварительного рассмотрения в комиссиях, с согласия депутатов, полученного опросным путем по телефону.

Порядок и сроки внесения, рассмотрения и принятия проекта решения о бюджете муниципального образования и о внесении в него изменений (включая сроки представления заключений на указанный проект) устанавливаются положением о бюджетном процессе.

При внесении проекта решения о бюджете муниципального образования, помимо указанных документов, предоставляются документы, перечень которых установлен положением о бюджетном процессе.

Проекты решений, предусматривающие установление, изменение и отмену местных налогов и сборов, осуществление расходов из средств местного бюджета, могут быть внесены на рассмотрение совета депутатов

По результатам обсуждения совет депутатов принимает проект за основу, отклоняет его, либо направляет на доработку.

При внесении альтернативных проектов по одному и тому же вопросу совет депутатов одновременно обсуждает их и принимает решение о том, какой из рассматриваемых проектов принять за основу.

Поправки к проекту решения и отдельным его пунктам, предложения об исключении либо дополнении тех или иных пунктов, либо проекта в целом вносятся депутатами совета депутатов в письменном виде в отведенное для этого время в аппарат совета депутатов, который передает их на рассмотрение в соответствующие постоянно действующие депутатские комиссии или непосредственно депутатам на заседании совета депутатов. Голосование по поправкам с голоса запрещается, за исключением редакционных и стилистических правок.

По решению совета депутатов инициатору, внесшему поправку, предоставляется слово для обоснования внесенной поправки – не более 3 (трех) минут.

После голосования по поправкам к проекту решение принимается в целом.

#### Статья 28.

Решение совета депутатов должно содержать: краткое законодательное обоснование со ссылкой на законодательные и нормативные акты;

источники финансирования для реализации данного решения;

указание на лицо или орган, контролирующее его исполнение, и если необходимо, сроки исполнения;

срок вступления в силу принятого решения.

Решения нормативного характера, а также решения, затрагивающие права, обязанности и основные сферы жизнедеятельности населения, проживающего на территории муниципального образования, подлежат обязательному опубликованию в газете «Заневский вестник» и вступают в силу после их официального опубликования, если решением не установлено иное.

Решения совета депутатов подписывает глава муниципального образования, а в его отсутствие – председательствующий на заседании совета депутатов, исполняющий обязанности председателя совета депутатов.

Решение оформляется по следующим правилам:

наименование решения отражает его содержание и основной предмет правового регулирования, оно должно быть точным, четким и информационно насыщенным, правильно отражать предмет правового регулирования;

решение может содержать преамбулу (самостоятельная часть акта, которая определяет его цели и задачи, но не является обязательной и предваряет основной текст решения, не содержит самостоятельных нормативных предписаний, не делится на структурные единицы, не нумеруется);

только по инициативе главы администрации или при наличии заключения главы администрации.

Проект решения и все приложения к нему предоставляются в бумажном и электронном виде.

Содержание проекта решения должно быть логически обоснованным, отвечающим целям и задачам правового регулирования, а также обеспечивать логическое развитие и правильное понимание муниципального правового акта.

Отсутствие одного из документов, необходимых для внесения проекта решения, является основанием для принятия главой муниципального образования решения о возвращении проекта решения инициатору.

#### Статья 26.

Повестка дня очередного заседания совета депутатов доводится до депутатов председательствующим и по его предложению принимается за основу.

Решение о принятии повестки дня заседания за основу и утверждении ее в целом принимается большинством голосов депутатов, присутствующих на заседании.

В повестку дня заседания включаются только вопросы, по которым имеются проекты решений, прошедшие обсуждение в комиссиях в соответствии со статьей 23 настоящего Регламента, кроме персональных вопросов и вопросов, связанных с неотлагательным финансированием, грозящим потерям бюджету, в соответствии со статьей 25 настоящего Регламента.

В повестку дня внеочередного заседания могут включаться вопросы, не рассмотренные предварительно в постоянно действующих депутатских комиссиях совета депутатов, при наличии подготовленного проекта решения.

В раздел «Разное» повестки дня включаются вопросы, не требующие принятия решения совета депутатов. Результаты обсуждения вопросов, включенных в раздел «Разное», отражаются в протоколе заседания совета депутатов.

#### Статья 27.

По вопросам, включенным в повестку дня заседания, совет депутатов заслушивает доклад инициаторов проекта и содоклад председателя (в его отсутствие – заместителя председателя) постоянно действующей депутатской комиссии, определенной в качестве профильной по нему, а также обсуждает представленные проекты, высказывает предложения и замечания в форме поправок.

Совет депутатов может не заслушивать доклад инициаторов проекта и содоклад председателя (в его отсутствие – заместителя председателя) постоянно действующей депутатской комиссии, определенной в качестве профильной по нему, ограничившись краткой информацией по существу дела и ответами на вопросы.

основная часть решения может делиться на разделы, главы, статьи, пункты, подпункты.

Решение может иметь приложения в виде таблиц, графиков, тарифов, карт, образцов бланков, документов, схем и т.д. Юридическая сила решения и приложений к нему одинакова.

Внесение изменений допускается только в основное решение (основной нормативный правовой акт) совета депутатов.

Решения совета депутатов, затрагивающие права, свободы и обязанности человека и гражданина, устанавливающие правовой статус организаций, учредителем которых выступает муниципальное образование, вступают в силу после их официального опубликования в газете «Заневский вестник», за исключением решений совета депутатов о налогах и сборах, которые вступают в силу в соответствии с Налоговым кодексом Российской Федерации.

Совет депутатов может принимать также обращения, декларации, заявления простым большинством голосов депутатов, присутствующих на заседании.

#### Статья 29.

Решения совета депутатов принимаются на его заседаниях открытым или тайным голосованием. Открытое голосование может быть поименным.

Голосование представляет собой выбор варианта ответа: «за», «против» или «воздержался». Подсчет голосов и предъявление результатов голосования в абсолютном выражении производятся по каждому голосованию.

При голосовании по каждому вопросу депутат совета депутатов имеет один голос и подает его за принятие решения или против него либо воздерживается от принятия решения.

Депутат, отсутствовавший во время голосования, не вправе подать свой голос по истечении времени, отведенного для голосования.

При проведении заседания совета депутатов посредством использования системы ВКС председательствующий опрашивает каждого из депутатов совета депутатов, производит подсчет голосов и озвучивает принятое решение.

При организации заседания совета депутатов посредством использования системы ВКС проведение тайного голосования недопустимо.

По процедурным вопросам решение принимается большинством голосов депутатов, принявших участие в голосовании, если иной порядок не предусмотрен настоящим Регламентом.

К процедурным относятся вопросы: о перерыве в заседании или переносе заседания; предоставлении дополнительного времени для выступления; о предоставлении слова приглашенным на заседание; о переносе или прекращении прений по обсуждаемому вопросу; о голосовании без обсуждения; о проведении закрытого заседания; о пересчете голосов; об изменении очередности выступлений; об изменении очередности рассмотрения вопросов повестки дня заседания совета депутатов.



Открытое голосование на заседании совета депутатов проводится с использованием электронной системы подсчета голосов либо без использования электронной системы подсчета голосов путем поднятия рук.

При проведении открытого голосования путем поднятия рук подсчет голосов поручается председательствующему на заседании совета депутатов.

Результаты каждого голосования оглашаются председательствующим на заседании совета депутатов и заносятся в протокол.

Для проведения голосования и определения его результатов совет депутатов может избрать из числа депутатов открытым голосованием счетную комиссию, которая из своего состава избирает председателя и секретаря комиссии.

Голосование по процедурным вопросам может быть проведено председательствующим без подсчета голосов – по явному большинству, если ни один из депутатов совета депутатов не потребует иного.

Поименное голосование, если не будет принято иное предложение, проводится путем открытого опроса депутатов по списку. Результаты поименного голосования вносятся в протокол и по решению совета депутатов могут представляться для опубликования в газете «Заневский вестник». Поименное голосование по персональному вопросу не проводится.

Тайное голосование проводится с использованием бюллетеней. Бюллетени изготавливаются под контролем счетной комиссии по установленной ею форме и в определенном количестве.

Каждому депутату под роспись членами счетной комиссии выдается 1 (один) бюллетень. Бюллетени должны содержать альтернативные варианты голосования. При выборах должностных лиц в бюллетень обязательно включается позиция «Против всех кандидатов».

На оборотной стороне каждого бюллетеня ставятся подписи не менее 2 (двух) членов счетной комиссии. Заполнение бюллетеней проводится депутатами. Недействительными считаются бюллетени неустановленной формы, а при избрании должностных лиц – бюллетени, по которым невозможно определить волеизъявление депутата.

О результатах тайного голосования счетная комиссия составляет протокол, который подписывается всеми членами комиссии. По докладу счетной комиссии совет депутатов открытым голосованием принимает решение об утверждении результатов тайного голосования.

Депутат, который отсутствовал во время тайного голосования, не вправе подать свой голос позже.

Никто не вправе прерывать процедуру голосования, после того как оно объявлено председательствующим.

#### Статья 30.

Совет депутатов, его постоянно действующие депутатские комиссии по вопросам, отнесенным к их компетенции, вправе заслушать доклады или сообщения руководителей структурных подразделений администрации муниципального образования.

#### Глава 5. Организационное и информационное обеспечение работы

##### Статья 31.

Для обеспечения деятельности совета депутатов, оказания помощи комиссиям и депутатам создается аппарат совета депутатов.

Состав, штатное расписание аппарата совета депутатов, назначение на должности в аппарат совета депутатов утверждается распоряжениями главы муниципального образования.

В штатное расписание включаются должности, не относящиеся к муниципальным должностям.

##### Статья 32.

Информация о заседаниях совета депутатов размещается на официальном сайте органов местного самоуправления в информационно-телекоммуникационной сети Интернет.

##### Статья 33.

Для надлежащего оформления принятых решений, постановлений, распоряжений иных документов в совете депутатов используется три вида печатей.

Гербовой печатью совета депутатов Заневского городского поселения Всеволожского муниципального района Ленинградской области удостоверяются решения совета депутатов, подписанные главой муниципального образования, в том числе Устав, нормативные правовые акты муниципального образования; скрепляются оригиналы нормативных правовых актов муниципального образования, принятые советом депутатов, с прошитыми и пронумерованными страницами, удостоверенные главой муниципального образования; удостоверяется доверенность на представление интересов совета депутатов, выданная от имени совета депутатов главой муниципального образования.

Печать ставится при удостоверении договоров, соглашений, заключенных советом депутатов.

Печать используется в иных случаях, предусмотренных настоящим Регламентом.

Печать Заневского городского поселения Всеволожского муниципального района Ленинградской области ставится на подпись главы муниципального образования (в случаях, предусмотренных настоящим Регламентом) при подписании распоряжений и постановлений главы муниципального образования, утверждении протоколов и заключений публичных слушаний, доверенностей, выданных от имени главы муниципального образования, председателя совета депутатов, договоров, соглашений, заключенных главой муниципального образования, писем, а также иных оригиналов правовых документов.

Печать совета депутатов Заневского городского поселения Всеволожского муниципального района Ленинградской области «для документов» ставится на копиях документов муниципального образования.

Копии решений совета депутатов, распоряжений и постановлений главы муниципального образования, протоколов заседания советов депутатов, протоколов заседания постоянно действующих депутатских комиссий совета депутатов изготавливаются путем печати с электронной копии документов.

Копии Устава, решений совета депутатов о внесении изменений в Устав, финансово-распорядительные документы удостоверяются главой муниципального образования и заверяются гербовой печатью совета депутатов, муниципального образования соответственно.

При необходимости, копии документов, заверенные главой муниципального образования, могут скрепляться гербовыми печатями муниципального образования, совета депутатов.

Приложение  
к Регламенту совета депутатов

Совет депутатов Заневского городского поселения  
Всеволожского муниципального района  
Ленинградской области

\_\_\_\_\_  
(должность, инициалы и фамилия  
должностного лица в дательном падеже)

#### ДЕПУТАТСКИЙ ЗАПРОС

(решение совета депутатов Заневского городского поселения Всеволожского муниципального района Ленинградской области от " \_ " \_\_\_\_\_ № \_ по обращению депутата(ов) \_\_\_\_\_ от избирательного(ых) округа(ов) № \_)

\_\_\_\_\_  
\_\_\_\_\_  
\_\_\_\_\_  
\_\_\_\_\_  
\_\_\_\_\_  
\_\_\_\_\_  
\_\_\_\_\_  
\_\_\_\_\_

(текст обращения)

Глава муниципального образования \_\_\_\_\_ / Ф.И.О. /  
подпись



#### ЗАНЕВСКОЕ ГОРОДСКОЕ ПОСЕЛЕНИЕ ВСЕВОЛОЖСКОГО МУНИЦИПАЛЬНОГО РАЙОНА ЛЕНИНГРАДСКОЙ ОБЛАСТИ

#### СОВЕТ ДЕПУТАТОВ ЧЕТВЕРТОГО СОЗЫВА

#### РЕШЕНИЕ

15.08.2023  
гп. Янино-1

№ 56

Об утверждении Положения о муниципальном земельном контроле в границах Заневского городского поселения Всеволожского муниципального района Ленинградской области

В соответствии со статьей 72 Земельного кодекса Российской Федерации, Федеральным законом от 31.07.2020 № 248-ФЗ «О государственном контроле (надзоре) и муниципальном контроле в Российской Федерации», Уставом Заневского городского поселения Всеволожского муниципального района Ленинградской области совет депутатов Заневского городского поселения Всеволожского муниципального района Ленинградской области принял

#### РЕШЕНИЕ:

1. Утвердить Положение о муниципальном земельном контроле в границах Заневского городского поселения Всеволожского муниципального района Ленинградской области согласно приложению.

2. Признать утратившим силу решение совета депутатов муниципального образования «Заневское городское поселение» Всеволожского муниципального района Ленинградской области от 19.10.2021 № 50 «Об утверждении Положения о муниципальном земельном контроле в границах МО «Заневское городское поселение».

3. Настоящее решение вступает в силу после его официального опубликования в газете «Заневский вестник».

4. Контроль за исполнением настоящего решения возложить на постоянно действующую депутатскую комиссию по собственности, земельным отношениям, архитектуре, градостроительству и экологии.

Глава муниципального образования

В.Е. Кондратьев

Приложение к решению  
от 15.08.2023 № 56

**Положение  
о муниципальном земельном контроле  
в границах Заневского городского поселения  
Всеволожского муниципального района Ленинградской области**

**1. Общие положения**

1.1. Настоящее Положение устанавливает порядок осуществления муниципального земельного контроля в границах Заневского городского поселения Всеволожского муниципального района Ленинградской области (далее – муниципальный земельный контроль).

1.2. Предметом муниципального земельного контроля является соблюдение юридическими лицами, индивидуальными предпринимателями, гражданами (далее – контролируемые лица) обязательных требований земельного законодательства в отношении объектов земельных отношений, за нарушение которых законодательством предусмотрена административная ответственность.

Объектами земельных отношений являются земли, земельные участки или части земельных участков в границах Заневского городского поселения Всеволожского муниципального района Ленинградской области (далее – муниципальное образование).

1.3. Муниципальный земельный контроль осуществляется администрацией Заневского городского поселения Всеволожского муниципального района Ленинградской области (далее – администрация).

1.4. Должностными лицами администрации, уполномоченными осуществлять муниципальный земельный контроль, являются:

начальник сектора землепользования и природопользования администрации;

главный специалист сектора землепользования и природопользования администрации;

ведущий специалист сектора землепользования и природопользования администрации

(далее – должностные лица, уполномоченные осуществлять муниципальный земельный контроль). В должностные обязанности указанных должностных лиц администрации в соответствии с их должностной инструкцией входит осуществление полномочий по муниципальному земельному контролю.

Должностные лица, уполномоченные осуществлять муниципальный земельный контроль, при осуществлении муниципального земельного контроля имеют права, обязанности и несут ответственность в соответствии с Федеральным законом от 31.07.2020 № 248-ФЗ «О государственном контроле (надзоре) и муниципальном контроле в Российской Федерации» и иными федеральными законами.

1.5. К отношениям, связанным с осуществлением муниципального земельного контроля, организацией и проведением профилактических мероприятий, контрольных мероприятий, применяются положения Федерального закона от 31.07.2020 № 248-ФЗ «О государственном контроле (надзоре) и муниципальном контроле в Российской Федерации», Земельного кодекса Российской Федерации, Федерального закона от 06.10.2003 № 131-ФЗ «Об общих принципах организации местного самоуправления в Российской Федерации».

1.6. Администрация осуществляет муниципальный земельный контроль за соблюдением:

1) обязательных требований о недопущении самовольного занятия земель, земельного участка или части земельного участка, в том числе использования земель, земельного участка или части земельного участка лицом, не имеющим предусмотренных законодательством прав на них;

2) обязательных требований об использовании земельных участков по целевому назначению в соответствии с их принадлежностью к той или иной категории земель и (или) разрешенным использованием;

3) обязательных требований, связанных с обязательным использованием земель, предназначенных для жилищного или иного строительства, садоводства, огородничества, в указанных целях в течение установленного срока;

4) обязательных требований, связанных с обязанностью по приведению земель в состояние, пригодное для использования по целевому назначению;

5) исполнения предписаний об устранении нарушений обязательных требований, выданных должностными лицами, уполномоченными осуществлять муниципальный земельный контроль, в пределах их компетенции.

Полномочия, указанные в настоящем пункте, осуществляются администрацией в отношении всех категорий земель.

1.7. Администрацией в рамках осуществления муниципального земельного контроля обеспечивается учет объектов муниципального земельного контроля.

**2. Управление рисками причинения вреда (ущерба) охраняемым законом ценностям при осуществлении муниципального земельного контроля**

2.1. Администрация осуществляет муниципальный земельный контроль на основе управления рисками причинения вреда (ущерба).

2.2. Для целей управления рисками причинения вреда (ущерба) охраняемым законом ценностям при осуществлении муниципального земельного контроля земельные участки подлежат отнесению к категориям риска в соответствии с Федеральным законом от 31.07.2020 № 248-ФЗ «О государственном контроле (надзоре) и муниципальном контроле в Российской Федерации».

2.3. Отнесение администрацией земель и земельных участков к определенной категории риска осуществляется в соответствии с критериями

отнесения используемых гражданами, юридическими лицами и (или) индивидуальными предпринимателями земель и земельных участков к определенной категории риска при осуществлении администрацией муниципального земельного контроля согласно приложению № 1 к настоящему Положению.

Отнесение земель и земельных участков к категориям риска и изменение присвоенных землям и земельным участкам категорий риска осуществляется распоряжением администрации.

При отнесении администрацией земель и земельных участков к категориям риска используются в том числе:

1) сведения, содержащиеся в Едином государственном реестре недвижимости;

2) сведения, получаемые при проведении должностными лицами, уполномоченными осуществлять муниципальный земельный контроль, контрольных мероприятий без взаимодействия с контролирующими лицами;

3) иные сведения, содержащиеся в администрации.

2.4. Проведение администрацией плановых контрольных мероприятий в отношении земельных участков в зависимости от присвоенной категории риска осуществляется со следующей периодичностью:

1) для земельных участков, отнесенных к категории среднего риска, – один раз в 3 года;

2) для земельных участков, отнесенных к категории умеренного риска, – один раз в 6 лет.

В отношении земельных участков, отнесенных к категории низкого риска, плановые контрольные мероприятия не проводятся.

Принятие решения об отнесении земельных участков к категории низкого риска не требуется.

2.5. В ежегодные планы плановых контрольных мероприятий подлежат включению контрольные мероприятия в отношении объектов земельных отношений, принадлежащих на праве собственности, праве (постоянного) бессрочного пользования или ином праве, а также используемых на праве аренды гражданами и юридическими лицами, для которых в году реализации ежегодного плана истекает период времени с даты окончания проведения последнего планового контрольного мероприятия, для объектов земельных отношений, отнесенных к категории:

1) среднего риска, – не менее 3 лет;

2) умеренного риска, – не менее 6 лет.

В случае если ранее плановые контрольные мероприятия в отношении земельных участков не проводились, в ежегодный план подлежат включению земельные участки после истечения одного года с даты возникновения у юридического лица или гражданина права собственности, права постоянного (бессрочного) пользования или иного права на такой земельный участок.

2.6. По запросу правообладателя земельного участка должностные лица, уполномоченные осуществлять муниципальный земельный контроль, в срок не превышающий 15 дней со дня поступления запроса, предоставляют ему

информацию о присвоенной земельному участку категории риска, а также сведения, использованные при отнесении земельного участка к определенной категории риска.

Правообладатель земельного участка вправе подать в администрацию заявление об изменении присвоенной ранее земельному участку категории риска.

2.7. Администрация ведет перечни земельных участков, которым присвоены категории риска (далее – перечни земельных участков). Включение земельных участков в перечни земельных участков осуществляется в соответствии с распоряжением администрации, указанным в пункте 2.3 настоящего Положения.

Перечни земельных участков с указанием категорий риска размещаются на официальном сайте органов местного самоуправления Заневского городского поселения Всеволожского муниципального района Ленинградской области в информационно-телекоммуникационной сети «Интернет» (далее – официальный сайт) в специальном разделе, посвященном контрольной деятельности. Доступ к специальному разделу должен осуществляться с главной (основной) страницы официального сайта.

2.8. Перечни земельных участков содержат следующую информацию:

1) кадастровый номер земельного участка или при его отсутствии адрес местоположения земельного участка;

2) присвоенная категория риска;

3) реквизиты решения о присвоении земельному участку категории риска.

**3. Профилактика рисков причинения вреда (ущерба) охраняемым законом ценностям**

3.1. Администрация осуществляет муниципальный земельный контроль, в том числе посредством проведения профилактических мероприятий.

3.2. Профилактические мероприятия осуществляются администрацией в целях стимулирования добросовестного соблюдения обязательных требований контролирующими лицами, устранения условий, причин и факторов, способных привести к нарушениям обязательных требований и (или) причинению вреда (ущерба) охраняемым законом ценностям, и доведения обязательных требований до контролируемых лиц, способов их соблюдения.

3.3. При осуществлении муниципального земельного контроля проведение профилактических мероприятий, направленных на снижение риска причинения вреда (ущерба), является приоритетным по отношению к проведению контрольных мероприятий.

3.4. Профилактические мероприятия осуществляются на основании программы профилактики рисков причинения вреда (ущерба) охраняемым законом ценностям, утвержденной в порядке, установленном Правительством Российской Федерации, также могут проводиться профилактические мероприятия, не предусмотренные программой профилактики рисков причинения вреда.

В случае если при проведении профилактических мероприятий установлено, что объекты контроля представляют явную непосредственную угрозу причинения вреда (ущерба) охраняемым законом ценностям или такой вред (ущерб) причинен, должностное лицо, уполномоченное осуществлять муниципальный земельный контроль, незамедлительно направляет информацию об этом главе (заместителю главы) администрации для принятия решения о проведении контрольных мероприятий.

3.5. При осуществлении администрацией муниципального земельного контроля могут проводиться следующие виды профилактических мероприятий:

- 1) информирование;
- 2) обобщение правоприменительной практики;
- 3) объявление предостережений;
- 4) консультирование;
- 5) профилактический визит.

3.6. Информирование осуществляется администрацией по вопросам соблюдения обязательных требований посредством размещения соответствующих сведений на официальном сайте в специальном разделе, посвященном контрольной деятельности, в средствах массовой информации, через личные кабинеты контролируемых лиц в государственных информационных системах (при их наличии) и в иных формах.

Администрация обязана размещать и поддерживать в актуальном состоянии на официальном сайте в специальном разделе, посвященном контрольной деятельности, сведения, предусмотренные частью 3 статьи 46 Федерального закона от 31.07.2020 № 248-ФЗ «О государственном контроле (надзоре) и муниципальном контроле в Российской Федерации».

Администрация также вправе информировать население муниципального образования на собраниях и конференциях граждан об обязательных требованиях, предъявляемых к объектам контроля, их соответствии критериям риска, а также о видах, содержании и об интенсивности контрольных мероприятий, проводимых в отношении земельных участков, исходя из их отнесения к соответствующей категории риска.

3.7. Обобщение правоприменительной практики осуществляется администрацией посредством сбора и анализа данных о проведенных контрольных мероприятиях и их результатах.

По итогам обобщения правоприменительной практики должностными лицами, уполномоченными осуществлять муниципальный земельный контроль, ежегодно готовится доклад, содержащий результаты обобщения правоприменительной практики по осуществлению муниципального земельного контроля и утверждаемый распоряжением администрации, подписываемый главой администрации. Указанный доклад размещается в срок до 1 июля года, следующего за отчетным годом, на официальном сайте в специальном разделе, посвященном контрольной деятельности.

3.8. Предостережение о недопустимости нарушения обязательных требований и предложение принять меры по обеспечению соблюдения

обязательных требований объявляются контролируемому лицу в случае наличия у администрации сведений о готовящихся нарушениях обязательных требований или признаках нарушений обязательных требований и (или) в случае отсутствия подтверждения данных о том, что нарушение обязательных требований причинило вред (ущерб) охраняемым законом ценностям либо создало угрозу причинения вреда (ущерба) охраняемым законом ценностям. Предостережения объявляются (подписываются) главой (заместителем главы) администрации не позднее 30 дней со дня получения указанных сведений. Предостережение оформляется в письменной форме или в форме электронного документа и направляется в адрес контролируемого лица.

Предостережение о недопустимости нарушения обязательных требований оформляется в соответствии с формой, утвержденной приказом Министерства экономического развития Российской Федерации от 31.03.2021 № 151 «О типовых формах документов, используемых контрольным (надзорным) органом».

Объявляемые предостережения о недопустимости нарушения обязательных требований регистрируются в журнале учета предостережений с присвоением регистрационного номера.

В случае объявления администрацией предостережения о недопустимости нарушения обязательных требований контролируемое лицо вправе подать возражение в отношении указанного предостережения. Возражение в отношении предостережения рассматривается администрацией в течение 30 дней со дня получения. В результате рассмотрения возражения контролируемому лицу в письменной форме или в форме электронного документа направляется ответ с информацией о согласии или несогласии с возражением. В случае несогласия с возражением в ответе указываются соответствующие обоснования.

3.9. Консультирование контролируемых лиц осуществляется должностным лицом, уполномоченным осуществлять муниципальный земельный контроль, по телефону, посредством видео-конференц-связи, на личном приеме либо в ходе проведения профилактических мероприятий, контрольных мероприятий и не должно превышать 15 минут.

Личный прием граждан проводится главой (заместителем главы) администрации и (или) должностным лицом, уполномоченным осуществлять муниципальный земельный контроль. Информация о месте приема, а также об установленных для приема днях и часах размещается на официальном сайте в специальном разделе, посвященном контрольной деятельности.

Консультирование осуществляется в устной или письменной форме по следующим вопросам:

- 1) организация и осуществление муниципального земельного контроля;
- 2) порядок осуществления контрольных мероприятий, установленных настоящим Положением;
- 3) порядок обжалования действий (бездействия) должностных лиц, уполномоченных осуществлять муниципальный земельный контроль;
- 4) получение информации о нормативных правовых актах (их отдельных

положениях), содержащих обязательные требования, оценка соблюдения которых осуществляется администрацией в рамках контрольных мероприятий.

Консультирование контролируемых лиц в устной форме может осуществляться также на собраниях и конференциях граждан.

3.10. Консультирование в письменной форме осуществляется должностным лицом, уполномоченным осуществлять муниципальный земельный контроль, в следующих случаях:

- 1) контролируемым лицом представлен письменный запрос о предоставлении письменного ответа по вопросам консультирования;
- 2) за время консультирования предоставить в устной форме ответ на поставленные вопросы невозможно;
- 3) ответ на поставленные вопросы требует дополнительного запроса сведений.

При осуществлении консультирования должностное лицо, уполномоченное осуществлять муниципальный земельный контроль, обязано соблюдать конфиденциальность информации, доступ к которой ограничен в соответствии с законодательством Российской Федерации.

В ходе консультирования не может предоставляться информация, содержащая оценку конкретного контрольного мероприятия, решений и (или) действий должностных лиц, уполномоченных осуществлять муниципальный земельный контроль, иных участников контрольного мероприятия, а также результаты проведенных в рамках контрольного мероприятия экспертизы, испытаний.

Информация, ставшая известной должностному лицу, уполномоченному осуществлять муниципальный земельный контроль, в ходе консультирования, не может использоваться администрацией в целях оценки контролируемого лица по вопросам соблюдения обязательных требований.

Должностными лицами, уполномоченными осуществлять муниципальный земельный контроль, ведется журнал учета консультирования.

В случае поступления в администрацию пяти и более однотипных обращений контролируемых лиц и их представителей консультирование осуществляется посредством размещения на официальном сайте в специальном разделе, посвященном контрольной деятельности, письменного разъяснения, подписанного главой (заместителем главы) администрации или должностным лицом, уполномоченным осуществлять муниципальный земельный контроль.

3.11. Профилактический визит проводится в форме профилактической беседы по месту осуществления деятельности контролируемого лица либо путем использования видео-конференц-связи.

В ходе профилактического визита контролируемое лицо информируется об обязательных требованиях, предъявляемых к его деятельности либо к принадлежащим ему объектам контроля, их соответствии критериям риска, основаниях и о рекомендуемых способах снижения категории риска, а также о видах, содержании и об интенсивности контрольных мероприятий, проводимых в отношении объектов контроля, исходя из их отнесения к соответствующей категории риска.

При проведении профилактического визита контролируемым лицам не выдаются предписания об устранении нарушений обязательных требований. Разъяснения, полученные контролируемым лицом в ходе профилактического визита, носят рекомендательный характер.

#### 4. Осуществление контрольных мероприятий и контрольных действий

4.1. При осуществлении муниципального земельного контроля администрацией могут проводиться следующие виды контрольных мероприятий и контрольных действий в рамках указанных мероприятий:

1) инспекционный визит (посредством осмотра, опроса, истребования документов, которые в соответствии с обязательными требованиями должны находиться в месте нахождения (осуществления деятельности) контролируемого лица (его филиалов, представительств, обособленных структурных подразделений), получения письменных объяснений, инструментального обследования);

2) рейдовый осмотр (посредством осмотра, опроса, получения письменных объяснений, истребования документов, инструментального обследования, испытания, экспертизы);

3) документарная проверка (посредством получения письменных объяснений, истребования документов, экспертизы);

4) выездная проверка (посредством осмотра, опроса, получения письменных объяснений, истребования документов, инструментального обследования, испытания, экспертизы);

5) наблюдение за соблюдением обязательных требований (посредством сбора и анализа данных о землях, земельных участках и их частях, в том числе данных, которые поступают в ходе межведомственного информационного взаимодействия, предоставляются контролируемыми лицами в рамках исполнения обязательных требований, а также данных, содержащихся в государственных и муниципальных информационных системах, данных из сети «Интернет», иных общедоступных данных, а также данных полученных с использованием работающих в автоматическом режиме технических средств фиксации правонарушений, имеющих функции фото- и кино съемки, видеозаписи);

6) выездное обследование (посредством осмотра, инструментального обследования (с применением видеозаписи), испытания, экспертизы).

Предусмотренные настоящим пунктом виды контрольных мероприятий и контрольных действий в рамках указанных мероприятий не дифференцируются в зависимости от отнесения конкретного объекта контроля к определенной категории риска в соответствии с приложением № 1 к настоящему Положению.

4.2. Наблюдение за соблюдением обязательных требований и выездное обследование проводятся администрацией без взаимодействия с контролируемыми лицами.

4.3. Контрольные мероприятия, указанные в подпунктах 1-4 пункта 4.1 настоящего Положения, проводятся в форме плановых и внеплановых

мероприятий.

4.4. В рамках осуществления муниципального земельного контроля могут проводиться следующие плановые контрольные мероприятия:

- 1) инспекционный визит;
- 2) рейдовый осмотр;
- 3) документарная проверка;
- 4) выездная проверка.

4.5. В рамках осуществления муниципального земельного контроля могут проводиться следующие внеплановые контрольные мероприятия:

- 1) инспекционный визит;
- 2) рейдовый осмотр;
- 3) документарная проверка;
- 4) выездная проверка;
- 5) наблюдение за соблюдением обязательных требований;
- 6) выездное обследование.

4.6. Основанием для проведения контрольных мероприятий, проводимых с взаимодействием с контролируемыми лицами, является:

1) наличие у администрации сведений о причинении вреда (ущерба) или об угрозе причинения вреда (ущерба) охраняемым законом ценностям при поступлении обращений (заявлений) граждан и организаций, информации от органов государственной власти, органов местного самоуправления, из средств массовой информации, а также получение таких сведений в результате проведения контрольных мероприятий, включая контрольные мероприятия без взаимодействия, в том числе проводимые в отношении иных контролируемых лиц;

2) выявление соответствия объекта контроля параметрам, утвержденным индикаторами риска нарушения обязательных требований, или отклонения объекта контроля от таких параметров;

3) наступление сроков проведения контрольных мероприятий, включенных в план проведения контрольных мероприятий;

4) поручение Президента Российской Федерации, поручение Правительства Российской Федерации о проведении контрольных мероприятий в отношении конкретных контролируемых лиц;

5) требование прокурора о проведении контрольного мероприятия в рамках надзора за исполнением законов, соблюдением прав и свобод человека и гражданина по поступившим в органы прокуратуры материалам и обращениям;

6) истечение срока исполнения предписания об устранении выявленного нарушения обязательных требований – в случаях, если контролируемым лицом не представлены документы и сведения, представление которых предусмотрено выданным ему предписанием, или на основании представленных документов и сведений невозможно сделать вывод об исполнении предписания об устранении выявленного нарушения обязательных требований.

4.7. Индикаторы риска нарушения обязательных требований указаны в приложении № 2 к настоящему Положению.

Перечень индикаторов риска нарушения обязательных требований размещается на официальном сайте в специальном разделе, посвященном контрольной деятельности.

4.8. Контрольные мероприятия, проводимые при взаимодействии с контролируемым лицом, проводятся на основании распоряжения администрации о проведении контрольного мероприятия.

4.9. В случае принятия распоряжения администрации о проведении контрольного мероприятия на основании сведений о причинении вреда (ущерба) или об угрозе причинения вреда (ущерба) охраняемым законом ценностям либо установлении параметров деятельности контролируемого лица, соответствие которым или отклонение от которых согласно утвержденным индикаторам риска нарушения обязательных требований является основанием для проведения контрольного мероприятия, такое распоряжение принимается на основании мотивированного представления должностного лица, уполномоченного осуществлять муниципальный земельный контроль, о проведении контрольного мероприятия.

4.10. Контрольные мероприятия, проводимые без взаимодействия с контролируемыми лицами, проводятся должностными лицами уполномоченными осуществлять муниципальный земельный контроль, на основании задания главы администрации (заместителя главы администрации), задания, содержащегося в планах работы администрации, в том числе в случаях, установленных Федеральным законом от 31.07.2020 № 248-ФЗ «О государственном контроле (надзоре) и муниципальном контроле в Российской Федерации».

4.11. Контрольные мероприятия в отношении граждан, юридических лиц и индивидуальных предпринимателей проводятся должностными лицами, уполномоченными осуществлять муниципальный земельный контроль, в соответствии с Федеральным законом от 31.07.2020 № 248-ФЗ «О государственном контроле (надзоре) и муниципальном контроле в Российской Федерации».

4.12. Администрация при организации и осуществлении муниципального земельного контроля получает на безвозмездной основе документы и (или) сведения от иных органов либо подведомственных указанным органам организаций, в распоряжении которых находятся эти документы и (или) сведения, в рамках межведомственного информационного взаимодействия, в том числе в электронной форме. Перечень указанных документов и (или) сведений, порядок и сроки их представления установлены утвержденным распоряжением Правительства Российской Федерации от 19.04.2016 № 724-р перечнем документов и (или) информации, запрашиваемых и получаемых в рамках межведомственного информационного взаимодействия органами государственного контроля (надзора), органами муниципального контроля при организации и проведении проверок от иных государственных органов, органов местного самоуправления либо подведомственных государственным органам или органам местного самоуправления организаций, в распоряжении которых находятся эти документы и (или) информация, а также

Правилами предоставления в рамках межведомственного информационного взаимодействия документов и (или) сведений, получаемых контрольными (надзорными) органами от иных органов либо подведомственных указанным органам организаций, в распоряжении которых находятся эти документы и (или) сведения, при организации и осуществлении видов государственного контроля (надзора), видов муниципального контроля, утвержденными постановлением Правительства Российской Федерации от 06.03.2021 № 338 «О межведомственном информационном взаимодействии в рамках осуществления государственного контроля (надзора), муниципального контроля».

4.13. Плановые контрольные мероприятия в отношении юридических лиц, индивидуальных предпринимателей и граждан проводятся на основании ежегодных планов проведения плановых контрольных мероприятий разрабатываемых в соответствии с Правилами формирования плана проведения плановых контрольных (надзорных) мероприятий на очередной календарный год, его согласования с органами прокуратуры, включения в него и исключения из него контрольных (надзорных) мероприятий в течение года, утвержденными постановлением Правительства Российской Федерации от 31.12.2020 № 2428 «О порядке формирования плана проведения плановых контрольных (надзорных) мероприятий на очередной календарный год, его согласования с органами прокуратуры, включения в него и исключения из него контрольных (надзорных) мероприятий в течение года», с учетом особенностей, установленных настоящим Положением.

4.14. К случаю, при наступлении которого индивидуальный предприниматель, гражданин, являющиеся контролируемыми лицами, вправе представить в администрацию информацию о невозможности присутствия при проведении контрольного мероприятия, в связи с чем проведение контрольного мероприятия переносится администрацией на срок, необходимый для устранения обстоятельств, послуживших поводом для данного обращения индивидуального предпринимателя, гражданина в администрацию (но не более чем на 20 дней), относится соблюдение одновременно следующих условий:

1) отсутствие контролируемого лица либо его представителя не препятствует оценке должностным лицом, уполномоченным осуществлять муниципальный земельный контроль, соблюдения обязательных требований при проведении контрольного мероприятия при условии, что контролируемое лицо было надлежащим образом уведомлено о проведении контрольного мероприятия;

2) отсутствие признаков явной непосредственной угрозы причинения или фактического причинения вреда (ущерба) охраняемым законом ценностям;

3) имеются уважительные причины для отсутствия контролируемого лица (болезнь контролируемого лица, его командировка и т.п.) при проведении контрольного мероприятия.

4.15. Срок проведения выездной проверки не может превышать 10 рабочих дней.

В отношении одного субъекта малого предпринимательства общий срок взаимодействия в ходе проведения выездной проверки не может превышать 50 часов для малого предприятия и 15 часов для микропредприятия.

Срок проведения выездной проверки в отношении организации, осуществляющей свою деятельность на территориях нескольких субъектов Российской Федерации, устанавливается отдельно по каждому филиалу, представительству, обособленному структурному подразделению организации или производственному объекту.

4.16. Во всех случаях проведения контрольных мероприятий для фиксации должностными лицами, уполномоченными осуществлять муниципальный земельный контроль, и лицами, привлекаемыми к совершению контрольных действий, доказательств соблюдения (нарушения) обязательных требований могут использоваться фотосъемка, аудио- и видеозапись, геодезические и картометрические измерения, проводимые должностными лицами, уполномоченными на проведение контрольного мероприятия. Информация о проведении фотосъемки, аудио- и видеозаписи, геодезических и картометрических измерений и использованных для этих целей технических средствах отражается в акте, составляемом по результатам контрольного мероприятия, и протоколе, составляемом по результатам контрольного действия, проводимого в рамках контрольного мероприятия.

4.17. К результатам контрольного мероприятия относятся оценка соблюдения контролируемым лицом обязательных требований, создание условий для предупреждения нарушений обязательных требований и (или) прекращения их нарушений, восстановление нарушенного положения, направление уполномоченным органам или должностным лицам информации для рассмотрения вопроса о привлечении к ответственности и (или) применение администрацией мер, предусмотренных частью 2 статьи 90 Федерального закона от 31.07.2020 № 248-ФЗ «О государственном контроле (надзоре) и муниципальном контроле в Российской Федерации».

4.18. По окончании проведения контрольного мероприятия, предусматривающего взаимодействие с контролируемым лицом, составляется акт контрольного мероприятия. В случае если по результатам проведения такого мероприятия выявлено нарушение обязательных требований, в акте указывается, какое именно обязательное требование нарушено, каким нормативным правовым актом и его структурной единицей оно установлено. В случае устранения выявленного нарушения до окончания проведения контрольного мероприятия в акте указывается факт его устранения. Документы, иные материалы, являющиеся доказательствами нарушения обязательных требований, должны быть приобщены к акту. Заполненные при проведении контрольного мероприятия проверочные листы приобщаются к акту.

Оформление акта производится на месте проведения контрольного мероприятия в день окончания проведения такого мероприятия, если иной порядок оформления акта не установлен Правительством Российской Федерации.

Акт контрольного мероприятия, проведение которого было согласовано органами прокуратуры, направляется в органы прокуратуры посредством Единого реестра контрольных (надзорных) мероприятий непосредственно после его оформления.

4.19. Информация о контрольных мероприятиях размещается в Едином реестре контрольных (надзорных) мероприятий.

4.20. Информирование контролируемых лиц о совершаемых должностными лицами, уполномоченными осуществлять муниципальный земельный контроль, действиях и принимаемых решениях осуществляется посредством размещения сведений об указанных действиях и решениях в Едином реестре контрольных (надзорных) мероприятий, а также доведения их до контролируемых лиц посредством инфраструктуры, обеспечивающей информационно-технологическое взаимодействие информационных систем, используемых для предоставления государственных и муниципальных услуг и исполнения государственных и муниципальных функций в электронной форме, в том числе через федеральную государственную информационную систему «Единый портал государственных и муниципальных услуг (функций)» (далее – единый портал государственных и муниципальных услуг) и (или) через региональный портал государственных и муниципальных услуг.

Гражданин, не осуществляющий предпринимательской деятельности, являющийся контролируемым лицом, информируется о совершаемых должностными лицами, уполномоченными осуществлять муниципальный земельный контроль, действиях и принимаемых решениях путем направления ему документов на бумажном носителе в случае направления им в адрес администрации уведомления о необходимости получения документов на бумажном носителе либо отсутствия у администрации сведений об адресе электронной почты контролируемого лица и возможности направить ему документы в электронном виде через единый портал государственных и муниципальных услуг (в случае, если лицо не имеет учетной записи в единой системе идентификации и аутентификации либо если оно не завершило процедуру регистрации в единой системе идентификации и аутентификации). Указанный гражданин вправе направлять администрации документы на бумажном носителе.

До 31 декабря 2023 года информирование контролируемого лица о совершаемых должностными лицами, уполномоченными осуществлять муниципальный земельный контроль, действиях и принимаемых решениях, направление документов и сведений контролируемому лицу администрацией могут осуществляться в том числе на бумажном носителе с использованием почтовой связи в случае невозможности информирования контролируемого лица в электронной форме либо по запросу контролируемого лица.

4.21. В случае несогласия с фактами и выводами, изложенными в акте, контролируемое лицо вправе направить жалобу в порядке, предусмотренном статьями 39-40 Федерального закона от 31.07.2020 № 248-ФЗ «О государственном контроле (надзоре) и муниципальном контроле в Российской Федерации» и разделом 5 настоящего Положения.

4.22. В случае отсутствия выявленных нарушений обязательных требований при проведении контрольного мероприятия сведения об этом вносятся в Единый реестр контрольных (надзорных) мероприятий. Должностное лицо, уполномоченное осуществлять муниципальный земельный контроль, вправе выдать рекомендации по соблюдению обязательных требований, провести иные мероприятия, направленные на профилактику рисков причинения вреда (ущерба) охраняемым законом ценностям.

4.23. В случае выявления при проведении контрольного мероприятия нарушений обязательных требований контролируемым лицом администрация (должностное лицо, уполномоченное осуществлять муниципальный земельный контроль) в пределах полномочий, предусмотренных законодательством Российской Федерации, обязана:

1) выдать после оформления акта контрольного мероприятия контролируемому лицу предписание об устранении выявленных нарушений с указанием разумных сроков их устранения и (или) о проведении мероприятий по предотвращению причинения вреда (ущерба) охраняемым законом ценностям;

2) незамедлительно принять предусмотренные законодательством Российской Федерации меры по недопущению причинения вреда (ущерба) охраняемым законом ценностям или прекращению его причинения и по доведению до сведения граждан, организаций любым доступным способом информации о наличии угрозы причинения вреда (ущерба) охраняемым законом ценностям и способах ее предотвращения в случае, если при проведении контрольного мероприятия установлено, что деятельность гражданина, организации, владеющих и (или) пользующихся объектом земельных отношений, представляет непосредственную угрозу причинения вреда (ущерба) охраняемым законом ценностям или что такой вред (ущерб) причинен;

3) при выявлении в ходе контрольного мероприятия признаков преступления или административного правонарушения направить соответствующую информацию в государственный орган в соответствии со своей компетенцией или при наличии соответствующих полномочий принять меры по привлечению виновных лиц к установленной законом ответственности;

4) принять меры по осуществлению контроля за устранением выявленных нарушений обязательных требований, предупреждению нарушений обязательных требований, предотвращению возможного причинения вреда (ущерба) охраняемым законом ценностям, при неисполнении предписания в установленные сроки принять меры по обеспечению его исполнения вплоть до обращения в суд с требованием о принудительном исполнении предписания, если такая мера предусмотрена законодательством;

5) рассмотреть вопрос о выдаче рекомендаций по соблюдению обязательных требований, проведении иных мероприятий, направленных на профилактику рисков причинения вреда (ущерба) охраняемым законом ценностям.

4.24. В случае неустранения в установленный срок нарушений, указанных в предусмотренном подпунктом 1 пункта 4.23 настоящего Положения предписании об устранении выявленных нарушений, должностное лицо, уполномоченное осуществлять муниципальный земельный контроль, выдавшее такое предписание, в срок не позднее 30 дней со дня вступления в законную силу постановления по делу об административном правонарушении, связанном с неисполнением такого предписания, информирует о его неисполнении с приложением соответствующих документов:

1) исполнительный орган государственной власти или орган местного самоуправления, предусмотренные статьей 39.2 Земельного кодекса Российской Федерации (в отношении земельных участков и земель, государственная собственность на которые не разграничена, – исполнительный орган государственной власти или орган местного самоуправления, предусмотренные пунктом 2 статьи 3.3 Федерального закона от 25.10.2001 № 137-ФЗ «О введении в действие Земельного кодекса Российской Федерации»), в отношении земельных участков (земель), находящихся в государственной или муниципальной собственности;

2) орган государственной власти или орган местного самоуправления, которые в соответствии с законодательством вправе обратиться в суд с требованием об изъятии находящихся в частной собственности земельных участков в связи с их неиспользованием по целевому назначению или использованием с нарушением обязательных требований законодательства Российской Федерации и об их продаже с публичных торгов, в отношении земельных участков, находящихся в частной собственности.

4.25. Должностные лица, осуществляющие муниципальный земельный контроль, при осуществлении муниципального земельного контроля взаимодействуют в установленном порядке с федеральными органами исполнительной власти и их территориальными органами, с органами исполнительной власти Ленинградской области, органами местного самоуправления, правоохранительными органами, организациями и гражданами.

В случае выявления в ходе проведения контрольного мероприятия в рамках осуществления муниципального земельного контроля нарушения требований земельного законодательства, за которое законодательством Российской Федерации предусмотрена административная и иная ответственность, в акте контрольного мероприятия указывается информация о наличии признаков выявленного нарушения. Должностные лица, уполномоченные осуществлять муниципальный земельный контроль, направляют копию указанного акта в орган государственного земельного надзора.

Должностные лица, уполномоченные осуществлять муниципальный земельный контроль, в срок не позднее 5 рабочих дней со дня окончания контрольного мероприятия направляют в адрес главы администрации уведомление о выявлении самовольной постройки с приложением документов, подтверждающих указанный факт, в случае, если по результатам проведенного

контрольного мероприятия указанными должностными лицами выявлен факт размещения объекта капитального строительства на земельном участке, на котором не допускается размещение такого объекта в соответствии с разрешенным использованием земельного участка и (или) установленными ограничениями использования земельных участков.

5. Обжалование решений администрации, действий (бездействия) должностных лиц, уполномоченных осуществлять муниципальный земельный контроль

5.1. Решения администрации, действия (бездействие) должностных лиц, уполномоченных осуществлять муниципальный земельный контроль, могут быть обжалованы в порядке, установленном главой 9 Федерального закона от 31.07.2020 № 248-ФЗ «О государственном контроле (надзоре) и муниципальном контроле в Российской Федерации».

5.2. Контролируемые лица, права и законные интересы которых, по их мнению, были непосредственно нарушены в рамках осуществления муниципального земельного контроля, имеют право на досудебное обжалование:

1) решений о проведении контрольных мероприятий;

2) актов контрольных мероприятий, предписаний об устранении выявленных нарушений;

3) действий (бездействия) должностных лиц, уполномоченных осуществлять муниципальный земельный контроль, в рамках контрольных мероприятий.

5.3. Жалоба подается контролируемым лицом в уполномоченный на рассмотрение жалобы орган в электронном виде с использованием единого портала государственных и муниципальных услуг и (или) регионального портала государственных и муниципальных услуг.

Жалоба, содержащая сведения и документы, составляющие государственную или иную охраняемую законом тайну, подается без использования единого портала государственных и муниципальных услуг и регионального портала государственных и муниципальных услуг с учетом требований законодательства Российской Федерации о государственной и иной охраняемой законом тайне. Соответствующая жалоба подается контролируемым лицом на личном приеме главы администрации с предварительным информированием главы администрации о наличии в жалобе (документах) сведений, составляющих государственную или иную охраняемую законом тайну.

5.4. Жалоба на решение администрации, действия (бездействие) его должностных лиц рассматривается главой (заместителем главы) администрации.

5.5. Жалоба на решение администрации, действия (бездействие) его должностных лиц может быть подана в течение 30 календарных дней со дня, когда контролируемое лицо узнало или должно было узнать о нарушении своих прав.

Жалоба на предписание администрации может быть подана в течение 10

рабочих дней с момента получения контролируемым лицом предписания.

В случае пропуска по уважительной причине срока подачи жалобы этот срок по ходатайству лица, подающего жалобу, может быть восстановлен администрацией (должностным лицом, уполномоченным на рассмотрение жалобы).

Лицо, подавшее жалобу, до принятия решения по жалобе может отозвать ее полностью или частично. При этом повторное направление жалобы по тем же основаниям не допускается.

5.6. Жалоба на решение администрации, действия (бездействие) его должностных лиц подлежит рассмотрению в течение 20 рабочих дней со дня ее регистрации.

В случае если для ее рассмотрения требуется получение сведений, имеющихся в распоряжении иных органов, срок рассмотрения жалобы может быть продлен главой (заместителем главы) администрации не более чем на 20 рабочих дней.

#### 6. Ключевые показатели муниципального земельного контроля и их целевые значения

6.1. Оценка результативности и эффективности осуществления муниципального земельного контроля осуществляется на основании статьи 30 Федерального закона от 31.07.2020 № 248-ФЗ «О государственном контроле (надзоре) и муниципальном контроле в Российской Федерации».

6.2 Ключевые показатели вида контроля и их целевые значения, индикативные показатели для муниципального земельного контроля утверждаются решением совета депутатов Заневского городского поселения Всеволожского муниципального района Ленинградской области.

Приложение № 1  
к Положению о муниципальном земельном контроле  
в границах Заневского городского поселения  
Всеволожского муниципального района  
Ленинградской области

#### Критерии

отнесения используемых гражданами, юридическими лицами и (или) индивидуальными предпринимателями земель и земельных участков к определенной категории риска при осуществлении администрацией Заневского городского поселения Всеволожского муниципального района Ленинградской области муниципального земельного контроля

##### 1. К категории среднего риска относятся:

а) земельные участки, граничащие с земельными участками, предназначенными для захоронения и размещения отходов производства и потребления, размещения кладбищ;

б) земельные участки, расположенные полностью или частично в границах либо примыкающие к границе береговой полосы водных объектов общего пользования.

##### 2. К категории умеренного риска относятся земельные участки:

а) относящиеся к категории земель населенных пунктов;

б) относящиеся к категории земель промышленности, энергетики, транспорта, связи, радиовещания, телевидения, информатики, земель для обеспечения космической деятельности, земель обороны, безопасности и земель иного специального назначения за исключением земель, предназначенных для размещения автомобильных дорог, железнодорожных путей, трубопроводного транспорта, линий электропередач), граничащие с землями и (или) земельными участками, относящимися к категории земель сельскохозяйственного назначения;

в) относящиеся к категории земель сельскохозяйственного назначения и граничащие с землями и (или) земельными участками, относящимися к категории земель населенных пунктов.

3. К категории низкого риска относятся все иные земельные участки, не отнесенные к категориям среднего или умеренного риска, а также части земель, на которых не образованы земельные участки.

Приложение № 2  
к Положению о муниципальном земельном контроле  
в границах Заневского городского поселения  
Всеволожского муниципального района  
Ленинградской области

#### Индикаторы

риска нарушения обязательных требований, используемые для определения необходимости проведения внеплановых проверок при осуществлении администрацией Заневского городского поселения Всеволожского муниципального района Ленинградской области муниципального земельного контроля

1. Несоответствие фактического использования юридическим лицом, индивидуальным предпринимателем или гражданином земельного участка целевому назначению в соответствии с его принадлежностью к той или иной категории земель и (или) видам разрешенного использования земельного участка, сведения о котором содержатся в Едином государственном реестре недвижимости.

2. Использование не по целевому назначению или использование с нарушением законодательства Российской Федерации земельного участка из земель сельскохозяйственного назначения.

3. Зарастание сорной растительностью и (или) древесно-кустарниковой растительностью земельных участков сельскохозяйственного назначения, не относящейся к многолетним плодово-ягодным насаждениям, за исключением мелиоративных защитных лесных насаждений, свидетельствующее о его неиспользовании для ведения сельскохозяйственного производства или осуществления иной связанной с сельскохозяйственным производством деятельности.

4. Захламление земельного участка иными предметами, не связанными с ведением сельского хозяйства, на 20 и более процентов площади земельного участка сельскохозяйственного назначения.

5. Признаки негативных процессов на земельных участках, влияющих на состояние земель (водная и ветровая эрозия, загрязнение отходами производства и потребления).

6. Обязательное требование о запрете самовольного снятия, перемещения и уничтожения плодородного слоя почвы.

7. Несоответствие площади используемого гражданином, юридическим лицом, индивидуальным предпринимателем земельного участка площади земельного участка, сведения о которой содержатся в Едином государственном реестре недвижимости.



### ЗАНЕВСКОЕ ГОРОДСКОЕ ПОСЕЛЕНИЕ ВСЕВОЛОЖСКОГО МУНИЦИПАЛЬНОГО РАЙОНА ЛЕНИНГРАДСКОЙ ОБЛАСТИ

#### СОВЕТ ДЕПУТАТОВ ЧЕТВЕРТОГО СОЗЫВА

#### РЕШЕНИЕ

15.08.2023

гп. Янино-1

№ 57

Об утверждении Положения об общественном совете части территории Заневского городского поселения Всеволожского муниципального района Ленинградской области

В соответствии с Федеральным законом от 06.10.2003 № 131-ФЗ «Об общих принципах организации местного самоуправления в Российской Федерации», областным законом Ленинградской области от 28.12.2018 № 147-оз «О старостах сельских населенных пунктов Ленинградской области и содействии участию населения в осуществлении местного самоуправления в иных формах на частях территорий муниципальных образований Ленинградской области», Уставом Заневского городского поселения Всеволожского муниципального района Ленинградской области совет депутатов Заневского городского поселения Всеволожского муниципального района Ленинградской области принял

#### РЕШЕНИЕ:

1. Утвердить Положение об общественном совете части территории Заневского городского поселения Всеволожского муниципального района Ленинградской области согласно приложению.

2. Признать утратившим силу решение совета депутатов муниципального образования «Заневское городское поселение» Всеволожского муниципального района Ленинградской области от 22.03.2019 № 14 «Об утверждении Положения об общественном совете части территории МО «Заневское городское поселение».

3. Настоящее решение вступает в силу после его официального опубликования в газете «Заневский вестник».

4. Контроль за исполнением настоящего решения возложить на постоянно действующую депутатскую комиссию по вопросам местного самоуправления, предпринимательству и бизнесу, законности и правопорядку.

Глава муниципального образования

В.Е. Кондратьев

## ОДИН СЕРВИС ДЛЯ ТРЕХ СТИХИЙ

На сайте РЖД появились билеты на автобусы, речные и морские суда, а также самолеты.

Пассажиры могут выбрать рейсы любых российских авиакомпаний, поездки же на автотранспорте доступны в случае, если маршрут не дублирует железнодорожный и при наличии опции онлайн-оплаты. При этом все покупки оформляются по одному чеку.

Сейчас на платформе действует более 5 000 перевозчиков, в дальнейшем их число будет расти. Новшество позволит скомбинировать маршрут, используя разные виды сообщения. Для этого нужно зайти на сайт железных дорог и традиционно выбрать точки отправки и прибытия, указав «Маршрут с пересадками». Стоит также учитывать, что трансфер от условного вокзала до аэропорта система просчитать не сможет.

## «СКАЗКА – ВЫСШЕЕ БЫТИЕ ФАКТА»

В России создадут федеральный реестр «объектов нематериального этнокультурного достояния». Соответствующее постановление подписал премьер-министр страны Михаил Мишустин.

В перечне будет содержаться информация о сказках, былинах, танцах, обрядах, ремеслах, традициях и обычаях, их происхождении, местности бытования, носителях и хранителях самобытной культуры. Оператором определено Министерство культуры РФ.

Создание общедоступного информационного ресурса позволит упростить изучение, использование, сохранение и популяризацию исторического наследия. Таким образом реализуются нормы ФЗ «О нематериальном этнокультурном достоянии Российской Федерации», который был принят в октябре 2022 года президентом Владимиром Путиным.

Приложение к решению  
от 15.08.2023 № 57

**Положение  
об общественном совете части территории  
Заневского городского поселения Всеволожского муниципального района  
Ленинградской области**

**Статья 1. Общие положения**

1. В своей деятельности общественный совет части территории Заневского городского поселения Всеволожского муниципального района Ленинградской области (далее – общественный совет) руководствуется Федеральными законами, областными законами Ленинградской области, Уставом Заневского городского поселения Всеволожского муниципального района Ленинградской области, муниципальными правовыми актами Заневского городского поселения Всеволожского муниципального района Ленинградской области, настоящим Положением.

2. Общественный совет работает на общественных началах и не является юридическим лицом, осуществляет самостоятельное делопроизводство. Общественный совет возглавляет председатель.

**Статья 2. Порядок избрания общественного совета**

1. Организационную подготовку собрания (конференции) граждан части территории Заневского городского поселения Всеволожского муниципального района Ленинградской области (далее – муниципальное образование) по вопросу избрания (переизбрания) общественного совета осуществляет администрация Заневского городского поселения Всеволожского муниципального района Ленинградской области (далее – администрация).

Собрание (конференция) граждан части территории муниципального образования проводится с участием депутата совета депутатов Заневского городского поселения Всеволожского муниципального района Ленинградской области, уполномоченного правовым актом главы Заневского городского поселения Всеволожского муниципального района Ленинградской области (далее – глава муниципального образования) на участие в собрании (конференции) граждан части территории муниципального образования, муниципального служащего администрации, уполномоченного правовым актом администрации на участие в таком собрании (конференции).

2. Члены общественного совета избираются на собрании (конференции) граждан части территории муниципального образования на срок 2 года.

3. Количество членов общественного совета должно составлять не менее трех человек и не более семи человек.

Количество членов общественного совета определяется решением совета депутатов Заневского городского поселения Всеволожского муниципального района Ленинградской области (далее – совет депутатов).

4. Собрание (конференция) граждан по избранию общественного совета назначается постановлением главы муниципального образования.

Информация о месте и времени проведения собрания граждан доводится до сведения населения через средства массовой информации, в том числе определенные как официальные источники опубликования муниципальных нормативных правовых актов органов местного самоуправления Заневского городского поселения Всеволожского муниципального района Ленинградской области и официальный сайт органов местного самоуправления Заневского городского поселения Всеволожского муниципального района Ленинградской области в информационно-телекоммуникационной сети Интернет в течение 5 дней с даты назначения собрания (конференции) граждан по избранию общественного совета.

5. Кандидатуры в состав общественного совета могут быть выдвинуты из числа лиц, обладающих активным избирательным правом, проживающих на части территории муниципального образования либо имеющих в собственности жилое помещение, расположенное на части территории муниципального образования:

населением части территории муниципального образования, на которой избирается общественный совет;

по предложению органа территориального общественного самоуправления, действующего на соответствующей части территории муниципального образования;

по предложению органа местного самоуправления муниципального образования;

путем самовыдвижения.

По предложению совета депутатов в состав общественного совета может быть выдвинут староста сельского населенного пункта, на территории которого осуществляет деятельность общественный совет.

6. Членом общественного совета не может быть избрано лицо:

1) замещающее государственную должность, должность государственной гражданской службы, муниципальную должность, за исключением муниципальной должности депутата представительного органа муниципального образования, осуществляющего свои полномочия на непостоянной основе, или должность муниципальной службы;

2) признанное судом недееспособным или ограниченно дееспособным;

3) имеющее непогашенную или неснятую судимость.

7. Для ведения собрания (конференции) граждан избирается председатель и секретарь.

8. Голосование проводится открыто по каждой кандидатуре отдельно.

Решение принимается простым большинством голосов от присутствующих на собрании (конференции) граждан.

9. Решения собрания (конференции) граждан оформляются протоколом, который подписывается председателем и секретарем собрания (конференции) по форме согласно приложению № 1 к настоящему Положению.

**Статья 3. Досрочное прекращение полномочий общественного совета, члена общественного совета**

1. Досрочное прекращение полномочий члена общественного совета осуществляется в случаях:

1) сложения полномочий члена общественного совета на основании личного заявления;

2) неисполнения два и более раза без уважительной причины полномочий члена общественного совета, перечень которых установлен решением совета депутатов. Уважительными причинами признаются: болезнь, командировка, отпуск, нахождение за пределами муниципального образования;

3) утраты доверия;

4) переезда на постоянное место жительства за пределы части территории муниципального образования, на которой осуществляется его деятельность;

5) вступления в законную силу обвинительного приговора суда в отношении члена общественного совета;

6) смерти;

7) признания судом недееспособным или ограниченно дееспособным;

8) признания судом безвестно отсутствующим или объявления умершим;

9) прекращения гражданства Российской Федерации, прекращения гражданства иностранного государства - участника международного договора Российской Федерации, в соответствии с которым иностранный гражданин имеет право быть избранным в органы местного самоуправления, приобретения им гражданства иностранного государства либо получения им вида на жительство или иного документа, подтверждающего право на постоянное проживание гражданина Российской Федерации на территории иностранного государства, не являющегося участником международного договора Российской Федерации, в соответствии с которым гражданин Российской Федерации, имеющий гражданство иностранного государства, имеет право быть избранным в органы местного самоуправления.

2. В случае если членом общественного совета является староста сельского населенного пункта, на территории которого осуществляет деятельность общественный совет, его полномочия как члена общественного совета, помимо оснований, предусмотренных подпунктами 1 - 9 пункта 1 настоящей статьи, прекращаются досрочно при истечении срока полномочий старосты либо их досрочном прекращении по решению представительного органа муниципального образования, в состав которого входит данный сельский населенный пункт, по представлению схода граждан сельского населенного пункта и в случаях, предусмотренных пунктами 1 - 7 части 10 статьи 40 Федерального закона от 06.10.2003 № 131-ФЗ «Об общих принципах организации местного самоуправления».

3. В случае досрочного прекращения полномочий члена общественного совета избрание нового члена общественного совета осуществляется в порядке, предусмотренном настоящим Положением с учетом требований частей 4, 5 и 6

статьи 4 областного закона Ленинградской области от 28.12.2018 № 147-оз «О старостах сельских населенных пунктов Ленинградской области и содействии участию населения в осуществлении местного самоуправления в иных формах на частях территорий муниципальных образований Ленинградской области».

4. В случае призыва члена общественного совета на военную службу, направления на заменяющую ее альтернативную гражданскую службу, призыва на военную службу по мобилизации или заключения в соответствии с пунктом 7 статьи 38 Федерального закона от 28.03.1998 № 53-ФЗ «О воинской обязанности и военной службе» контракта о прохождении военной службы (далее – военная служба) либо контракта о добровольном содействии в выполнении задач, возложенных на Вооруженные Силы Российской Федерации, и при отсутствии оснований для прекращения полномочий члена общественного совета, предусмотренных пунктами 1 - 8, 11 части 12 статьи 4 областного закона Ленинградской области от 28.12.2018 № 147-оз «О старостах сельских населенных пунктов Ленинградской области и содействии участию населения в осуществлении местного самоуправления в иных формах на частях территорий муниципальных образований Ленинградской области», деятельность члена общественного совета приостанавливается на период прохождения военной службы либо оказания добровольного содействия в выполнении задач, возложенных на Вооруженные Силы Российской Федерации.

Деятельность члена общественного совета в период прохождения им военной службы либо оказания добровольного содействия в выполнении задач, возложенных на Вооруженные Силы Российской Федерации, прекращается только в случае истечения срока полномочий деятельности общественного совета или досрочного прекращения полномочий общественного совета.

Если приостановление деятельности члена общественного совета в связи с отбытием его на военную службу либо на оказание добровольного содействия в выполнении задач, возложенных на Вооруженные Силы Российской Федерации, влечет за собой нарушение требований части 8 статьи 4 областного закона Ленинградской области от 28.12.2018 № 147-оз «О старостах сельских населенных пунктов Ленинградской области и содействии участию населения в осуществлении местного самоуправления в иных формах на частях территорий муниципальных образований Ленинградской области», то в таком случае деятельность общественного совета приостанавливается до момента избрания временного члена общественного совета на период прохождения основным членом общественного совета военной службы либо оказания добровольного содействия в выполнении задач, возложенных на Вооруженные Силы Российской Федерации.

5. Деятельность общественного совета прекращается досрочно при принятии решения о неудовлетворительной работе общественного совета на ежегодном собрании (конференции) жителей части территории муниципального образования большинством голосов.

6. Досрочное переизбрание общественного совета, члена и председателя общественного совета осуществляется в порядке, предусмотренном для их избрания.

#### Статья 4. Направления деятельности общественного совета

1. Деятельность общественных советов, их полномочия направлены на выбор приоритетных проектов на основе инициативных предложений, на взаимодействие с органами местного самоуправления муниципального образования.

##### 2. Направления деятельности общественного совета:

1) содействие администрации в подготовке и проведении собраний (конференций) граждан части территории муниципального образования для выдвижения и отбора инициативных предложений, информировании граждан о проведении собраний (конференций), а также определения вида вклада граждан в реализацию инициативных предложений;

2) содействие в оформлении финансового, трудового, материально-технического участия граждан и юридических лиц в реализации инициативных предложений;

3) содействие в осуществлении фото- и(или) видеофиксации проведения собраний граждан части территории муниципального образования и заседаний общественных советов или заседаний общественных советов с участием населения части территории муниципального образования, осуществленной с соблюдений положений статьи 152.1 Гражданского кодекса Российской Федерации;

4) обеспечение подготовки документов для направления инициативных предложений в администрацию для отбора в целях включения инициативных предложений в муниципальную программу (подпрограмму);

5) информирование граждан о ходе реализации инициативных предложений, включенных в муниципальную программу, на всех стадиях;

6) участие в мониторинге качества выполняемых работ по реализации инициативных предложений, включенных в муниципальную программу (подпрограмму);

7) участие в приемке работ и обеспечении сохранности результатов реализации инициативных предложений;

8) информирование администрации о проблемных вопросах реализации инициативных предложений (нарушение сроков при выполнении работ, некачественное исполнение и др.);

9) привлечение жителей части территории к решению вопросов местного значения, исходя из интересов населения;

10) взаимодействие с жителями части территории с целью выявления наиболее актуальных проблем в сфере благоустройства и иных вопросов местного значения.

#### Статья 5. Порядок деятельности общественного совета и полномочия председателя общественного совета

1. Общественный совет избирает из своего состава председателя открытым голосованием большинством голосов избранных членов общественного совета.

2. Решение общественного совета об избрании председателя оформляется протоколом заседания общественного совета.

Председатель общественного совета имеет удостоверение, которое подписывается главой муниципального образования в соответствии с приложением № 2 к настоящему Положению.

3. Администрацией может производиться возмещение затрат, связанных с исполнением председателем и (или) членами общественного совета своих полномочий, в порядке и размере, установленных решением совета депутатов.

4. Заседания общественного совета созываются председателем общественного совета.

5. Организация и проведение заседания обеспечивается председателем общественного совета.

6. Заседание правомочно при участии в нем не менее половины членов общественного совета.

7. При проведении заседания члены общественного совета имеют право:

1) вносить предложения и замечания по повестке дня, порядку рассмотрения и существу обсуждаемых вопросов;

2) выступать и голосовать по принимаемым решениям.

8. Заседание проводится гласно.

9. Решения общественного совета принимаются открытым голосованием членов общественного совета, присутствующих на заседании.

Решение общественного совета считается принятым, если за него проголосовало более половины членов общественного совета, присутствующих на заседании.

Решение общественного совета оформляется в виде протокола заседания.

Решения общественного совета в недельный срок доводятся до сведения населения части территории муниципального образования и органов местного самоуправления муниципального образования.

##### 10. Полномочия председателя общественного совета:

1) подписывает протоколы заседаний общественного совета;

2) является официальным представителем общественного совета в органах местного самоуправления муниципального образования.

3) выполняет иные полномочия, предусмотренные нормативными правовыми актами Ленинградской области, нормативными правовыми актами муниципального образования и настоящим Положением.

#### Статья 6. Полномочия общественного совета

1. При осуществлении деятельности общественный совет в пределах направлений деятельности, установленных в статье 4 настоящего Положения:

1) представляет интересы граждан, проживающих на части территории муниципального образования, где осуществляет свою деятельность общественный совет (далее – подведомственная территория);

2) доводит до сведения граждан информацию об изменениях в законодательстве, муниципальных правовых актах об участии населения в решении вопросов местного значения;

3) содействует реализации муниципальных правовых актов муниципального образования, направленных на улучшение условий жизни граждан;

4) обеспечивает исполнение решений, принятых на собраниях граждан;

5) формирует предложения для направления в органы местного самоуправления по вопросам, затрагивающим интересы жителей части территории муниципального образования;

6) взаимодействуют с депутатами совета депутатов, администрацией, главой муниципального образования.

#### Статья 7. Взаимодействие общественного совета с органами местного самоуправления

1. От имени общественного совета в вопросах его взаимодействия с органами местного самоуправления муниципального образования выступает председатель общественного совета.

##### 2. Председатель общественного совета:

1) участвует в заседаниях совета депутатов при обсуждении вопросов, затрагивающих интересы граждан, проживающих на подведомственной территории;

2) по приглашению администрации участвует в приемке работ по реализации инициативных предложений, включенных в муниципальную программу (подпрограмму);

3) обращается с письменными и устными запросами, заявлениями и документами в органы местного самоуправления муниципального образования, к руководителям предприятий, организаций, учреждений, от которых зависит решение того или иного вопроса, затрагивающего интересы граждан, проживающих на подведомственной территории.

3. По письменным обращениям органы местного самоуправления муниципального образования в пределах своей компетенции обеспечивают содействие общественному совету в осуществлении его деятельности.

#### Статья 8. Контроль за соответствием деятельности общественного совета действующему законодательству, муниципальным правовым актам

1. Контроль за соответствием деятельности общественного совета действующему законодательству, муниципальным правовым актам осуществляется органами местного самоуправления муниципального образования посредством запроса ежеквартальной информации о деятельности общественного совета.

Органы местного самоуправления муниципального образования определяют содержание запрашиваемой информации и сроки ее предоставления.

Отчет о деятельности общественного совета размещается в официальных источниках опубликования нормативных правовых актов муниципального образования, а также на официальном сайте органов местного самоуправления Заневского городского поселения Всеволожского муниципального района Ленинградской области в информационно-телекоммуникационной сети Интернет.

2. Общественный совет ежегодно отчитывается о своей деятельности на собрании (конференции) жителей части территории муниципального образования.

Решение о назначении собрания (конференции) жителей для заслушивания ежегодного отчета общественного совета принимается главой администрации. Организационная подготовка такого собрания (конференции) осуществляется администрацией.

Работа общественного совета участниками собрания (конференции) признается удовлетворительной либо неудовлетворительной. Если работа общественного совета признана неудовлетворительной, то участники собрания (конференции) вправе поставить вопрос о досрочном прекращении деятельности общественного совета. Также участники собрания (конференции) могут дать срок общественному совету для устранения выявленных недостатков.

Жители части территории муниципального образования, где осуществляет свою деятельность общественный совет, путем направления в администрацию заявления, подписанного не менее чем 20 процентами от числа жителей части территории муниципального образования, вправе потребовать предоставления досрочной информации о деятельности общественного совета. Администрация осуществляет предоставление такой информации в течение 10-ти календарных дней со дня поступления заявления.

БЕСПЛАТНАЯ ГОРЯЧАЯ ЛИНИЯ ПРОЕКТА МИНИСТЕРСТВА ЗДРАВООХРАНЕНИЯ РФ

**«ЗДОРОВАЯ РОССИЯ»:**

**8 (800) 200-0-200**

Консультации по вопросам здорового образа жизни, отказа от курения табака, употребления алкоголя и наркотиков



Приложение № 1  
к Положению об общественном  
совете части территории  
Заневского городского поселения  
Всеволожского муниципального района  
Ленинградской области

Протокол  
собрания (конференции) граждан об избрании общественного совета  
части территории Заневского городского поселения  
Всеволожского муниципального района Ленинградской области

Дата проведения собрания: «\_\_» \_\_\_\_\_ 20\_\_ г.  
Адрес \_\_\_\_\_ проведения  
собрания: \_\_\_\_\_  
Время начала собрания: \_\_\_\_ час. \_\_\_\_ мин.  
Время окончания собрания: \_\_\_\_ час. \_\_\_\_ мин.  
Количество присутствующих: \_\_\_\_\_  
Кандидатуры:  
1. \_\_\_\_\_  
(ФИО)

Повестка собрания: \_\_\_\_\_

Ход собрания: \_\_\_\_\_  
(описывается ход проведения собрания с указанием вопросов рассмотрения; выступающих лиц и сути их выступления по каждому вопросу; принятых решений по каждому вопросу; количества проголосовавших за, против, воздержавшихся)

Итоги голосования и принятые решения: \_\_\_\_\_

Председатель собрания \_\_\_\_\_ /ФИО/  
(подпись)

Секретарь \_\_\_\_\_ /ФИО/  
(подпись)

Приложение № 2  
к Положению об общественном  
совете части территории  
Заневского городского поселения  
Всеволожского муниципального района  
Ленинградской области

Образец удостоверения председателя общественного совета  
части территории Заневского городского поселения  
Всеволожского муниципального района Ленинградской области

УДОСТОВЕРЕНИЕ № \_\_\_\_\_

(фамилия, имя, отчество)  
является \_\_\_\_\_ председателем  
общественного совета части  
территории Заневского городского  
поселения Всеволожского  
муниципального района  
Ленинградской области

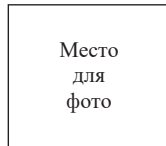

Место  
для  
фото

Глава Заневского городского  
поселения Всеволожского  
муниципального района  
Ленинградской области

\_\_\_\_\_ /ФИО/  
(подпись)

М.П.

Действительно  
с «\_\_» \_\_\_\_\_ 20\_\_ года  
по «\_\_» \_\_\_\_\_ 20\_\_ года  
продлено до \_\_\_\_\_  
продлено до \_\_\_\_\_



ЗАНЕВСКОЕ ГОРОДСКОЕ ПОСЕЛЕНИЕ  
ВСЕВОЛОЖСКОГО МУНИЦИПАЛЬНОГО РАЙОНА  
ЛЕНИНГРАДСКОЙ ОБЛАСТИ

СОВЕТ ДЕПУТАТОВ ЧЕТВЕРТОГО СОЗЫВА

РЕШЕНИЕ

15.08.2023  
гп. Янино-1

№ 58

Об утверждении Положения о звании  
«Почетный житель Заневского городского поселения  
Всеволожского муниципального района  
Ленинградской области»

В соответствии с Федеральным законом от 06.10.2003 № 131-ФЗ «Об общих принципах организации местного самоуправления в Российской Федерации», Уставом Заневского городского поселения Всеволожского муниципального района Ленинградской области, в целях поощрения жителей, внесших значительный вклад в развитие Заневского городского поселения Всеволожского муниципального района Ленинградской области, совет депутатов Заневского городского поселения Всеволожского муниципального района Ленинградской области принял

**РЕШЕНИЕ:**

1. Учредить на территории Заневского городского поселения Всеволожского муниципального района Ленинградской области звание «Почетный житель Заневского городского поселения Всеволожского муниципального района Ленинградской области».

2. Утвердить Положение о звании «Почетный житель Заневского городского поселения Всеволожского муниципального района Ленинградской области» согласно приложению 1.

3. Утвердить описание нагрудного знака «Почетный житель Заневского городского поселения Всеволожского муниципального района Ленинградской области» согласно приложению 2.

4. Утвердить описание удостоверения к нагрудному знаку «Почетный житель Заневского городского поселения Всеволожского муниципального района Ленинградской области» согласно приложению 3.

5. Поручить администрации Заневского городского поселения Всеволожского муниципального района Ленинградской области предусмотреть в бюджете Заневского городского поселения Всеволожского муниципального района Ленинградской области ассигнования на реализацию настоящего

решения.

6. Признать утратившими силу:  
решение совета депутатов муниципального образования «Заневское городское поселение» Всеволожского муниципального района Ленинградской области от 24.11.2016 № 52 «Об утверждении Положения о звании «Почетный житель МО «Заневское городское поселение»;

решение совета депутатов муниципального образования «Заневское городское поселение» Всеволожского муниципального района Ленинградской области от 16.02.2021 № 05 «О внесении изменений в Положение о звании «Почетный житель МО «Заневское городское поселение», утвержденное решением совета депутатов от 24.11.2016 № 52».

7. Настоящее решение вступает в силу после его официального опубликования в газете «Заневский вестник».

8. Контроль за исполнением настоящего решения возложить на постоянно действующую депутатскую комиссию по экономической политике, бюджету, налогам и инвестициям.

Глава муниципального образования

В.Е. Кондратьев

>>> стр. 34

## САМ СЕБЕ НЕ ПРОПИШЕШЬ: ЧТО ИЗМЕНИТСЯ В ПРОДАЖЕ РЕЦЕПТУРНЫХ ЛЕКАРСТВ

С 1 сентября вступают в силу изменения в постановление Правительства «Об утверждении положения о системе мониторинга движения лекарственных препаратов для медицинского применения». Объясняем, почему это нужно и важно в первую очередь самим потребителям.

### Как изменится отпуск лекарств

По новым правилам некоторые рецептурные препараты будут теперь учитываться в системе «Честный знак». Речь идет о психотропных средствах и всех лекарствах, содержащих сильнодействующие или ядовитые вещества, препаратах для льготников, которые частично или полностью оплачивает государство, а также о рецептурных средствах, приобретаемых онлайн. Это незначительный объем от всех рецептурных лекарств, которые реализуются в стране, поэтому потребители вряд ли что-то заметят. Все остальные рецептурные

лекарства будут отпускаться в аптеках без изменений.

### Что будут делать аптеки

Теперь провизоры при отпуске рецептурных средств, которых коснутся новые правила, должны будут передавать в систему «Честный знак» дату, серию и номер рецепта. В Центре развития перспективных технологий пояснили, что новая система позволит сократить количество правонарушений, связанных с оборотом лекарственных средств, улучшить учет льготных рецептов, а также позволит аптекам проверять подлинность рецептов.

### Почему новая система выгодна потребителям

Для пациентов с хроническими и тяжелыми заболеваниями, которым необходимо из года в год принимать одни и те же препараты, закупается определенный запас медикаментов по запросам из медицинских организаций, поэтому важно, чтобы эти лекарства попадали именно к тем, кому они предназначены.

Председатель Национального союза защиты прав потребителей Павел Шапкин уверен: «Отпуск рецептурных препаратов только по рецепту врача необходим самим получателям лекарств. Такая си-

стема, например, избавит от дефицита препаратов, когда одни скупают медикаменты впрок с запасом на годы вперед, а другие остаются без необходимого лекарства».

Минздрав подчеркивает, что вступающие 1 сентября в силу новые правила не повлекут за собой снижения доступности рецептурных лекарственных препаратов. Приобретать необходимые лекарства можно будет как обычно.

Источник:  
объясняем.рф

**Положение  
о звании «Почетный житель Заневского городского поселения  
Всеволожского муниципального района Ленинградской области»**

**1. Общие положения**

1. Настоящее Положение о звании «Почетный житель Заневского городского поселения Всеволожского муниципального района Ленинградской области» (далее – Положение) устанавливает статус и права лиц, награжденных нагрудным знаком «Почетный житель Заневского городского поселения Всеволожского муниципального района Ленинградской области».

2. Настоящее Положение разработано в целях признания особых заслуг жителей Заневского городского поселения Всеволожского муниципального района Ленинградской области по решению вопросов местного значения, поощрения личной деятельности, направленной на пользу Заневского городского поселения Всеволожского муниципального района Ленинградской области и обеспечение его благополучия.

3. Звание «Почетный житель Заневского городского поселения Всеволожского муниципального района Ленинградской области» (далее – звание «Почетный житель») присваивается на основании решения совета депутатов Заневского городского поселения Всеволожского муниципального района Ленинградской области гражданам Российской Федерации и не может быть отозвано, за исключением случаев, предусмотренных настоящим Положением.

4. Звание «Почетный житель» не может быть присвоено лицу, имеющему неснятую или непогашенную судимость.

5. Лицу, удостоенному звания «Почетный житель», вручается нагрудный знак «Почетный житель Заневского городского поселения Всеволожского муниципального района Ленинградской области», описание которого приведено в приложении 2 к настоящему решению и удостоверение к нагрудному знаку «Почетный житель Заневского городского поселения Всеволожского муниципального района Ленинградской области», описание которого приведено в приложении 3 к настоящему решению.

**2. Основания и порядок присвоения звания «Почетный житель»**

1. Основаниями для присвоения лицу звания «Почетный житель» являются:

1.1. Многолетняя (не менее трех лет) эффективная благотворительная, меценатская деятельность на территории Заневского городского поселения Всеволожского муниципального района Ленинградской области;

1.2. Совершение мужественных, благородных, высоконравственных, служащих примером поступков на благо жителей Заневского городского поселения Всеволожского муниципального района Ленинградской области;

1.3. Заслуги в области государственной, муниципальной, политической, научной, образовательной, культурной, хозяйственной, общественной или иной деятельности, получившие широкое признание у жителей Заневского городского поселения Всеволожского муниципального района Ленинградской области.

2. Звание «Почетный житель» присваивается решением совета депутатов Заневского городского поселения Всеволожского муниципального района Ленинградской области с описанием заслуг и достижений претендента по предложению:

организаций всех форм собственности, осуществляющих свою деятельность на территории Заневского городского поселения Всеволожского муниципального района Ленинградской области;

общественных организаций;

администрации Заневского городского поселения Всеволожского муниципального района Ленинградской области;

депутатов совета депутатов Заневского городского поселения Всеволожского муниципального района Ленинградской области.

Форма предложения приведена в приложении 1 к настоящему Положению.

3. К предложению о присвоении звания «Почетный житель» прилагаются следующие документы:

3.1. Подробная биография претендента (приложение 2 к настоящему Положению) с приложением документов, подтверждающих факты биографии, которые имеют значение для присвоения звания «Почетный житель»;

3.2. Документы, подтверждающие описание заслуг и достижений претендента;

3.3. Один из следующих документов:

письмо депутата совета депутатов Заневского городского поселения Всеволожского муниципального района Ленинградской области;

письмо главы администрации Заневского городского поселения Всеволожского муниципального района Ленинградской области;

выписка из протокола собрания трудового коллектива предприятия (организации, учреждения);

выписка из протокола заседания соответствующего органа общественного объединения.

3.4. документы, необходимые для назначения ежегодной выплаты:

копия паспорта (2,3 и 5 страница);

копия идентификационного номера налогоплательщика;

копия документа, подтверждающего регистрацию в системе индивидуального (персонифицированного) учета;

реквизиты счета в ПАО «Сбербанк России» для перечисления причитающейся премии;

заявление награждаемого лица о перечислении причитающейся денежной выплаты.

3.5. Согласие претендента на обработку своих персональных данных (приложение 3 к настоящему Положению).

4. Все кандидатуры, претендующие на звание «Почетный житель» вносятся на рассмотрение совета депутатов с последующим принятием решения об утверждении не более двух кандидатов в год. Предложения о присвоении звания «Почетный житель» рассматриваются на заседании совета депутатов Заневского городского поселения Всеволожского муниципального района Ленинградской области по каждой кандидатуре в отдельности.

5. Предложения о присвоении звания «Почетный житель», поступившие от лиц, выдвинувших свои кандидатуры, не рассматриваются.

Предложение от организации подписывается ее руководителем.

Предложение, поданное с нарушением требований настоящего Положения, возвращается его инициатору с указанием причины возврата.

6. Решение о присвоении звания «Почетный житель» принимается на заседании совета депутатов Заневского городского поселения Всеволожского муниципального района Ленинградской области открытым голосованием большинством голосов от установленной Уставом Заневского городского поселения Всеволожского муниципального района Ленинградской области численности депутатов совета депутатов.

7. Нагрудный знак «Почетный житель» и удостоверение к нагрудному знаку «Почетный житель» вручаются лицу, удостоенному звания «Почетный житель», главой Заневского городского поселения Всеволожского муниципального района Ленинградской области или уполномоченным им лицом в торжественной обстановке в присутствии депутатов совета депутатов Заневского городского поселения Всеволожского муниципального района Ленинградской области, представителей администрации Заневского городского поселения Всеволожского муниципального района Ленинградской области, представителей общественной, средств массовой информации.

Учет, хранение почетных знаков, бланков удостоверений и дипломов к ним осуществляет аппарат совета депутатов Заневского городского поселения Всеволожского муниципального района Ленинградской области.

8. Решение совета депутатов Заневского городского поселения Всеволожского муниципального района Ленинградской области присвоении звания «Почетный житель» публикуется в официальных средствах массовой информации.

9. Сведения о Почетных жителях и о присвоении звания «Почетный житель» с указанием фамилии, имени и отчества, даты вручения нагрудного знака, реквизитов решения совета депутатов о присвоении звания, номера нагрудного знака, даты рождения, адреса места проживания и номера телефона награждаемого заносятся в Книгу «Почетные жители Заневского городского поселения Всеволожского муниципального района Ленинградской области» (далее – Книга) в хронологическом порядке.

Ведение Книги осуществляет администрация Заневского городского поселения Всеволожского муниципального района Ленинградской области.

Книга должна быть прошита и пронумерована. В Книгу сведения о награжденном лице заносятся администрацией Заневского городского поселения Всеволожского муниципального района Ленинградской области согласно нижеприведенной таблице:

п/п	Фамилия Имя Отчество	Дата вручения нагрудного знака «Почетный житель»	Реквизиты решения совета депутатов о присвоении звания	Номер нагрудного знака «Почетный Житель»	Дата рождения	Адрес места проживания	Номер телефона
-----	----------------------------	---	---	--	------------------	------------------------------	-------------------

Книга хранится в администрации Заневского городского поселения Всеволожского муниципального района Ленинградской области.

Электронная версия Книги располагается на официальном сайте органов местного самоуправления Заневского городского поселения Всеволожского муниципального района Ленинградской области в информационно-телекоммуникационной сети «Интернет». В электронной версии Книги указывается информация, не отнесенная к сведениям, составляющим государственную или иную охраняемую законом тайну. Электронную версию Книги ведет администрация Заневского городского поселения Всеволожского муниципального района Ленинградской области.

10. Лишение звания «Почетный житель» может быть произведено решением совета депутатов Заневского городского поселения Всеволожского муниципального района Ленинградской области в случае вступления в силу обвинительного приговора суда в отношении лица, удостоенного звания «Почетный житель».

11. При отмене приговора, на основании которого лицо лишено звания «Почетный житель», решение совета депутатов Заневского городского поселения Всеволожского муниципального района Ленинградской области признается утратившим силу, а лицо считается восстановленным в правах на звание «Почетный житель».

12. Почетные жители Заневского городского поселения Всеволожского муниципального района Ленинградской области могут публично пользоваться этим званием.

13. Почетные жители Заневского городского поселения Всеволожского муниципального района Ленинградской области приглашаются главой Заневского городского поселения Всеволожского муниципального района Ленинградской области на мероприятия, посвященные государственным праздникам, праздникам и памятным датам Заневского городского поселения Всеволожского муниципального района Ленинградской области и другим важным событиям.

14. Лицу, удостоенному звания «Почетный житель», устанавливается ежегодная денежная выплата в размере 30 000 рублей за счет средств бюджета Заневского городского поселения Всеволожского муниципального района Ленинградской области.

15. Погребение умершего, имеющего звание «Почетный житель», осуществляется по фактическим затратам, подтвержденным соответствующими документами, в размере, не превышающем 50 000 рублей.

16. Финансирование изготовления нагрудного знака «Почетный житель», удостоверения к нему, Книги «Почетных жителей» и денежных выплат осуществляется за счет средств бюджета Заневского городского поселения Всеволожского муниципального района Ленинградской области.



Приложение 3 к решению  
от 15.08.2023 № 58

Описание удостоверения к нагрудному знаку  
«Почетный житель Заневского городского поселения  
Всеволожского муниципального района Ленинградской области»

Удостоверение к нагрудному знаку «Почетный житель Заневского городского поселения Всеволожского муниципального района Ленинградской области» размером 145 мм x 110 мм (в развернутом виде) выполнено из плотного картона. На лицевой стороне удостоверения по оси симметрии расположены: герб Заневского городского поселения Всеволожского муниципального района Ленинградской области (в верхней части) и надпись «Удостоверение к нагрудному знаку «Почетный житель Заневского городского поселения Всеволожского муниципального района Ленинградской области» (в нижней части). Герб и надпись напечатаны буквами золотого цвета.

На развороте удостоверения, на светлом фоне, в левой части расположено цветное изображение нагрудного знака «Почетный житель Заневского городского поселения Всеволожского муниципального района Ленинградской области», в правой части, на светлом фоне, – «Нагрудный знак присвоен», ниже – фамилия, имя, отчество почетного жителя и номер удостоверения. Далее расположены слова «Глава муниципального образования», место для печати, место для подписи главы муниципального образования и ее расшифровки. Ниже напечатаны слова «Решение совета депутатов Заневского городского поселения Всеволожского муниципального района Ленинградской области» с указанием даты и номера.

Лицевая сторона



Оборотная сторона



Приложение к решению  
от 15.08.2023 № 59

Положение  
о Почетной грамоте главы Заневского городского поселения  
Всеволожского муниципального района Ленинградской области

1. Почетная грамота главы Заневского городского поселения Всеволожского муниципального района Ленинградской области (далее – Почетная грамота) является формой поощрения граждан, общественных организаций и объединений, трудовых коллективов предприятий, организаций, учреждений всех форм собственности за особые заслуги перед Заневским городским поселением Всеволожского муниципального района Ленинградской области в области экономики, строительства, науки, искусства, культуры, спорта, образования, здравоохранения, воспитания подрастающего поколения, благотворительной деятельности, укрепления правопорядка, за особые успехи в труде, учебе, а также в связи с государственными и профессиональными праздниками, знаменательными и памятными датами. Почетная грамота вручается в случае профессиональных праздников, знаменательных событий и юбилейных дат (юбилейными датами следует считать: 10 лет со дня образования и далее через каждые 5 лет – для организаций различных форм собственности, 50 лет со дня рождения и каждые последующие 5 лет – для граждан).

2. Ходатайство о награждении Почетной грамотой вносится руководителями предприятий, учреждений, организаций, независимо от форм собственности, депутатами совета депутатов Заневского городского поселения Всеволожского муниципального района Ленинградской области, главой администрации Заневского городского поселения Всеволожского муниципального района Ленинградской области, общественными объединениями и органами территориального общественного самоуправления.

Ходатайство оформляется письменно в свободной форме на имя главы Заневского городского поселения Всеволожского муниципального района Ленинградской области не позднее, чем за один месяц до юбилейной или праздничной даты. Ходатайство о награждении Почетной грамотой подается в аппарат совета депутатов.

При внесении ходатайства о награждении Почетной грамотой граждан предоставляются:

характеристика награждаемого с указанием конкретных заслуг. В характеристике отражаются сведения биографического характера, сведения о производственных и иных достижениях лиц, представляемых к поощрению почетной грамотой;

копия паспорта (2,3 и 5 страница);

копия идентификационного номера налогоплательщика;

копия документа, подтверждающего регистрацию в системе индивидуального (персонифицированного) учета;

банковские реквизиты счета для перечисления причитающейся премии; заявление премированного лица о перечислении причитающейся премии,

согласие на обработку персональных данных.

При внесении ходатайства о награждении Почетной грамотой общественных организаций и объединений, трудовых коллективов предприятий, организаций, учреждений всех форм собственности предоставляется справка об организации, содержащая сведения об истории создания и деятельности с указанием конкретных заслуг предприятия или организации, представляемых к награждению.

3. Решение о награждении Почетной грамотой принимается решением совета депутатов Заневского городского поселения Всеволожского муниципального района Ленинградской области.

4. Почетная грамота вручается в торжественной обстановке главой Заневского городского поселения Всеволожского муниципального района Ленинградской области либо по его поручению иными уполномоченными лицами.

5. Гражданам, награжденным Почетной грамотой, выплачивается единовременное вознаграждение в размере 10 000 (десяти тысяч) рублей за счет средств бюджета Заневского городского поселения Всеволожского муниципального района Ленинградской области.

6. Повторное награждение Почетной грамотой возможно не ранее чем через три года после предыдущего награждения.

**ЗАНЕВСКОЕ ГОРОДСКОЕ ПОСЕЛЕНИЕ  
ВСЕВОЛОЖСКОГО МУНИЦИПАЛЬНОГО РАЙОНА  
ЛЕНИНГРАДСКОЙ ОБЛАСТИ**

**СОВЕТ ДЕПУТАТОВ ЧЕТВЕРТОГО СОЗЫВА**

**РЕШЕНИЕ**

15.08.2023  
гп. Янино-1

№ 59

Об утверждении Положения о Почетной грамоте  
главы Заневского городского поселения  
Всеволожского муниципального района  
Ленинградской области

В соответствии с Федеральным законом от 06.10.2003 № 131-ФЗ «Об общих принципах организации местного самоуправления в Российской Федерации», Уставом Заневского городского поселения Всеволожского муниципального района Ленинградской области, в целях поощрения граждан за заслуги в области экономики, строительства, науки, искусства, культуры, спорта, образования, здравоохранения, воспитания подрастающего поколения, благотворительной деятельности, укрепления правопорядка, за особые успехи в труде, учебе, а также в связи с государственными и профессиональными праздниками, знаменательными и памятными датами совет депутатов Заневского городского поселения Всеволожского муниципального района Ленинградской области принял

**РЕШЕНИЕ:**

1. Утвердить Положение о Почетной грамоте главы Заневского городского поселения Всеволожского муниципального района Ленинградской области согласно приложению.

2. Признать утратившими силу:

решение совета депутатов муниципального образования «Заневское городское поселение» Всеволожского муниципального района Ленинградской области от 26.09.2018 № 48 «Об утверждении Положения о Почетной грамоте главы МО «Заневское городское поселение»;

решение совета депутатов муниципального образования «Заневское городское поселение» Всеволожского муниципального района Ленинградской области от 16.02.2021 № 04 «О внесении изменений в Положение о Почетной грамоте главы МО «Заневское городское поселение», утвержденное решением совета депутатов от 26.09.2018 № 48».

3. Настоящее решение вступает в силу после его опубликования в газете «Заневский вестник».

4. Контроль за исполнением настоящего решения возложить на постоянно действующую депутатскую комиссию по вопросам местного самоуправления, предпринимательству и бизнесу, законности и правопорядку.

Глава муниципального образования

В.Е. Кондратьев

**МОЛОДЕЖЬ ЛЕНОБЛАСТИ  
ЗОВУТ НА КОНКУРС  
«НАУЧНАЯ ВСЕЛЕННАЯ»**

*Жители региона в возрасте от 14 до 27 лет могут продемонстрировать знания и посетить передовые научные объекты страны.*

Всем желающим предлагается пройти два онлайн-тестирования и подготовить проектную заявку в рамках выбранного направления: цифровые технологии и искусственный интеллект, персонализированная медицина и высокотехнологичное здравоохранение, эффективное взаимодействие человека, природы и технологий, экологически чистая и ресурсосберегающая энергетика, противодействие киберугрозам.

Победитель каждого трека отправится на профильный научно-технологический объект компании: Российский квантовый центр, QApp, BIOCAD, Артген биотех, Росатом, Ростех, Норникель и Курчатowski институт.

Регистрация открыта до 27 августа.  
Подробности можно узнать на сайте:  
<https://vk.cc/cpzflw>



**ЗАНЕВСКОЕ ГОРОДСКОЕ ПОСЕЛЕНИЕ  
ВСЕВОЛОЖСКОГО МУНИЦИПАЛЬНОГО РАЙОНА  
ЛЕНИНГРАДСКОЙ ОБЛАСТИ**

**СОВЕТ ДЕПУТАТОВ ЧЕТВЕРТОГО СОЗЫВА**

**РЕШЕНИЕ**

15.08.2023

гп. Янино-1

№ 60

О порядке принятия решения о применении мер ответственности к депутату, члену выборного органа местного самоуправления, выборному должностному лицу местного самоуправления Заневского городского поселения Всеволожского муниципального района Ленинградской области

В соответствии со статьей 40 Федерального закона от 06.10.2003 № 131-ФЗ «Об общих принципах организации местного самоуправления в Российской Федерации», Федеральным законом от 25.12.2008 № 273-ФЗ «О противодействии коррупции», областным законом Ленинградской области от 20.01.2020 № 7-оз «Об отдельных вопросах реализации законодательства в сфере противодействия коррупции гражданами, претендующими на замещение должности главы местной администрации по контракту, муниципальной должности, а также лицами, замещающими указанные должности» совет депутатов Заневского городского поселения Всеволожского муниципального района Ленинградской области принял

**РЕШЕНИЕ:**

1. Утвердить прилагаемый Порядок принятия решения о применении мер ответственности к депутату, члену выборного органа местного самоуправления, выборному должностному лицу местного самоуправления Заневского городского поселения Всеволожского муниципального района Ленинградской области согласно приложению.

2. Признать утратившими силу решения совета депутатов муниципального образования «Заневское городское поселение» Всеволожского муниципального района Ленинградской области:

от 25.02.2020 № 09 «О порядке принятия решения о применении мер ответственности к депутату, члену выборного органа местного самоуправления, выборному должностному лицу местного самоуправления МО «Заневское городское поселение»;

от 28.04.2020 № 21 «О внесении изменения в решение совета депутатов от 25.02.2020 № 09 «О порядке принятия решения о применении мер ответственности к депутату, члену выборного органа местного самоуправления, выборному должностному лицу местного самоуправления МО «Заневское городское поселение».

3. Настоящее решение вступает в силу после его официального опубликования в газете «Заневский вестник».

4. Контроль за исполнением настоящего решения возложить на постоянно действующую депутатскую комиссию по вопросам местного самоуправления, предпринимательству и бизнесу, законности и правопорядку.

Глава муниципального образования

В.Е. Кондратьев

Приложение к решению  
от 15.08.2023 № 60

**Порядок**

принятия решения о применении мер ответственности к депутату, члену выборного органа местного самоуправления, выборному должностному лицу местного самоуправления Заневского городского поселения Всеволожского муниципального района Ленинградской области

1. Настоящий Порядок принятия решения о применении мер ответственности к депутату, члену выборного органа местного самоуправления, выборному должностному лицу местного самоуправления Заневского городского поселения Всеволожского муниципального района Ленинградской области (далее – Порядок) разработан в соответствии со статьей 40 Федерального закона от 06.10.2003 № 131-ФЗ «Об общих принципах организации местного самоуправления в Российской Федерации», Федеральным законом от 25.12.2008 № 273-ФЗ «О противодействии коррупции», областным законом Ленинградской области от 20.01.2020 № 7-оз «Об отдельных вопросах реализации законодательства в сфере противодействия коррупции гражданами, претендующими на замещение должности главы местной администрации по контракту, муниципальной должности, а также лицами, замещающими указанные должности», Уставом Заневского городского поселения Всеволожского муниципального района Ленинградской области.

2. Порядок определяет процедуру принятия решения о применении мер ответственности к депутату совета депутатов Заневского городского поселения Всеволожского муниципального района Ленинградской области (далее – депутат), члену выборного органа местного самоуправления Заневского городского поселения Всеволожского муниципального района Ленинградской области (далее – член выборного органа местного самоуправления), выборному должностному лицу местного самоуправления в Заневском городском поселении Всеволожского муниципального района Ленинградской области (далее – выборное должностное лицо местного самоуправления) в случае представления ими заведомо недостоверных или заведомо неполных сведений, за исключением случаев, установленных федеральными законами, о своих доходах, расходах, об имуществе и обязательствах имущественного характера, а также сведений о доходах, расходах, об имуществе и обязательствах имущественного характера своих супруг (супругов) и несовершеннолетних детей (далее – сведения о доходах, расходах, об имуществе и обязательствах имущественного характера), если искажение этих сведений является несущественным.

3. Проверка достоверности и полноты сведений о доходах, расходах, об имуществе и обязательствах имущественного характера, представляемых депутатом, членом выборного органа местного самоуправления, выборным должностным лицом местного самоуправления в соответствии с частью 7.2

статьи 40 Федерального закона от 06.10.2003 № 131-ФЗ «Об общих принципах организации местного самоуправления в Российской Федерации» (далее – Федеральный закон), осуществляется органом по профилактике коррупционных и иных правонарушений по решению Губернатора Ленинградской области, в порядке, установленном областным законом Ленинградской области от 20.01.2020 № 7-оз «Об отдельных вопросах реализации законодательства в сфере противодействия коррупции гражданами, претендующими на замещение должности главы местной администрации по контракту, муниципальной должности, а также лицами, замещающими указанные должности».

4. При выявлении в результате проверки, проведенной в соответствии с пунктом 3 настоящего Порядка, факта представления депутатом, членом выборного органа местного самоуправления, выборным должностным лицом местного самоуправления заведомо недостоверных или заведомо неполных сведений, за исключением случаев, установленных федеральными законами, о доходах, расходах, об имуществе и обязательствах имущественного характера Губернатор Ленинградской области обращается в совет депутатов Заневского городского поселения Всеволожского муниципального района Ленинградской области (далее – совет депутатов) (в случае если в соответствии с положениями части 7.3 статьи 40 Федерального закона Губернатор Ленинградской области не обращается в суд) с заявлением:

1) о досрочном прекращении полномочий депутата, члена выборного органа местного самоуправления, выборного должностного лица местного самоуправления – если искажение указанных сведений является существенным;

2) о применении иной меры ответственности к депутату, члену выборного органа местного самоуправления, выборному должностному лицу местного самоуправления – если искажение указанных сведений является несущественным.

5. К депутату, члену выборного органа местного самоуправления, выборному должностному лицу местного самоуправления, представившим заведомо недостоверные или заведомо неполные сведения, за исключением случаев, установленных федеральными законами, о своих доходах, расходах, об имуществе и обязательствах имущественного характера, а также сведения о доходах, расходах, об имуществе и обязательствах имущественного характера своих супруг (супруга) и несовершеннолетних детей, если искажение этих сведений является несущественным, могут быть применены следующие меры ответственности:

1) предупреждение;

2) освобождение депутата, члена выборного органа местного самоуправления от должности в совете депутатов, выборном органе местного самоуправления до прекращения срока его полномочий;

3) освобождение от осуществления полномочий на постоянной основе с лишением права осуществлять полномочия на постоянной основе до прекращения срока его полномочий;

## НА «ГОСУСЛУГАХ» ДОБАВЯТ 12 ВКЛАДКОВ ДЛЯ БИЗНЕСА

*Возможности портала «Госуслуги» для предпринимателей будут расширены, сообщили в пресс-службе Минэкономразвития РФ.*

В МЭР пояснили, что в личном кабинете юридического лица появятся 12 вкладок с наиболее нужными для бизнеса сферами, включая «Контроль и надзор», «Лицензии, разрешения». Также в скором времени здесь появится цифровой ассистент-робот «Макс».

– Портал «Госуслуги» уже давно не только про сами услуги – это главное окно связи государства и граждан, предпринимателей в цифровой форме. Поэтому так важно модернизировать его, максимально оперативно уведомлять бизнес о новостях, которые влияют на его работу. В рамках контрольной деятельности на портале предприниматель может посмотреть перечень проверок, обжаловать выводы контрольного органа (в досудебном порядке), оценить качество проведенного профилактического визита,

скачать профильное мобильное приложение «Инспектор» для проведения дистанционных проверок. В ближайшее время станут возможными запись на консультирование контрольного органа (в различных формах), а также запись на проведение профилактического визита, – сказал заместитель директора департамента государственной политики в сфере лицензирования, контрольно-надзорной деятельности, аккредитации и саморегулирования Минэкономразвития Игорь Судец, слова которого приводятся в сообщении пресс-службы. Он отметил, что с реформой контроля, которая стартовала в 2021 году, удалось перевести контрольную деятельность государства в цифровую плоскость.

Источник: ТАСС

4) запрет занимать должности в совете депутатов, выборном органе местного самоуправления до прекращения срока его полномочий;

5) запрет исполнять полномочия на постоянной основе до прекращения срока его полномочий.

Решение о применении меры ответственности должно приниматься с учетом характера совершенного коррупционного правонарушения, его тяжести, обстоятельств, при которых оно совершено, а также с учетом особенностей личности депутата, члена выборного органа местного самоуправления, выборного должностного лица местного самоуправления, предшествующих результатов исполнения им своих должностных обязанностей (полномочий), соблюдения им других ограничений, запретов и обязанностей, установленных в целях противодействия коррупции.

Депутат, член выборного органа местного самоуправления, выборное должностное лицо местного самоуправления, иное лицо, замещающее муниципальную должность, освобождаются от ответственности за несоблюдение ограничений и запретов, требований о предотвращении или об урегулировании конфликта интересов и неисполнение обязанностей, установленных Федеральным законом от 06.10.2003 № 131-ФЗ «Об общих принципах организации местного самоуправления в Российской Федерации» и другими федеральными законами в целях противодействия коррупции, в случае, если несоблюдение таких ограничений, запретов и требований, а также неисполнение таких обязанностей признается следствием не зависящих от указанных лиц обстоятельств в порядке, предусмотренном частями 3 - 6 статьи 13 Федерального закона от 25.12.2008 № 273-ФЗ «О противодействии коррупции».

6. В случае обращения Губернатора Ленинградской области с заявлением о досрочном прекращении полномочий депутата, члена выборного органа местного самоуправления, выборного должностного лица местного самоуправления или применении в отношении указанных лиц иной меры ответственности (далее – заявление Губернатора Ленинградской области) совет депутатов рассматривает его и принимает решение не позднее чем через 30 дней со дня поступления заявления Губернатора Ленинградской области, а если заявление поступило в период между сессиями, – не позднее чем через три месяца со дня поступления такого заявления.

7. При рассмотрении советом депутатов заявления Губернатора Ленинградской области о применении мер ответственности в соответствии с частью 7.3-1 статьи 40 Федерального закона от 06.10.2003 № 131-ФЗ «Об общих принципах организации местного самоуправления в Российской Федерации» депутату, члену выборного органа местного самоуправления, выборному должностному лицу местного самоуправления, в отношении которого поступило заявление Губернатора Ленинградской области, предоставляется слово для выступления.

8. Решение о применении мер ответственности в отношении депутата, члена выборного органа местного самоуправления, выборного должностного лица местного самоуправления принимается путем голосования большинством

голосов от установленной численности депутатов, в порядке, установленном Регламентом совета депутатов.

8.1. При определении меры ответственности за представление заведомо недостоверных или заведомо неполных сведений, за исключением случаев, установленных федеральными законами, о доходах, расходах, об имуществе и обязательствах имущественного характера, учитываются характер совершенного коррупционного правонарушения, его тяжесть, обстоятельства, при которых оно совершено, а также особенности личности правонарушителя, предшествующие результаты исполнения им своих должностных обязанностей (осуществления полномочий), соблюдения им других ограничений, запретов и обязанностей, установленных в целях противодействия коррупции.

8.2. В качестве смягчающих меру ответственности учитываются следующие обстоятельства:

а) совершение нарушения требований законодательства о противодействии коррупции впервые;

б) безукоризненное соблюдение в отчетном периоде других ограничений, запретов, требований, исполнение обязанностей, установленных в целях противодействия коррупции;

в) представление уточненных и достоверных сведений о доходах, расходах, об имуществе и обязательствах имущественного характера за пределами сроков, указанных в части 10 статьи 2 областного закона Ленинградской области от 20.01.2020 № 7-оз «Об отдельных вопросах реализации законодательства в сфере противодействия коррупции гражданами, претендующими на замещение должности главы местной администрации по контракту, муниципальной должности, а также лицами, замещающими указанные должности», при условии, что лицо, указанное в пункте 2 настоящего Порядка, самостоятельно обнаружило в представленных им справках не отраженные или не полностью отраженные сведения.

8.3. В качестве отягчающего меру ответственности обстоятельства учитывается неоднократное нарушение требований законодательства о противодействии коррупции.

При наличии отягчающего обстоятельства применяется мера ответственности, следующая по степени строгости мере ответственности, которая была бы применена в случае совершения такого нарушения в отсутствие отягчающего обстоятельства.

8.4. Не влечет применения взысканий:

а) ненадлежащее соблюдение запрета, неисполнение обязанности вследствие непреодолимой силы;

б) ошибочное (неточное) указание сведений в справке о сведениях о доходах, расходах, об имуществе и обязательствах имущественного характера (далее – справка) вследствие ошибок и неточностей, допущенных государственным органом или иной организацией в выданных документах (выписках), на основании которых заполнялась справка, а также иных причин,

когда неточность в представленных сведениях возникла по причинам независящим от лица, представившего указанные сведения;

в) заполнение справки в ином, не общепринятом, орфографическом порядке, при котором сохраняется смысловое содержание данных в справке.

9. Решение о применении мер ответственности в отношении депутата, члена выборного органа местного самоуправления, выборного должностного лица местного самоуправления, к которым применена мера ответственности, оформляется в письменной форме и должно содержать:

а) фамилию, имя, отчество (последнее – при наличии);

б) должность;

в) мотивированное обоснование, позволяющее считать искажения представленных сведений о доходах, расходах, об имуществе и обязательствах имущественного характера, сведений о доходах, расходах, об имуществе и обязательствах имущественного характера своих супруги (супруга) и несовершеннолетних детей несущественными;

г) принятая мера ответственности с обоснованием применения избранной меры ответственности;

д) срок действия меры ответственности (при наличии).

Сведения в отношении депутата, члена выборного органа местного самоуправления, выборного должностного лица местного самоуправления указываются в решении о применении меры ответственности с соблюдением законодательства Российской Федерации о персональных данных и иной охраняемой законом тайне.

10. Копия решения о применении меры ответственности в течение 5 рабочих дней со дня его принятия направляется или вручается лицу, в отношении которого рассматривался вопрос.

11. В случае если решение о применении мер ответственности невозможно довести до сведения депутата, члена выборного органа местного самоуправления, выборного должностного лица местного самоуправления или указанные лица отказываются ознакомиться с решением под роспись, составляется акт об отказе в ознакомлении депутата, члена выборного органа местного самоуправления, выборного должностного лица местного самоуправления с решением о применении к нему мер ответственности или о невозможности его уведомления о таком решении.

12. Депутат, член выборного органа местного самоуправления, выборное должностное лицо местного самоуправления вправе обжаловать решение о применении к нему мер ответственности в судебном порядке.

13. Информация о результатах рассмотрения заявления Губернатора Ленинградской области подлежит размещению на официальном сайте органов местного самоуправления Заневского городского поселения Всеволожского муниципального района Ленинградской области в информационно-телекоммуникационной сети «Интернет» в соответствии с Федеральным законом от 09.02.2009 № 8-ФЗ «Об обеспечении доступа к информации о деятельности государственных органов и органов местного самоуправления».

14. Копия решения направляется Губернатору Ленинградской области не позднее 5 рабочих дней со дня его принятия.



**ЗАНЕВСКОЕ ГОРОДСКОЕ ПОСЕЛЕНИЕ  
ВСЕВОЛОЖСКОГО МУНИЦИПАЛЬНОГО РАЙОНА  
ЛЕНИНГРАДСКОЙ ОБЛАСТИ**

**СОВЕТ ДЕПУТАТОВ ЧЕТВЕРТОГО СОЗЫВА**

**РЕШЕНИЕ**

15.08.2023

гп. Янино-1

№ 61

Об утверждении Порядка предоставления лицом, замещающим должность главы администрации по контракту, муниципальную должность, за исключением лица, замещающего муниципальную должность депутата представительного органа муниципального образования, копий справок о доходах, расходах, об имуществе и обязательствах имущественного характера с отметкой о приеме в соответствующие органы местного самоуправления Заневского городского поселения Всеволожского муниципального района Ленинградской области для размещения на официальном сайте органов местного самоуправления Заневского городского поселения Всеволожского муниципального района Ленинградской области в информационно-телекоммуникационной сети Интернет и предоставления этих сведений общероссийским средствам массовой информации для опубликования

В соответствии с Федеральным законом от 06.10.2003 № 131-ФЗ «Об общих принципах организации местного самоуправления в Российской Федерации», Федеральным законом от 25.12.2008 № 273-ФЗ «О противодействии коррупции», Федеральным законом от 03.12.2012 № 230-ФЗ «О контроле за соответствием расходов лиц, замещающих государственные должности, и иных лиц их доходам», Указом Президента Российской Федерации от 08.07.2013 № 613 «Вопросы противодействия коррупции», областным законом Ленинградской области от 20.01.2020 № 7-оз «Об

отдельных вопросах реализации законодательства в сфере противодействия коррупции гражданами, претендующими на замещение должности главы местной администрации по контракту, муниципальной должности, а также лицами, замещающими указанные должности» совет депутатов Заневского городского поселения Всеволожского муниципального района Ленинградской области принял

**РЕШЕНИЕ:**

1. Утвердить прилагаемый Порядок предоставления лицом, замещающим должность главы администрации по контракту, муниципальную должность, за исключением лица, замещающего муниципальную должность депутата представительного органа муниципального образования, копий справок о доходах, расходах, об имуществе и обязательствах имущественного характера с отметкой о приеме в соответствующие органы местного самоуправления Заневского городского поселения Всеволожского муниципального района Ленинградской области для размещения на официальном сайте органов местного самоуправления Заневского городского поселения Всеволожского муниципального района Ленинградской области в информационно-телекоммуникационной сети Интернет и предоставления этих сведений общероссийским средствам массовой информации для опубликования.

2. Признать утратившими силу решения совета депутатов муниципального образования «Заневское городское поселение» Всеволожского муниципального района Ленинградской области:

от 25.02.2020 № 10 «Об утверждении Порядка предоставления лицом, замещающим должность главы администрации по контракту, муниципальную должность, копий справок о доходах, расходах, об имуществе и обязательствах имущественного характера с отметкой о приеме в соответствующие органы местного самоуправления МО «Заневское городское поселение» для размещения на официальном сайте и предоставления этих сведений общероссийским средствам массовой информации для опубликования»;

от 24.06.2021 № 36 «О внесении изменений в решение совета депутатов от 25.02.2020 № 10 «Об утверждении Порядка предоставления лицом, замещающим должность главы администрации по контракту, муниципальную должность, копий справок о доходах, расходах, об имуществе и обязательствах имущественного характера с отметкой о приеме в соответствующие органы местного самоуправления МО «Заневское городское поселение» для размещения на официальном сайте и предоставления этих сведений общероссийским средствам массовой информации для опубликования».

3. Настоящее решение вступает в силу после его официального опубликования в газете «Заневский вестник».

4. Контроль за исполнением настоящего решения возложить на постоянно действующую депутатскую комиссию по вопросам местного самоуправления, предпринимательству и бизнесу, законности и правопорядку.

Глава муниципального образования

В.Е. Кондратьев

имуществе и обязательствах имущественного характера с отметкой о приеме в соответствующие органы местного самоуправления Заневского городского поселения Всеволожского муниципального района Ленинградской области для размещения на официальном сайте органов местного самоуправления Заневского городского поселения Всеволожского муниципального района Ленинградской области в информационно-телекоммуникационной сети Интернет и предоставления этих сведений общероссийским средствам массовой информации для опубликования (далее – размещение на официальном сайте, предоставление СМИ).

2. Лицо, замещающее должность главы администрации по контракту, представляет в сектор муниципальной службы и кадровой работы администрации Заневского городского поселения Всеволожского муниципального района Ленинградской области копии справок о доходах, расходах, об имуществе и обязательствах имущественного характера с отметкой о приеме государственным органом Ленинградской области по профилактике коррупционных и иных правонарушений не позднее 30 апреля года, следующего за отчетным, для размещения на официальном сайте и (или) предоставления СМИ.

3. Лицо, замещающее муниципальную должность, за исключением лица, замещающего муниципальную должность депутата представительного органа муниципального образования, представляет в аппарат совета депутатов Заневского городского поселения Всеволожского муниципального района Ленинградской области копии справок о доходах, расходах, об имуществе и обязательствах имущественного характера с отметкой о приеме государственным органом Ленинградской области по профилактике коррупционных и иных правонарушений не позднее 30 апреля года, следующего за отчетным, для размещения на официальном сайте и (или) предоставления СМИ.

4. На официальном сайте размещаются и предоставляются СМИ следующие сведения о доходах, расходах, об имуществе и обязательствах имущественного характера, представленные лицом, замещающим должность главы администрации по контракту, муниципальную должность, за исключением лица, замещающего муниципальную должность депутата представительного органа муниципального образования:

а) перечень объектов недвижимого имущества, принадлежащих лицу, замещающему должность главы администрации по контракту, муниципальную должность, его супруге (супругу) и несовершеннолетним детям на праве собственности или находящихся в их пользовании, с указанием вида, площади и страны расположения каждого из таких объектов;

б) перечень транспортных средств с указанием вида и марки, принадлежащих на праве собственности лицу, замещающему должность главы администрации по контракту, муниципальную должность, его супруге (супругу) и несовершеннолетним детям;

в) декларированный годовой доход лица, замещающего должность главы администрации по контракту, муниципальную должность, его супруги

(супруга) и несовершеннолетних детей;

г) сведения об источниках получения средств, за счет которых совершены сделки (совершена сделка) по приобретению земельного участка, иного объекта недвижимого имущества, транспортного средства, ценных бумаг, долей участия, паев в уставных (складочных) капиталах организаций, цифровых финансовых активов, цифровой валюты, если общая сумма таких сделок превышает общий доход лица, замещающего должность главы администрации по контракту, муниципальную должность, и его супруги (супруга) за три последних года, предшествующих отчетному периоду.

5. В размещаемых на официальном сайте и предоставляемых СМИ сведениях о доходах, расходах, об имуществе и обязательствах имущественного характера запрещается указывать:

а) иные сведения, кроме указанных в пункте 4 настоящего Порядка;

б) персональные данные супруги (супруга), детей и иных членов семьи лица, замещающего должность главы администрации по контракту, муниципальную должность;

в) данные, позволяющие определить место жительства, почтовый адрес, телефон и иные индивидуальные средства коммуникации лица, замещающего должность главы администрации по контракту, муниципальную должность, его супруги (супруга), детей и иных членов семьи;

г) данные, позволяющие определить местонахождение объектов недвижимого имущества, принадлежащих лицу, замещающему должность главы администрации по контракту, муниципальную должность, его супруге (супругу), детям, иным членам семьи на праве собственности или находящихся в их пользовании;

д) информацию, отнесенную к государственной тайне или являющуюся конфиденциальной.

6. Сведения, указанные в пункте 4 настоящего Порядка, размещаются на официальном сайте и предоставляются СМИ по форме согласно приложению к настоящему Порядку. Заполнение формы осуществляется должностным лицом сектора муниципальной службы и кадровой работы администрации Заневского городского поселения Всеволожского муниципального района Ленинградской области (далее – должностное лицо сектора муниципальной службы и кадровой работы администрации).

Сведения, указанные в пункте 4 настоящего Порядка, размещаются на официальном сайте и находятся на данном сайте весь период замещения лицом должности главы администрации по контракту, муниципальной должности, и ежегодно обновляются в течение 14 рабочих дней со дня истечения срока, установленного для их подачи.

По истечении срока, установленного для размещения сведений о доходах, расходах, об имуществе и обязательствах имущественного характера, предоставленных лицом, замещающим муниципальную должность, на официальном сайте органов местного самоуправления Заневского городского поселения Всеволожского муниципального района Ленинградской области в информационно-телекоммуникационной сети Интернет, копии справок о

Приложение к решению  
от 15.08.2023 № 61

**Порядок**

предоставления лицом, замещающим должность главы администрации по контракту, муниципальную должность, за исключением лица, замещающего муниципальную должность депутата представительного органа муниципального образования, копий справок о доходах, расходах, об имуществе и обязательствах имущественного характера с отметкой о приеме в соответствующие органы местного самоуправления Заневского городского поселения Всеволожского муниципального района Ленинградской области для размещения на официальном сайте органов местного самоуправления Заневского городского поселения Всеволожского муниципального района Ленинградской области в информационно-телекоммуникационной сети Интернет и предоставления этих сведений общероссийским средствам массовой информации для опубликования

1. Настоящий Порядок предоставления лицом, замещающим должность главы администрации по контракту, муниципальную должность, за исключением лица, замещающего муниципальную должность депутата представительного органа муниципального образования, копий справок о доходах, расходах, об имуществе и обязательствах имущественного характера с отметкой о приеме в соответствующие органы местного самоуправления Заневского городского поселения Всеволожского муниципального района Ленинградской области для размещения на официальном сайте органов местного самоуправления Заневского городского поселения Всеволожского муниципального района Ленинградской области в информационно-телекоммуникационной сети Интернет и предоставления этих сведений общероссийским средствам массовой информации для опубликования (далее – Порядок) разработан в соответствии с Федеральным законом от 25.12.2008 № 273-ФЗ «О противодействии коррупции», Федеральным законом от 03.12.2012 № 230-ФЗ «О контроле за соответствием расходов лиц, замещающих государственные должности, и иных лиц их доходам», Федеральным законом от 06.10.2003 № 131-ФЗ «Об общих принципах организации местного самоуправления в Российской Федерации», областным законом Ленинградской области от 20.01.2020 № 7-оз «Об отдельных вопросах реализации законодательства в сфере противодействия коррупции гражданами, претендующими на замещение должности главы местной администрации по контракту, муниципальной должности, а также лицами, замещающими указанные должности», Уставом Заневского городского поселения Всеволожского муниципального района Ленинградской области и устанавливает порядок предоставления лицом, замещающим должность главы администрации по контракту, муниципальную должность, за исключением лица, замещающего муниципальную должность депутата представительного органа муниципального образования, копий справок о доходах, расходах, об

доходах, расходах, об имуществе и обязательствах имущественного характера подлежат возврату лицу, замещающему муниципальную должность, в срок, не превышающий 5 рабочих дней.

Копии справок о доходах, расходах, об имуществе и обязательствах имущественного характера, предоставленные лицом, замещающим должность главы администрации по контракту, подлежат приобщению к личному делу муниципального служащего по истечении срока, установленного для размещения сведений о доходах, расходах, об имуществе и обязательствах имущественного характера.

7. Размещение на официальном сайте сведений, указанных в пункте 4 настоящего Порядка, обеспечивается должностным лицом сектора муниципальной службы и кадровой работы администрации.

8. Должностное лицо сектора муниципальной службы и кадровой работы администрации, ответственное за размещение на официальном сайте сведений, указанных в пункте 4 настоящего Порядка:

а) в течение 3 рабочих дней со дня поступления запроса от общероссийского средства массовой информации сообщают о нем лицу, замещающему должность главы администрации по контракту, муниципальную должность, в отношении которого поступил запрос;

б) в течение 7 рабочих дней со дня поступления запроса от общероссийского средства массовой информации обеспечивают предоставление ему сведений, указанных в пункте 4 настоящего порядка, в том случае, если запрашиваемые сведения отсутствуют на официальном сайте.

9. Лицо, замещающее должность главы администрации по контракту, муниципальную должность, в отношении которого поступил запрос от общероссийского средства массовой информации, обязано в течение 3 рабочих дней со дня поступления запроса от общероссийского средства массовой информации представить должностному лицу сектора муниципальной службы и кадровой работы администрации, ответственному за размещение на официальном сайте сведений, указанных в пункте 4 настоящего Порядка, копии справок о доходах, расходах, об имуществе и обязательствах имущественного характера, в том случае, если запрашиваемые сведения отсутствуют на официальном сайте.

10. Должностные лица сектора муниципальной службы и кадровой работы администрации, ответственные за размещение и представление указанных в пункте 4 сведений, несут в соответствии с законодательством Российской Федерации ответственность за несоблюдение настоящего порядка, а также за разглашение сведений, отнесенных к государственной тайне или являющихся конфиденциальными.

## УТВЕРЖДЕН ПОРЯДОК НАПРАВЛЕНИЯ МАТКАПИТАЛА НА ЕЖЕМЕСЯЧНЫЕ ВЫПЛАТЫ НА ДЕТЕЙ ДО ТРЕХ ЛЕТ

*Подписано постановление Правительства, определяющее порядок направления маткапитала на получение ежемесячной выплаты на ребенка до трех лет вне зависимости от очередности его рождения.*

Документом уточняется перечень документов и сведений, подтверждающих доходы заявителя. Порядок учета дохода и форма для заполнения заявления приводятся в соответствии с формой и порядком учета доходов при назначении единого пособия. Изменения вступят в силу с 1 января 2024 года.

В подавляющем большинстве случаев родителям не требуется предоставлять какие-либо дополнительные справки. Все необходимые сведения Социальный фонд России будет получать самостоятельно путем межведомственного взаимодействия. Подать заявление на получение выплаты можно онлайн на портале «Госуслуги», а также лично в отделении фонда или в МФЦ.

Напомним, что с 1 января 2023 года у семей появилась возмож-

ность получения ежемесячной выплаты на детей до трех лет из средств материнского капитала вне зависимости от очередности рождения. Ранее направить средства материнского капитала на ежемесячные выплаты могли только родители вторых детей.

Выплата назначается семьям с доходами ниже двух региональных прожиточных минимумов на человека в месяц. Получать ее можно до тех пор, пока ребенку не исполнится три года. Если в семье несколько детей до трех лет, то выплату можно оформить на каждого из них. Размер выплаты составляет один региональный прожиточный минимум на ребенка в месяц.

Источник:  
Минтруд РФ

Приложение к Порядку

### СВЕДЕНИЯ о доходах, расходах, об имуществе и обязательствах имущественного характера за период с 1 января 20\_\_ года по 31 декабря 20\_\_ года

N п/ п	Фамилия и инициалы лица, чьи сведения размещаются	Должность	Объекты недвижимости, находящиеся в собственности				Объекты недвижимости, находящиеся в пользовании			Транспорт ные средства (вид, марка)	Декларир ованный годовой доход (руб.)	Сведения об источниках получения средств, за счет которых совершены сделки (совершена сделка <1> (вид приобретенного имущества, источники)
			вид объект а	вид собств енност и	площадь (кв. м)	страна распол ожени я	вид объект а	площадь (кв. м)	страна распол ожени я			
1												
	Супруг (супруга)											
	Несовершенно летний ребенок											

<1> Сведения указываются, если общая сумма совершенных сделок превышает общий доход лица, замещающего должность главы администрации по контракту, муниципальную должность и его супруги (супруга) за три последних года, предшествующих отчетному периоду.





**ЗАНЕВСКОЕ ГОРОДСКОЕ ПОСЕЛЕНИЕ  
ВСЕВОЛОЖСКОГО МУНИЦИПАЛЬНОГО РАЙОНА  
ЛЕНИНГРАДСКОЙ ОБЛАСТИ**

**СОВЕТ ДЕПУТАТОВ ЧЕТВЕРТОГО СОЗЫВА**

**РЕШЕНИЕ**

15.08.2023  
гп. Янино-1

№ 62

О Порядке возмещения затрат, связанных с исполнением полномочий председателя общественного совета части территории Заневского городского поселения Всеволожского муниципального района Ленинградской области

В соответствии с Федеральным законом от 06.10.2003 № 131-ФЗ «Об общих принципах организации местного самоуправления в Российской Федерации», областным законом Ленинградской области от 28.12.2018 № 147-оз «О старостах сельских населенных пунктов Ленинградской области и содействии участию населения в осуществлении местного самоуправления в иных формах на частях территорий муниципальных образований Ленинградской области», Уставом Заневского городского поселения Всеволожского муниципального района Ленинградской области совет депутатов Заневского городского поселения Всеволожского муниципального района Ленинградской области принял

**РЕШЕНИЕ:**

1. Утвердить Порядок возмещения затрат, связанных с исполнением полномочий председателя общественного совета части территории Заневского городского поселения Всеволожского муниципального района Ленинградской области согласно приложению.
2. Настоящее решение вступает в силу после его официального опубликования в газете «Заневский вестник».
3. Контроль за исполнением настоящего решения возложить на постоянно действующую депутатскую комиссию по вопросам местного самоуправления, предпринимательству и бизнесу, законности и правопорядку.

Глава муниципального образования

В.Е. Кондратьев

Приложение к решению  
от 15.08.2023 № 62

**Порядок**

возмещения затрат, связанных с исполнением полномочий председателя общественного совета части территории Заневского городского поселения Всеволожского муниципального района Ленинградской области

**Статья 1. Содержание и размер компенсационных расходов, связанных с осуществлением полномочий председателя общественного совета части территории Заневского городского поселения Всеволожского муниципального района Ленинградской области**

1. Председателю общественного совета части территории Заневского городского поселения Всеволожского муниципального района Ленинградской области (далее – председатель общественного совета) за счет средств бюджета Заневского городского поселения Всеволожского муниципального района Ленинградской области (далее – муниципальное образование) возмещаются следующие расходы, связанные с осуществлением полномочий председателя общественного совета:

- 1) транспортные расходы;
- 2) дополнительные расходы, связанные с осуществлением полномочий председателя общественного совета.

2. К транспортным расходам относятся расходы, связанные с проездом председателя общественного совета к месту проведения заседания совета депутатов Заневского городского поселения Всеволожского муниципального района Ленинградской области (далее – совет депутатов), иных мероприятий, связанных с осуществлением полномочий председателя общественного совета, участником которых он является, и обратно транспортом общего пользования (кроме такси), личным транспортом (расходы на приобретение топлива).

Транспортные расходы председателя общественного совета при использовании им транспорта общего пользования (кроме такси) компенсируются по фактическим затратам в полном объеме.

Транспортные расходы председателя общественного совета при использовании им личного транспорта (расходы на приобретение топлива) компенсируются за дни участия председателя общественного совета на заседаниях совета депутатов, иных мероприятиях, связанных с осуществлением полномочий председателя общественного совета, участником которых он является, по фактическим затратам, но не более суммы, определяемой из расчета стоимости 20 литров топлива в месяц.

Под личным транспортом понимается принадлежащие на праве собственности председателю общественного совета или членам его семьи (супруге, детям, родителям) транспортное средство.

3. К дополнительным расходам, связанным с осуществлением деятельности председателя общественного совета, относятся расходы на

приобретение канцелярских товаров, расходных материалов к оргтехнике, по оплате услуг сотовой и почтовой связи, копирования, печати, фотографии.

Дополнительные расходы председателя общественного совета компенсируются по фактическим затратам, но не более 5000 рублей в месяц.

4. Предельно допустимые суммы расходов, связанные с осуществлением деятельности председателя общественного совета:

Расходы:					
транспортные	приобретение канцелярских товаров	приобретение расходных материалов к оргтехнике	услуги сотовой связи	услуги почтовой связи	услуги копирования, печати, фотографии
Не более 20 литров топлива в месяц; не более 1500 рублей в месяц при использовании общественным транспортом.	Не более чем на 2000 рублей в месяц.	Не более чем на 1500 рублей в месяц.	Не более чем на 200 рублей в месяц.	Не более чем на 300 рублей в месяц.	Не более чем на 1000 рублей в месяц.

**Статья 2. Порядок представления компенсации расходов, связанных с осуществлением полномочий председателя общественного совета**

1. Для компенсации расходов, связанных с осуществлением полномочий председателя общественного совета, председатель общественного совета ежеквартально не позднее 5 рабочих дней по окончании отчетного квартала направляет в адрес главы администрации муниципального образования заявление о компенсации расходов, связанных с осуществлением полномочий председателя общественного совета, в котором указывается вид и период понесенных расходов, мероприятие, в связи с которым возникли расходы, и реквизиты счета для перевода компенсации (в случае, если компенсация осуществляется по безналичному расчету), и ежеквартальный отчет по форме согласно приложению к настоящему Порядку.

2. К заявлению о компенсации расходов, связанных с осуществлением полномочий председателя общественного совета, прилагают документы, подтверждающие соответствующие расходы.

3. Для подтверждения транспортных расходов прилагаются следующие документы:

в случае поездки на общественном транспорте:

- 1) проездной документ, билет;
- 2) чек контрольно-кассовой техники или другой документ, подтверждающий произведенную оплату перевозки общественным транспортом;

3) слип, чек электронного терминала (при проведении операции с использованием банковской карты);

в случае использования личного транспортного средства:

- 1) чек контрольно-кассовой техники или другой документ, подтверждающий приобретение топлива; слип, чек электронного терминала (при проведении операции с использованием банковской карты);
- 2) копия свидетельства о регистрации транспортного средства;
- 3) документ, подтверждающий родство (при использовании транспорта члена семьи председателя общественного совета).

4. Для подтверждения дополнительных расходов, связанных с осуществлением полномочий председателя общественного совета, прилагаются следующие документы:

- 1) документы, подтверждающие перечень приобретенных канцелярских товаров, расходных материалов к оргтехнике и их оплату (товарный чек, чек контрольно-кассовой машины, счет, договор и т.п.);
- 2) квитанция об оплате услуг сотовой и почтовой связи;
- 3) чек контрольно-кассовой техники или другой документ, подтверждающий произведенную оплату за приобретение топлива при использовании личного автомобильного транспорта;
- 4) слип, чек электронного терминала при проведении операции с использованием банковской карты.

5. Председатель общественного совета несет ответственность за достоверность сведений, излагаемых в заявлении о компенсации расходов, связанных с осуществлением полномочий председателя общественного совета, и в прилагаемых к нему документах.

6. Расходы, связанные с осуществлением полномочий председателя общественного совета, подлежат компенсации в течение 30 дней с момента утверждения отчета по компенсационным расходам главой администрации Заневского городского поселения Всеволожского муниципального района Ленинградской области.

7. Заявление о компенсации расходов, связанных с осуществлением полномочий председателя общественного совета, удовлетворению не подлежит в случае несоблюдения председателем общественного совета требований настоящей статьи Порядка.

8. В случае отказа в удовлетворении заявления о компенсации расходов, связанных с осуществлением полномочий председателя общественного совета, глава администрации муниципального образования в течение 30 дней с момента поступления такого заявления направляет в адрес председателя общественного совета мотивированное письмо об отказе в компенсации расходов.

**Статья 3. Контроль за компенсационными расходами, связанными с осуществлением полномочий председателя общественного совета**

1. Контроль за компенсационными расходами, связанными с осуществлением полномочий председателя общественного совета, осуществляет администрация муниципального образования.

2. Проверка ежеквартальных отчетов по компенсационным расходам, связанным с осуществлением полномочий председателя общественного совета, осуществляется отделом по организационным и общим вопросам администрации муниципального образования в течение 10 дней с момента поступления документов в администрацию Заневского городского поселения Всеволожского муниципального района Ленинградской области.

3. После проведения проверки отчет по компенсационным расходам, связанным с осуществлением полномочий председателя общественного совета, направляется главе администрации муниципального образования для утверждения.

Приложение  
к Порядку возмещения затрат, связанных с исполнением полномочий  
председателя общественного совета части территории  
Заневского городского поселения  
Всеволожского муниципального района  
Ленинградской области полномочий

**ФОРМА**  
предоставления ежеквартальных отчетов по компенсационным расходам, связанным с исполнением полномочий  
председателя общественного совета части территории Заневского городского поселения  
Всеволожского муниципального района  
Ленинградской области

п/п	Наименование мероприятия	Дата проведения	Место проведения	Расходы					
				транспортные	приобретение канцелярских товаров	приобретение расходных материалов оргтехнике	услуги сотовой связи	услуги почтовой связи	услуги копирования, печати, фотографии
				Нормативы					
				Не более 20 литров топлива в месяц; не более 1500 рублей в месяц при пользовании общественного транспорта	Не более чем на 2000 рублей в месяц	Не более чем на 1500 рублей в месяц	Не более чем на 200 рублей в месяц	Не более чем на 300 рублей в месяц	Не более чем на 1000 рублей в месяц



**ЗАНЕВСКОЕ ГОРОДСКОЕ ПОСЕЛЕНИЕ  
ВСЕВОЛОЖСКОГО МУНИЦИПАЛЬНОГО РАЙОНА  
ЛЕНИНГРАДСКОЙ ОБЛАСТИ**

**СОВЕТ ДЕПУТАТОВ ЧЕТВЕРТОГО СОЗЫВА**

**РЕШЕНИЕ**

15.08.2023  
гп. Янино-1

№ 63

Об утверждении Реестра должностей муниципальной службы в Заневском городском поселении Всеволожского муниципального района Ленинградской области

В соответствии с пунктом 2 статьи 2 Областного закона от 11.03.2008 № 14-оз «О правовом регулировании муниципальной службы в Ленинградской области» совет депутатов Заневского городского поселения Всеволожского муниципального района Ленинградской области принял

**РЕШЕНИЕ:**

1. Утвердить Реестр должностей муниципальной службы в Заневском городском поселении Всеволожского муниципального района Ленинградской области согласно приложению.

2. Решение совета депутатов муниципального образования «Заневское городское поселение» Всеволожского муниципального района Ленинградской области от 20.12.2022 № 63 «Об утверждении Реестра должностей муниципальной службы МО «Заневское городское поселение» признать утратившим силу.

3. Настоящее решение вступает в силу после его официального опубликования в газете «Заневский вестник».

4. Контроль за исполнением настоящего решения возложить на постоянно действующую депутатскую комиссию по вопросам местного самоуправления, предпринимательству и бизнесу, законности и правопорядку.

Глава муниципального образования

В.Е. Кондратьев

Приложение к решению  
от 15.08.2023 № 63

**Реестр  
должностей муниципальной службы в Заневском городском поселении  
Всеволожского муниципального района Ленинградской области**

**Перечень должностей муниципальной службы  
в местной администрации**

1. Категория «Руководители»

1.1. Высшие должности муниципальной службы:

Глава администрации

1.2. Главные должности муниципальной службы:

Заместитель главы администрации

1.3. Ведущие должности муниципальной службы:

Начальник отдела

1.4. Старшие должности муниципальной службы:

Начальник сектора

2. Категория «Специалисты»

2.1. Старшие должности муниципальной службы:

Главный специалист  
Ведущий специалист

2.2. Младшие должности муниципальной службы:

Специалист 1 категории



**ЗАНЕВСКОЕ ГОРОДСКОЕ ПОСЕЛЕНИЕ  
ВСЕВОЛОЖСКОГО МУНИЦИПАЛЬНОГО РАЙОНА  
ЛЕНИНГРАДСКОЙ ОБЛАСТИ**

**СОВЕТ ДЕПУТАТОВ ЧЕТВЕРТОГО СОЗЫВА**

**РЕШЕНИЕ**

15.08.2023  
гп. Янино-1

№ 64

Об утверждении Перечня автомобильных дорог общего пользования местного значения Заневского городского поселения Всеволожского муниципального района Ленинградской области

В соответствии с Федеральным законом от 06.10.2003 № 131-ФЗ «Об общих принципах организации местного самоуправления в Российской Федерации», пунктом 5 части 1 статьи 13 Федерального закона от 08.11.2007 № 257-ФЗ «Об автомобильных дорогах и о дорожной деятельности в Российской Федерации и о внесении изменений в отдельные законодательные акты Российской Федерации», Уставом Заневского городского поселения Всеволожского муниципального района Ленинградской области, на основании Порядка утверждения перечня автомобильных дорог общего пользования местного значения МО «Заневское городское поселение» и внесения в него изменений, утвержденного решением совета депутатов МО «Заневское городское поселение» от 20.12.2018 № 75, совет депутатов Заневского городского поселения Всеволожского муниципального района Ленинградской области принял

**РЕШЕНИЕ:**

1. Утвердить Перечень автомобильных дорог общего пользования местного значения Заневского городского поселения Всеволожского муниципального района Ленинградской области, согласно приложению.

2. Признать утратившим силу:

2.1. Решение совета депутатов муниципального образования «Заневское городское поселение» Всеволожского муниципального района Ленинградской области от 20.12.2018 № 77 «Об утверждении Перечня автомобильных дорог общего пользования местного значения МО «Заневское городское поселение»;

2.2. Решение совета депутатов муниципального образования «Заневское городское поселение» Всеволожского муниципального района Ленинградской области от 29.01.2020 № 06 «О внесении изменений в Перечень автомобильных

дорог общего пользования местного значения МО «Заневское городское поселение»;

2.3. Решение совета депутатов муниципального образования «Заневское городское поселение» Всеволожского муниципального района Ленинградской области от 16.02.2021 № 07 «О внесении изменений в Перечень автомобильных дорог общего пользования местного значения МО «Заневское городское поселение»;

2.4. Решение совета депутатов муниципального образования «Заневское городское поселение» Всеволожского муниципального района Ленинградской области от 24.06.2021 № 37 «О внесении изменений в Перечень автомобильных дорог общего пользования местного значения МО «Заневское городское поселение»;

2.5. Решение совета депутатов муниципального образования «Заневское городское поселение» Всеволожского муниципального района Ленинградской области от 19.04.2022 № 16 «О внесении изменений в Перечень автомобильных дорог общего пользования местного значения МО «Заневское городское поселение»;

2.6. Решение совета депутатов муниципального образования «Заневское городское поселение» Всеволожского муниципального района Ленинградской области от 16.08.2022 № 36 «О внесении изменений в Перечень автомобильных дорог общего пользования местного значения МО «Заневское городское поселение»;

2.7. Решение совета депутатов муниципального образования «Заневское городское поселение» Всеволожского муниципального района Ленинградской области от 20.12.2022 № 64 «О внесении изменений в Перечень автомобильных дорог общего пользования местного значения МО «Заневское городское поселение»;

2.8. Решение совета депутатов муниципального образования «Заневское городское поселение» Всеволожского муниципального района Ленинградской области от 18.04.2023 № 28 «О внесении изменений в Перечень автомобильных дорог общего пользования местного значения МО «Заневское городское поселение»;

2.9. Решение совета депутатов муниципального образования «Заневское городское поселение» Всеволожского муниципального района Ленинградской области от 13.06.2023 № 47 «О внесении изменений в Перечень автомобильных дорог общего пользования местного значения МО «Заневское городское поселение».

3. Администрации Заневского городского поселения Всеволожского муниципального района Ленинградской области в 2023 году:

3.1. Продолжить проведение инвентаризации автомобильных дорог общего пользования местного значения в границах населенных пунктов поселения (далее – автомобильные дороги).

3.2. Продолжить работы по изготовлению актуальных технических паспортов на автомобильные дороги Заневского городского поселения Всеволожского муниципального района Ленинградской области.

3.3. При выявлении бесхозных автомобильных дорог изготовить технические паспорта и осуществить постановку на учет бесхозного имущества.

4. Настоящее решение вступает в силу после его опубликования в газете «Заневский вестник».

5. Контроль за исполнением настоящего решения возложить на постоянно действующую депутатскую комиссию по промышленности, сельскому хозяйству, жилищно-коммунальному хозяйству, транспорту, связи и благоустройству.

Глава муниципального образования

В.Е. Кондратьев

Приложение к решению  
от 15.08.2023 № 64

Перечень автомобильных дорог общего пользования местного значения  
Заневского городского поселения Всеволожского муниципального района  
Ленинградской области

№ п/п	Наименование населенного пункта и адрес автомобильной дороги	Собственник/балансодержатель	Протяженность (м)	Тип покрытия	
				Асфальт бетон (м)	Грунто-вое (м)
1	Ленинградская область, Всеволожский муниципальный район, Заневское городское поселение д. Заневка по ул. Питерская от шоссе Заневка-Кудрово до железной дороги	Заневское городское поселение Всеволожского муниципального района Ленинградской области	800	800	
2	Ленинградская область, Всеволожский муниципальный район, Заневское городское поселение д. Заневка, ул. Ладожская	Заневское городское поселение Всеволожского муниципального района Ленинградской области	2 390		2 390
3	Ленинградская область, Всеволожский муниципальный район, Заневское городское поселение д. Заневка, автомобильная дорога по ул. Заозерная	Заневское городское поселение Всеволожского муниципального района Ленинградской области	506		506
4	Ленинградская область, Всеволожский муниципальный район, Заневское городское поселение д. Заневка, автомобильная дорога пер. Яблоновский (от шоссе	Заневское городское поселение Всеволожского муниципального района Ленинградской области	305		305

5	Заневка-Кудрово до д.40) Ленинградская область, Всеволожский муниципальный район, Заневское городское поселение д. Заневка, от шоссе Заневка-Кудрово до д. № 48 в д. Заневка	Заневское городское поселение Всеволожского муниципального района Ленинградской области	168	168	
6	Ленинградская область, Всеволожский муниципальный район, Заневское городское поселение гп. Янино-1, линия 1-я	Заневское городское поселение Всеволожского муниципального района Ленинградской области	800	800	
7	Ленинградская область, Всеволожский муниципальный район, Заневское городское поселение гп. Янино-1, проезд по 2,3-я линии от Колтушского ш. до дома № 9	Заневское городское поселение Всеволожского муниципального района Ленинградской области	336		336
8	Ленинградская область, Всеволожский муниципальный район, Заневское городское поселение гп. Янино-1 (отд. № 1 до д. № 7) 4, 5 линия	Заневское городское поселение Всеволожского муниципального района Ленинградской области	224		224
9	Ленинградская область, Всеволожский муниципальный район, Заневское городское поселение гп. Янино-1 (отд. № 1 до д. № 8) 6 линия	Заневское городское поселение Всеволожского муниципального района Ленинградской области	247		247

10	Ленинградская область, Всеволожский муниципальный район, Заневское городское поселение гп. Янино-1, автомобильная дорога проезд от 2, 3-я линии до дороги Колтушское ш - контора СА Колхоз Янино	Заневское городское поселение Всеволожского муниципального района Ленинградской области	350	350
11	Ленинградская область, Всеволожский муниципальный район, Заневское городское поселение гп. Янино-1, от конторы Сельхозартели «Колхоз Янино» до центра кинологической службы ГУВД Санкт-Петербурга	Заневское городское поселение Всеволожского муниципального района Ленинградской области	356	356
12	Ленинградская область, Всеволожский муниципальный район, Заневское городское поселение гп. Янино-1, автомобильная дорога по ул. Заводская	Заневское городское поселение Всеволожского муниципального района Ленинградской области	1 255	1 255
13	Ленинградская область, Всеволожский муниципальный район, Заневское городское поселение гп. Янино-1, автомобильная дорога от д. 4/68 (4/65) по ул. Военный городок через гаражи к дороге от конторы СА Колхоз Янино до центра кинологической службы	Заневское городское поселение Всеволожского муниципального района Ленинградской области	316	316
14	Ленинградская область, Всеволожский муниципальный район, Заневское городское поселение гп. Янино-1, от Колтушского шоссе до конторы СА «Колхоз Янино»	Заневское городское поселение Всеволожского муниципального района Ленинградской области	230	230

20	Ленинградская область, Всеволожский муниципальный район, Заневское городское поселение д. Янино-2, автомобильная дорога от Колтушского шоссе до ул. Холмистая в д. Янино-2	Заневское городское поселение Всеволожского муниципального района Ленинградской области	800	800
21	Ленинградская область, Всеволожский муниципальный район, Заневское городское поселение г. Кудрово, автомобильная дорога от ул. Центральная до ж/д переезда в г. Санкт-Петербург	Заневское городское поселение Всеволожского муниципального района Ленинградской области	420	420
22	Ленинградская область, Всеволожский муниципальный район, Заневское городское поселение дорога г. Кудрово, автомобильная дорога от перекрестка ул. Областная и ул. Ленинградская до ж/д переезда в г. Санкт-Петербург	Заневское городское поселение Всеволожского муниципального района Ленинградской области	324	324
23	Ленинградская область, Всеволожский муниципальный район, Заневское городское поселение г. Кудрово, автомобильная дорога улица Столичная (Внутриквартальный проезд к территории 7-11, 13-15 пусковых комплексов на участке от пересечения с Улицей 2 до пересечения с Улицей 5)	Заневское городское поселение Всеволожского муниципального района Ленинградской области	802	802

15	Ленинградская область, Всеволожский муниципальный район, Заневское городское поселение гп. Янино-1, автомобильная дорога по ул. Новая от д. 1 к д. 11	Заневское городское поселение Всеволожского муниципального района Ленинградской области	210	210
16	Ленинградская область, Всеволожский муниципальный район, Заневское городское поселение гп. Янино-1, автомобильная дорога по ул. Новая от д. 1 к д. 11А	Заневское городское поселение Всеволожского муниципального района Ленинградской области	200	200
17	Ленинградская область, Всеволожский муниципальный район, Заневское городское поселение гп. Янино-1, автомобильная дорога к объекту 444/11	Заневское городское поселение Всеволожского муниципального района Ленинградской области	200	200
18	Ленинградская область, Всеволожский муниципальный район, Заневское городское поселение гп. Янино-1 Автодорога к РУ	Заневское городское поселение Всеволожского муниципального района Ленинградской области	110	110
19	Автомобильная дорога Ленинградская область, Всеволожский район, д. Янино-1 Сооружение (Автомобильная дорога по ул. Новая от д. 13 к школе)	Заневское городское поселение Всеволожского муниципального района Ленинградской области	300	300

24	Ленинградская область, Всеволожский муниципальный район, Заневское городское поселение гп. Янино-1, автомобильная дорога объездная № 5	Заневское городское поселение Всеволожского муниципального района Ленинградской области	2 700	2 700
25	Ленинградская область, Всеволожский муниципальный район, Заневское городское поселение, д. Суоранда, автомобильная дорога от д. 1 по ул. Средняя до уч. 10 по ул. Подгорная	Заневское городское поселение Всеволожского муниципального района Ленинградской области	332	332
26	Ленинградская область, Всеволожский муниципальный район, Заневское городское поселение, д. Суоранда, проезд от уч. 6 по ул. Подгорная до ул. Центральная	Заневское городское поселение Всеволожского муниципального района Ленинградской области	105	105
27	Ленинградская область, Всеволожский муниципальный район, Заневское городское поселение, д. Суоранда, проезд от уч. 2 до уч. 16 по ул. Школьная	Заневское городское поселение Всеволожского муниципального района Ленинградской области	434	434
28	Ленинградская область, Всеволожский муниципальный район, Заневское городское поселение, д. Суоранда, автомобильная дорога от уч. 1 до уч. 15 по ул. Новая	Заневское городское поселение Всеволожского муниципального района Ленинградской области	251	251
29	Ленинградская область, Всеволожский муниципальный район, Заневское городское поселение, д. Суоранда	Заневское городское поселение Всеволожского муниципального района Ленинградской области	477	477



51	Ленинградская область, Всеволожский муниципальный район, Заневское городское поселение, д. Суоранда автомобильная дорога от уч. 3 по ул. Школьная до пересечения с ул. Ржавского	Заневское городское поселение Всеволожского муниципального района Ленинградской области	108		108
52	Ленинградская область, Всеволожский муниципальный район, Заневское городское поселение, д. Суоранда автомобильная дорога от уч. 5а по ул. Школьная до уч. 6/3 по ул. Новая	Заневское городское поселение Всеволожского муниципального района Ленинградской области	133		133
53	Ленинградская область, Всеволожский муниципальный район, Заневское городское поселение, д. Янино-2 автомобильная дорога от уч. 29 до уч. 53 по ул. Садовая	Заневское городское поселение Всеволожского муниципального района Ленинградской области	508		508
54	Ленинградская область, Всеволожский муниципальный район, Заневское городское поселение, д. Янино-2 автомобильная дорога от уч. 36 до уч. 15 по ул. Новая	Заневское городское поселение Всеволожского муниципального района Ленинградской области	286		286
55	Ленинградская область, Всеволожский муниципальный район, Заневское городское поселение, д. Хирвосты автомобильная дорога от уч. 34б до уч. 39 по ул. Полевая	Заневское городское поселение Всеволожского муниципального района Ленинградской области	343		343
56	Ленинградская область, Всеволожский муниципальный район, Заневское городское поселение д. Хирвосты	Заневское городское поселение Всеволожского муниципального района Ленинградской области	365		365

62	Ленинградская область, Всеволожский муниципальный район, Заневское городское поселение гп. Янино-1, территория Производственная зона Янино, Промышленный проезд	Заневское городское поселение Всеволожского муниципального района Ленинградской области	1 223		1 223
63	Ленинградская область, Всеволожский муниципальный район, Заневское городское поселение д. Янино-2 автомобильная дорога от уч. 46 до уч. 53 по ул. Садовая	Заневское городское поселение Всеволожского муниципального района Ленинградской области	265		265
64	Ленинградская область, Всеволожский муниципальный район, Заневское городское поселение д. Янино-2 автомобильная дорога от д. 36 до д. 62	Заневское городское поселение Всеволожского муниципального района Ленинградской области	335		335
65	Ленинградская область, Всеволожский муниципальный район, Заневское городское поселение, д. Янино-2 автомобильная дорога от д. 79 до д.37	Заневское городское поселение Всеволожского муниципального района Ленинградской области	383		383
66	Ленинградская область, Всеволожский муниципальный район, Заневское городское поселение д. Суоранда, от ул. Ржавского до уч. 20 по ул. Новая	Заневское городское поселение Всеволожского муниципального района Ленинградской области	320		320

	автомобильная дорога по ул. Пундоловская	района Ленинградской области			
57	Ленинградская область, Всеволожский муниципальный район, Заневское городское поселение д. Хирвосты автомобильная дорога по ул. Солнечная	Заневское городское поселение Всеволожского муниципального района Ленинградской области	85		85
58	Ленинградская область, Всеволожский муниципальный район, Заневское городское поселение, д. Хирвосты автомобильная дорога по ул. Песочная	Заневское городское поселение Всеволожского муниципального района Ленинградской области	225		225
59	Ленинградская область, Всеволожский муниципальный район, Заневское городское поселение, г. Кудрово, автомобильная дорога общего пользования «Подъезд к Кудрово»	Заневское городское поселение Всеволожского муниципального района Ленинградской области	3 102	3 102	
60	Ленинградская область, Всеволожский муниципальный район, Заневское городское поселение мост железобетонный ч/р Оккервиль на а/д Старая-Кудрово км 8+651	Заневское городское поселение Всеволожского муниципального района Ленинградской области	25	25	
61	Ленинградская область, Всеволожский муниципальный район, Заневское городское поселение пр. Строителей в г. Кудрово	Заневское городское поселение Всеволожского муниципального района Ленинградской области	1 347	1 347	

67	Ленинградская область, Всеволожский муниципальный район, Заневское городское поселение, д. Суоранда, ул. Рабочая	Заневское городское поселение Всеволожского муниципального района Ленинградской области	792		792
68	Ленинградская область, Всеволожский муниципальный район, Заневское городское поселение д. Суоранда автомобильная дорога по ул. Новый Карьер	Заневское городское поселение Всеволожского муниципального района Ленинградской области	414		414
69	Ленинградская область, Всеволожский муниципальный район, Заневское городское поселение автомобильная дорога Проезд от уч. 20 по ул. Рабочая до уч. 37 по ул. Ржавского д. Суоранда	Заневское городское поселение Всеволожского муниципального района Ленинградской области	123		123
70	Ленинградская область, Всеволожский муниципальный район, Заневское городское поселение автомобильная дорога от уч.10 по ул. Подгорная до границы населенного пункта д. Суоранда	Заневское городское поселение Всеволожского муниципального района Ленинградской области	199		199
71	Ленинградская область, Всеволожский муниципальный район, Заневское городское поселение автомобильная дорога (Проезд от уч. 14б по ул. Ржавского до ул. Ржавского) д. Суоранда	Заневское городское поселение Всеволожского муниципального района Ленинградской области	86		86



92	Ленинградская область, Всеволожский муниципальный район, Заневское городское поселение Проезд в д. Хирвосты до жилого дома № 8 по ул. Бассейная	Заневское городское поселение Всеволожского муниципального района Ленинградской области	108	108
93	Ленинградская область, Всеволожский муниципальный район, Заневское городское поселение Проезд в д. Хирвосты от ул. Центральная до ЗУ 47:07:1039001:24	Заневское городское поселение Всеволожского муниципального района Ленинградской области	61	61
94	Ленинградская область, Всеволожский муниципальный район, Заневское городское поселение автомобильная дорога по ул. Ржавского в д. Суоранда	Заневское городское поселение Всеволожского муниципального района Ленинградской области	299	299
95	Ленинградская область, Всеволожский муниципальный район, Заневское городское поселение автомобильная дорога в д. Янино-2 до жилого дома д. 47 д. Янино-2	Заневское городское поселение Всеволожского муниципального района Ленинградской области	108	108
96	Ленинградская область, Всеволожский муниципальный район, Заневское городское поселение автомобильная дорога по ул. Ладожская в д. Заневка (часть 2)	Заневское городское поселение Всеволожского муниципального района Ленинградской области	182	182

97	Ленинградская область, Всеволожский муниципальный район, Заневское городское поселение Проезд в д. Новосергиевка до жилого дома № 27а д. Новосергиевка	Заневское городское поселение Всеволожского муниципального района Ленинградской области	91	91
98	Ленинградская область, Всеволожский муниципальный район, Заневское городское поселение Проезд в д. Новосергиевка до границы населенного пункта	Заневское городское поселение Всеволожского муниципального района Ленинградской области	81	81
99	Ленинградская область, Всеволожский муниципальный район, Заневское городское поселение Проезд в д. Новосергиевка от ул. Заречная до границы населенного пункта	Заневское городское поселение Всеволожского муниципального района Ленинградской области	230	230
100	Ленинградская область, Всеволожский муниципальный район, Заневское городское поселение Проезд № 2 в д. Новосергиевка от ул. Заречная до автомобильной дороги общего пользования «дер. Старая-Кудрово»	Заневское городское поселение Всеволожского муниципального района Ленинградской области	87	87
101	Ленинградская область, Всеволожский муниципальный район, Заневское городское поселение Проезд в д. Новосергиевка до жилого дома № 39г по ул. Героев Танкистов	Заневское городское поселение Всеволожского муниципального района Ленинградской области	244	244

102	Ленинградская область, Всеволожский муниципальный район, Заневское городское поселение автомобильная дорога по ул. Молодежная д. Новосергиевка	Заневское городское поселение Всеволожского муниципального района Ленинградской области	542	542
103	Ленинградская область, Всеволожский муниципальный район, Заневское городское поселение Проезд в д. Новосергиевка от автомобильной дороги общего пользования «дер. Старая-Кудрово» до границы населенного пункта	Заневское городское поселение Всеволожского муниципального района Ленинградской области	375	375
104	Ленинградская область, Всеволожский муниципальный район, Заневское городское поселение автомобильная дорога и проезды в п/ст Мяглово	Заневское городское поселение Всеволожского муниципального района Ленинградской области	1263	1263
105	Ленинградская область, Всеволожский муниципальный район, Заневское городское поселение гп. Янино-1 автомобильная дорога, расположенная между автомобильной дорогой Объездная № 5 и автомобильной дорогой (сооружение № 7)	Заневское городское поселение Всеволожского муниципального района Ленинградской области	979	979
106	Ленинградская область, Всеволожский муниципальный район, Заневское городское поселение автомобильная дорога к объекту 444/11 (часть 2) гп. Янино 1	Заневское городское поселение Всеволожского муниципального района Ленинградской области	80	80

107	Ленинградская область, Всеволожский муниципальный район, Заневское городское поселение автомобильная дорога (участки Европейского пр. от пересечения с Австрийской ул. до пересечения с Пражской ул., Английской ул. от пересечения с Европейским пр. до пересечения со Столичной ул.; Итальянский пер. от пересечения с Европейским пр. до пересечения с Австрийской ул.) Ленинградская область, Всеволожский район, г. Кудрово	Заневское городское поселение Всеволожского муниципального района Ленинградской области	1319	1319
108	Ленинградская область, Всеволожский муниципальный район, Заневское городское поселение автомобильная дорога по ул. Пражская (от Европейского пр. до пр. Строителей) г. Кудрово	Заневское городское поселение Всеволожского муниципального района Ленинградской области	728	728
109	Ленинградская область, Всеволожский муниципальный район, Заневское городское поселение автомобильная дорога по ул. Английская (от ул. Столичная до проспекта Строителей) г. Кудрово	Заневское городское поселение Всеволожского муниципального района Ленинградской области	302	302

**ГОРЯЧАЯ ЛИНИЯ РЕГИОНАЛЬНОГО ОПЕРАТОРА**  
ПО ОБРАЩЕНИЮ С ТВЕРДЫМИ КОММУНАЛЬНЫМИ ОТХОДАМИ В ЛЕНИНГРАДСКОЙ ОБЛАСТИ:  
**8 (812) 207-18-18**



110	Ленинградская область, Всеволожский муниципальный район, Заневское городское поселение автомобильная дорога (ул. Пражская на участке от пересечения с Центральной ул. до пересечения с Европейским пр.) г. Кудрово	Заневское городское поселение Всеволожского муниципального района Ленинградской области	360	360
111	Ленинградская область, Всеволожский муниципальный район, Заневское городское поселение автомобильная дорога по пр. Строителей (от ул. Пражская до ул. Английская) г. Кудрово	Заневское городское поселение Всеволожского муниципального района Ленинградской области	368	368
112	Ленинградская область, Всеволожский муниципальный район, Заневское городское поселение Внутриквартальный проезд по ул. Столичная от ул. Пражская до ул. Английская г. Кудрово	Заневское городское поселение Всеволожского муниципального района Ленинградской области	483	483
113	Ленинградская область, Всеволожский муниципальный район, Заневское городское поселение автомобильная дорога по ул. Промышленная г. Кудрово	Заневское городское поселение Всеволожского муниципального района Ленинградской области	647	647
114	Ленинградская область, Всеволожский муниципальный район, Заневское городское поселение Каштановая аллея – внутриквартальный проезд, расположенный от Ленинградской ул. между домами 5 и 7 по Ленинградской ул. г. Кудрово	Заневское городское поселение Всеволожского муниципального района Ленинградской области	120	120

115	Ленинградская область, Всеволожский муниципальный район, Заневское городское поселение Внутриквартальный проезд - Березовая ул. от ул. Ленинградская до ул. Областная г. Кудрово	Заневское городское поселение Всеволожского муниципального района Ленинградской области	947	947
116	Ленинградская область, Всеволожский муниципальный район, Заневское городское поселение Внутриквартальный проезд вдоль северной стороны домов 5, 7, 9/8 по Ленинградской ул. от Березовой ул. до пр. Строителей с ответвлением до Ленинградской ул. между домами 7 и 9/8 г. Кудрово	Заневское городское поселение Всеволожского муниципального района Ленинградской области	778	778
117	Ленинградская область, Всеволожский муниципальный район, Заневское городское поселение г. Кудрово, Внутриквартальный проезд по улице Дубовая	Заневское городское поселение Всеволожского муниципального района Ленинградской области	494	494
118	Ленинградская область, Всеволожский муниципальный район, Заневское городское поселение Внутриквартальные проезды, ограниченные с севера – ул. Областной, с востока – ул. Дубовой, запада - ул. Березовой г. Кудрово	Заневское городское поселение Всеволожского муниципального района Ленинградской области	1553	1553

119	Ленинградская область, Всеволожский муниципальный район, Заневское городское поселение автомобильная дорога «Центральный проезд к ТРК МЕГА Дыбенко» г. Кудрово	Заневское городское поселение Всеволожского муниципального района Ленинградской области	140	140
120	Ленинградская область, Всеволожский муниципальный район, Заневское городское поселение автомобильная дорога (ул. Альпийская на участке от пересечения с Центральной ул. до пешеходного моста через ручей в пешеходной зоне) г. Кудрово	Заневское городское поселение Всеволожского муниципального района Ленинградской области	257	257
121	Ленинградская область, Всеволожский муниципальный район, Заневское городское поселение автомобильная дорога по Европейскому пр. (от ул. Пражская до въезда на территорию уч. 23) г. Кудрово	Заневское городское поселение Всеволожского муниципального района Ленинградской области	254	254
122	Ленинградская область, Всеволожский муниципальный район, Заневское городское поселение, д. Янино-2 автомобильная дорога от д. 97 до д. 101	Заневское городское поселение Всеволожского муниципального района Ленинградской области	174	174
123	Ленинградская область, Всеволожский муниципальный район, Заневское городское поселение, г. Кудрово Проезд у Храма святого апостола и евангелиста Иоанна Богослова в г. Кудрово от пр. Европейский	Заневское городское поселение Всеволожского муниципального района Ленинградской области	184	184



**ЗАНЕВСКОЕ ГОРОДСКОЕ ПОСЕЛЕНИЕ  
ВСЕВОЛОЖСКОГО МУНИЦИПАЛЬНОГО РАЙОНА  
ЛЕНИНГРАДСКОЙ ОБЛАСТИ**

**СОВЕТ ДЕПУТАТОВ ЧЕТВЕРТОГО СОЗЫВА**

**РЕШЕНИЕ**

15.08.2023  
гп. Янино-1

№ 65

О внесении изменений в Положение о муниципальном жилищном контроле в Заневском городском поселении Всеволожского муниципального района Ленинградской области, утвержденное решением совета депутатов МО «Заневское городское поселение» от 13.06.2023 № 36

В соответствии со статьей 20 Жилищного кодекса Российской Федерации, Федеральным законом от 31.07.2020 № 248-ФЗ «О государственном контроле (надзоре) и муниципальном контроле в Российской Федерации», Уставом Заневского городского поселения Всеволожского муниципального района Ленинградской области совет депутатов Заневского городского поселения Всеволожского муниципального района Ленинградской области принял

**РЕШЕНИЕ:**

1. В Положение о муниципальном жилищном контроле в Заневском городском поселении Всеволожского муниципального района Ленинградской области, утвержденное решением совета депутатов муниципального образования «Заневское городское поселение» Всеволожского муниципального района Ленинградской области от 13.06.2023 № 36 (далее – Положение), внести следующие изменения:

Приложение № 1 к Положению «Индикаторы риска нарушения обязательных требований, используемые для определения необходимости проведения внеплановых проверок при осуществлении администрацией Заневского городского поселения Всеволожского муниципального района Ленинградской области муниципального жилищного контроля» изложить в новой редакции согласно приложению.

2. Настоящее решение вступает в силу после его официального опубликования в газете «Заневский вестник».

3. Контроль за исполнением настоящего решения возложить на постоянно действующую депутатскую комиссию по вопросам местного самоуправления, предпринимательству и бизнесу, законности и правопорядку.

Глава муниципального образования

В.Е. Кондратьев

Приложение к решению  
от 15.08.2023 № 65

«Приложение № 1  
к Положению о муниципальном жилищном  
контроле в Заневском городском поселении  
Всеволожского муниципального района  
Ленинградской области»

Индикаторы  
риска нарушения обязательных требований, используемые  
для определения необходимости проведения внеплановых проверок  
при осуществлении администрацией Заневского городского поселения  
Всеволожского муниципального района Ленинградской области  
муниципального жилищного контроля

1. Трехкратный и более рост количества обращений за единицу времени (месяц, квартал) в сравнении с предшествующим аналогичным периодом и (или) с аналогичным периодом предшествующего календарного года, поступивших в адрес органа муниципального жилищного контроля от граждан (поступивших способом, позволяющим установить личность обратившегося гражданина) или организаций, являющихся собственниками помещений в многоквартирном доме, граждан, являющихся пользователями помещений в многоквартирном доме, информации от органов государственной власти, органов местного самоуправления, из средств массовой информации, информационно-телекоммуникационной сети «Интернет», государственных информационных систем о фактах нарушений контролируруемыми лицами обязательных требований, установленных частью 1 статьи 20 Жилищного кодекса Российской Федерации.

2. Отсутствие в течение трех и более месяцев актуализации информации, подлежащей размещению в государственной информационной системе жилищно-коммунального хозяйства в соответствии с порядком, формами, сроками и периодичностью размещения, установленными в соответствии с частью 5 статьи 165 Жилищного кодекса Российской Федерации.»



**ЗАНЕВСКОЕ ГОРОДСКОЕ ПОСЕЛЕНИЕ  
ВСЕВОЛОЖСКОГО МУНИЦИПАЛЬНОГО РАЙОНА  
ЛЕНИНГРАДСКОЙ ОБЛАСТИ**

**СОВЕТ ДЕПУТАТОВ ЧЕТВЕРТОГО СОЗЫВА**

**РЕШЕНИЕ**

15.08.2023  
гп. Янино-1

№ 66

О внесении изменений в решение  
совета депутатов от 18.10.2019 № 11  
«О создании и утверждении состава  
постоянно действующих депутатских  
комиссий совета депутатов» (с изменениями  
от 29.01.2020 № 05, 19.10.2021 № 65,  
19.10.2021 № 66, 19.10.2021 № 67,  
21.09.2022 № 47, 21.09.2022 № 48)

В соответствии с Федеральным законом от 06.10.2003 № 131-ФЗ «Об общих принципах организации местного самоуправления в Российской Федерации», статьей 19 Устава Заневского городского поселения Всеволожского муниципального района Ленинградской области совет депутатов Заневского городского поселения Всеволожского муниципального района Ленинградской области принял

**РЕШЕНИЕ:**

1. Внести в решение совета депутатов муниципального образования «Заневское городское поселение» Всеволожского муниципального района Ленинградской области от 18.10.2019 № 11 «О создании и утверждении состава постоянно действующих депутатских комиссий совета депутатов» (с изменениями от 29.01.2020 № 05, 19.10.2021 № 65, 19.10.2021 № 66, 19.10.2021 № 67, 21.09.2022 № 47, 21.09.2022 № 48) (далее – решение) следующие изменения:

1.1. Название решения изложить в новой редакции:

«О создании и утверждении состава постоянно действующих депутатских комиссий совета депутатов Заневского городского поселения Всеволожского муниципального района Ленинградской области».

1.2. По тексту решения слова «муниципальное образование «Заневское городское поселение» заменить на слова «Заневское городское поселение» в соответствующих падежах.

2. Настоящее решение подлежит официальному опубликованию в газете «Заневский вестник».

3. Настоящее решение вступает в силу после его официального опубликования.

4. Контроль за исполнением настоящего решения возложить на постоянно действующую депутатскую комиссию по вопросам местного самоуправления, предпринимательству и бизнесу, законности и правопорядку.

Глава муниципального образования

В.Е. Кондратьев



**ЗАНЕВСКОЕ ГОРОДСКОЕ ПОСЕЛЕНИЕ  
ВСЕВОЛОЖСКОГО МУНИЦИПАЛЬНОГО РАЙОНА  
ЛЕНИНГРАДСКОЙ ОБЛАСТИ**

**СОВЕТ ДЕПУТАТОВ ЧЕТВЕРТОГО СОЗЫВА**

**РЕШЕНИЕ**

15.08.2023  
гп. Янино-1

№ 67

Об утверждении организационной  
структуры совета депутатов  
Заневского городского поселения  
Всеволожского муниципального района  
Ленинградской области

В соответствии с Федеральным законом от 06.10.2003 № 131-ФЗ «Об общих принципах организации местного самоуправления в Российской Федерации», Уставом Заневского городского поселения Всеволожского муниципального района Ленинградской области совет депутатов Заневского городского поселения Всеволожского муниципального района Ленинградской области принял

**РЕШЕНИЕ:**

1. Утвердить организационную структуру совета депутатов Заневского городского поселения Всеволожского муниципального района Ленинградской области согласно приложению.

2. Признать утратившим силу решение совета депутатов муниципального образования «Заневское городское поселение» Всеволожского муниципального района Ленинградской области от 19.04.2022 № 12 «Об утверждении организационной структуры совета депутатов МО «Заневское городское поселение».

3. Настоящее решение подлежит официальному опубликованию в газете «Заневский вестник».

4. Настоящее решение вступает в силу после его официального опубликования.

5. Контроль за исполнением настоящего решения возложить на главу муниципального образования.

Глава муниципального образования

В.Е. Кондратьев

Приложение к решению  
от 15.08.2023 № 67

**Организационная структура  
совета депутатов Заневского городского поселения  
Всеволожского муниципального района  
Ленинградской области**



# ЛЕНИНГРАДЦЫ СОБИРАЮТ КОМАНДУ НА ВСЕМИРНЫЙ ФЕСТИВАЛЬ МОЛОДЕЖИ

*47-й регион на Всемирном фестивале молодежи – 2024 представят 120 молодых лидеров. До 4 ноября к команде могут присоединиться все желающие.*

Участники фестиваля – молодые люди в возрасте от 18 до 35 лет: молодые ученые, IT-специалисты, представители медиа, предприниматели, спортсмены, деятели культуры и искусства, специалисты в области туризма, лидеры добровольческих организаций и многие другие. Всего форум примет 20 тысяч молодых лидеров – 10 тысяч российских граждан и такое же количество иностранцев.

Регистрация открыта до 4 ноября. Заявки принимаются на официальном сайте фестиваля: [fest2024.com](http://fest2024.com)

Всемирный фестиваль молодежи пройдет на федеральной территории «Сириус» в Сочи по указу президента России Владимира Путина с 1 по 7 марта 2024 года. После основной программы, с 10 по 17 марта 2024 года, ино-

странные участники посетят 30 городов России, знаковые памятные места и крупные промышленные технологические предприятия.

Главная цель фестиваля – помочь выстроить связи между молодыми людьми со всей планеты, выстроить диалог и поиск взаимопонимания вне зависимости от национальностей и политических взглядов. Программа включает не только дискуссии и лекции именитых экспертов, но и выставочную программу, культурный обмен, спортивные соревнования и совместные тренировки, добровольческие акции и другие интерактивные форматы.

*Пресс-служба  
губернатора и  
правительства  
Ленинградской области*



ЗАНЕВСКОЕ ГОРОДСКОЕ ПОСЕЛЕНИЕ  
ВСЕВОЛОЖСКОГО МУНИЦИПАЛЬНОГО РАЙОНА  
ЛЕНИНГРАДСКОЙ ОБЛАСТИ

СОВЕТ ДЕПУТАТОВ ЧЕТВЕРТОГО СОЗЫВА

РЕШЕНИЕ

15.08.2023  
гп. Янино-1

№ 68

Об утверждении структуры администрации  
Заневского городского поселения  
Всеволожского муниципального района  
Ленинградской области

В соответствии с Федеральным законом от 06.10.2003 № 131-ФЗ «Об общих принципах организации местного самоуправления в Российской Федерации», Уставом Заневского городского поселения Всеволожского муниципального района Ленинградской области совет депутатов Заневского городского поселения Всеволожского муниципального района Ленинградской области принял

**РЕШЕНИЕ:**

1. Утвердить структуру администрации Заневского городского поселения Всеволожского муниципального района Ленинградской области согласно приложению.

2. Решение совета депутатов муниципального образования «Заневское городское поселение» Всеволожского муниципального района Ленинградской области от 14.02.2023 № 09 «Об утверждении структуры администрации МО «Заневское городское поселение» признать утратившим силу.

3. Настоящее решение вступает в силу со дня его подписания.

4. Настоящее решение опубликовать в газете «Заневский вестник».

5. Контроль за исполнением настоящего решения возложить на постоянно действующую депутатскую комиссию по вопросам местного самоуправления, предпринимательству и бизнесу, законности и правопорядку.

Глава муниципального образования

В.Е. Кондратьев

Приложение к решению  
от 15.08.2023 № 68

## Структура администрации Заневского городского поселения Всеволожского муниципального района Ленинградской области

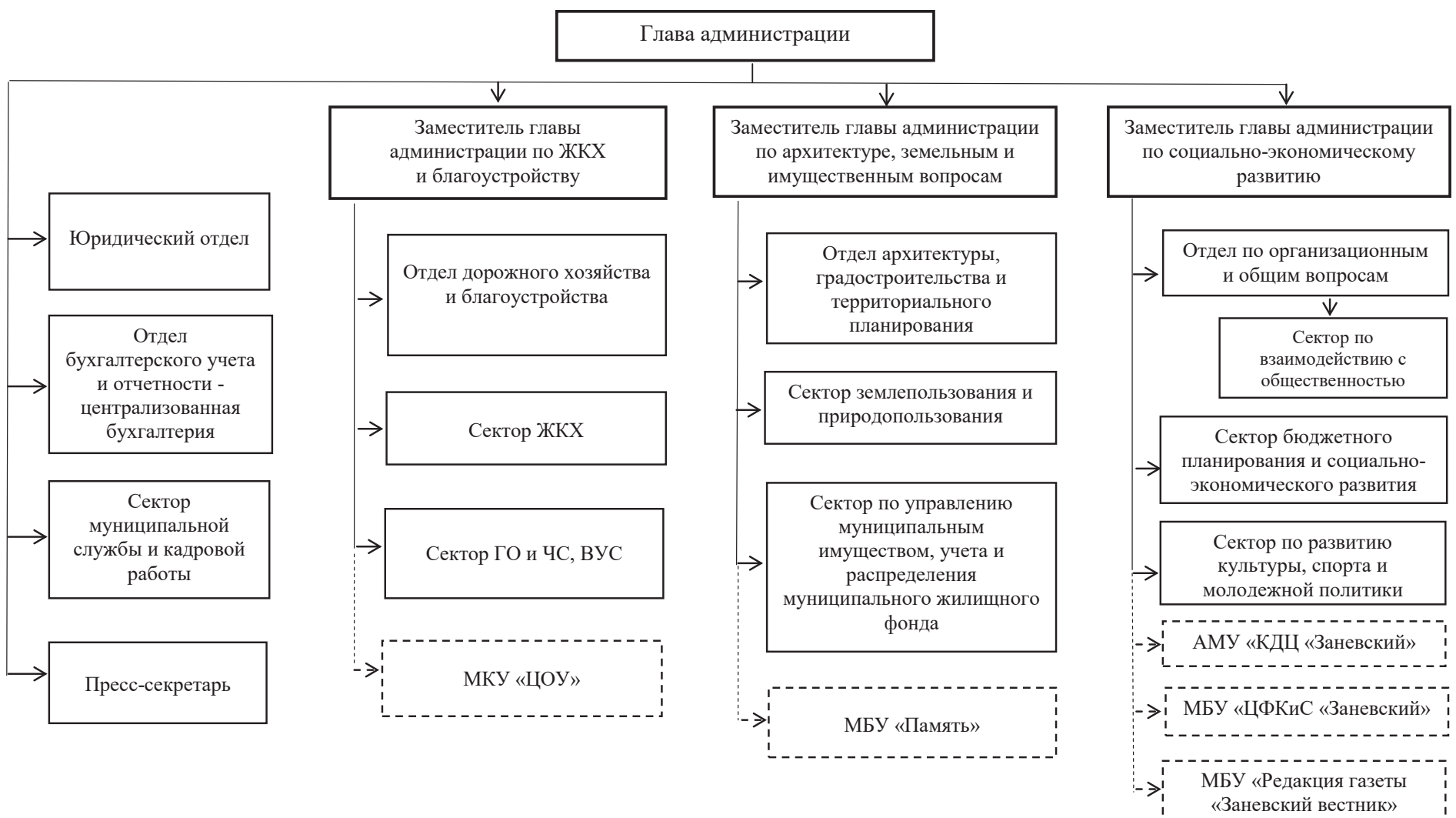



**ЗАНЕВСКОЕ ГОРОДСКОЕ ПОСЕЛЕНИЕ  
ВСЕВОЛОЖСКОГО МУНИЦИПАЛЬНОГО РАЙОНА  
ЛЕНИНГРАДСКОЙ ОБЛАСТИ**

**СОВЕТ ДЕПУТАТОВ ЧЕТВЕРТОГО СОЗЫВА**

**РЕШЕНИЕ**

15.08.2023  
гп. Янино-1

№ 69

Об утверждении количественного состава и границ частей территорий Заневского городского поселения Всеволожского муниципального района Ленинградской области, где осуществляют свою деятельность старосты и общественные советы

В соответствии с Федеральным законом от 06.10.2003 № 131-ФЗ «Об общих принципах организации местного самоуправления в Российской Федерации», областным законом от 28.12.2018 № 147-оз «О старостах сельских населенных пунктов Ленинградской области и содействии участию населения в осуществлении местного самоуправления в иных формах на частях территорий муниципальных образований Ленинградской области», Уставом Заневского городского поселения Всеволожского муниципального района Ленинградской области совет депутатов Заневского городского поселения Всеволожского муниципального района Ленинградской области принял

**РЕШЕНИЕ:**

1. Утвердить количественный состав старост и членов общественного совета части территории Заневского городского поселения Всеволожского муниципального района Ленинградской области согласно приложению 1.

2. Утвердить границы частей территорий Заневского городского поселения Всеволожского муниципального района Ленинградской области, где осуществляют свою деятельность старосты и общественные советы, согласно приложению 2.

3. Утвердить список депутатов совета депутатов Заневского городского поселения Всеволожского муниципального района Ленинградской области, уполномоченных участвовать в избрании старост и членов общественных советов, согласно приложению 3.

4. Признать утратившими силу решение совета депутатов муниципального образования «Заневское городское поселение» Всеволожского муниципального района Ленинградской области от 20.12.2022 № 72 «Об

утверждении количественного состава и границ частей территорий МО «Заневское городское поселение», где осуществляют свою деятельность старосты и общественные советы».

5. Настоящее решение вступает в силу после его опубликования в газете «Заневский вестник».

6. Контроль за исполнением настоящего решения возложить на постоянно действующую депутатскую комиссию по вопросам местного самоуправления, предпринимательству и бизнесу, законности и правопорядку.

Глава муниципального образования

В.Е. Кондратьев

Приложение 1 к решению  
от 15.08.2023 № 69

**Количественный состав  
старост и членов общественного совета части территории  
Заневского городского поселения Всеволожского муниципального района  
Ленинградской области**

№ п/п	Наименование сельских населенных пунктов, в границах которых осуществляет свою деятельность староста, общественный совет (описание границ)	Количество членов общественного совета, старост
1	д. Новосергиевка	1 староста
2	д. Хирвосты	1 староста
3	д. Заневка	3 члена общественного совета
4	д. Суоранда	5 членов общественного совета
5	д. Янино-2	5 членов общественного совета

Приложение 2 к решению  
от 15.08.2023 № 69

**Границы частей территорий  
Заневского городского поселения Всеволожского муниципального района  
Ленинградской области, где осуществляют свою деятельность старосты и  
общественные советы**

№	Наименование населенного пункта	Границы территорий населенного пункта
1	д. Новосергиевка	д. Новосергиевка (полностью)
2	д. Хирвосты	д. Хирвосты (полностью)
3	д. Заневка	в границах домов: д. 48, д. 50
4	д. Заневка	в границах домов: ул. Ладожская д. 1-29, 38, 56а, 61, 63, 63а, 68, 77, 81, 84, 85, 86, 95б, 96, 98-135, 141а, ул. Питерская
5	д. Заневка	в границах домов: д.1-46, 48а, 48б, 49, 49б, 49а, 51, 53, 56, 56а, 57, 58, 59, 59в, 60, 61, 62, 62а, 80, 104, 131, 133, 134, 144, ул. Заневский пост, Яблоновский пер.
6	д. Суоранда	в границах домов: ул. Рабочая (полностью), ул. Ржавского д. 2, 2б, 3б, 4, 6, 8, 10, 12, 14б, 15, 16, 17, 18а, 19, 20, 21, 21а, 23, 25, 25а, 27, 29, 31, 33, 35, 37, 39, 41, 43, 43а, 45
7	д. Суоранда	ул. Подгорная (полностью), ул. Средняя (полностью), ул. Нагорная (полностью), Нижний пер. (полностью)
8	д. Суоранда	ул. Центральная (полностью в границах д. Суоранда)
9	д. Суоранда	ул. Ржавского д. 1, 1а, 1б, 1в, 2а, 3, 3а, 3в, 4а, 5, 5в, 7, 7а, 7б, 7в, 8, 9, 11, 13, ул. Новый карьер (полностью), ул. Школьная (полностью), ул. Песочная (полностью)
10	д. Суоранда	ул. Новая (полностью)
11	д. Янино-2	в границах домов: ул. Рябиновая (полностью, включая многоквартирный дом)
12	д. Янино-2	в границах домов: пер. Красивый (полностью), пер. Южный (полностью), пер. Северный (полностью), пер. Восточный (полностью), ул. Стародеревенская (полностью), ул. Красногорская (полностью)
13	д. Янино-2	в границах домов: ул. Генерала Антонова (полностью), ул. Солнечная (полностью), пер.

		Западный (полностью), пер. Грушевый (полностью), ул. Виноградная (полностью), ул. Абрикосовая (полностью), ул. Садовая (полностью)
14	д. Янино-2	в границах домов: пер. Средний (полностью), пер. Большой (полностью), ул. Новая (полностью), ул. Крымская д. 2, 2А, 3, 4, 6, 7, 8, 9, 10, 11, 12, 13, 14, 15, 17, 19, 21, 23, 25, 27, пер. Малый (полностью), ул. Раздельная (полностью)
15	д. Янино-2	в границах домов: ул. Обьездная (полностью), ул. Короткая (полностью), ул. Холмистая (полностью), ул. Крымская д. 16, 18, 22, 29, 33

Приложение 3 к решению  
от 15.08.2023 № 69

**Список депутатов совета депутатов Заневского городского поселения  
Всеволожского муниципального района Ленинградской области,  
уполномоченных участвовать в избрании старост  
и членов общественных советов**

- Кондратьев Вячеслав Евгеньевич
- Алексеев Вячеслав Викторович
- Денисова Юлия Александровна
- Захаркина Татьяна Владимировна
- Зюзин Анатолий Борисович
- Кирсанова Анна Демьяновна
- Кудинов Дмитрий Алексеевич
- Машенцев Анатолий Петрович
- Молчанова Роза Фавилевна
- Перов Евгений Васильевич
- Светличный Сергей Васильевич
- Соловьев Игорь Юрьевич
- Сорокин Георгий Джанович
- Струк Сергей Александрович
- Федорова Руфина Евгеньевна
- Шинкаренко Георгий Валерьевич
- Юпатов Андрей Владимирович



**ЗАНЕВСКОЕ ГОРОДСКОЕ ПОСЕЛЕНИЕ  
ВСЕВОЛОЖСКОГО МУНИЦИПАЛЬНОГО РАЙОНА  
ЛЕНИНГРАДСКОЙ ОБЛАСТИ**

**СОВЕТ ДЕПУТАТОВ ЧЕТВЕРТОГО СОЗЫВА**

**РЕШЕНИЕ**

15.08.2023  
гп. Янино-1

№ 70

Об установлении тарифов (цен) на услуги, оказываемые муниципальным бюджетным учреждением «Центр физической культуры и спорта «Заневский» Всеволожского муниципального района Ленинградской области

В соответствии с Федеральным законом от 06.10.2003 № 131-ФЗ «Об общих принципах организации местного самоуправления в Российской Федерации», Уставом Заневского городского поселения Всеволожского муниципального района Ленинградской области, решением совета депутатов МО «Заневское городское поселение» от 24.05.2019 № 30 «Об утверждении Порядка принятия решений об установлении тарифов на работы и услуги муниципальных предприятий и учреждений МО «Заневское городское поселение» совет депутатов Заневского городского поселения Всеволожского муниципального района Ленинградской области принял

**РЕШЕНИЕ:**

1. Установить тарифы (цены) на услуги, оказываемые муниципальным бюджетным учреждением «Центр физической культуры и спорта «Заневский» Всеволожского муниципального района Ленинградской области, согласно приложению.

2. Установить период действия тарифов (цен) на услуги, оказываемые муниципальным бюджетным учреждением «Центр физической культуры и спорта «Заневский» Всеволожского муниципального района Ленинградской области, на 1 год со дня вступления в силу настоящего решения.

3. Настоящее решение вступает в силу после его официального опубликования в газете «Заневский вестник».

4. Контроль за исполнением настоящего решения возложить на постоянно действующую депутатскую комиссию по вопросам местного самоуправления, предпринимательству и бизнесу, законности и правопорядку.

Глава муниципального образования

В.Е. Кондратьев

Приложение к решению  
от 15.08.2023 № 70

**Тарифы (цены)**

на услуги, оказываемые муниципальным бюджетным учреждением  
«Центр физической культуры и спорта «Заневский»  
Всеволожского муниципального района Ленинградской области

№	Наименование	Время проведения занятия	Продолжительность/площадь	Стоимость, руб.
1	Аренда стадиона	Пн-Вс	1 час	4 000,00
2	Аренда футбольного поля	Пн-Вс	1 час	2 000,00
3	Аренда ½ футбольного поля	Пн-Вс	1 час	1 000,00
5	Аренда ¼ футбольного поля	Пн-Вс	1 час	500,00
6	Аренда медицинского кабинета	По договору	1 сутки	1 000,00
7	Аренда раздевалок	По договору	1 час	1 500,00
8	Аренда судейской комнаты	По договору	1 час	1 000,00
9	Аренда легкоатлетических беговых дорожек 400м.	Пн-Вс	1 час	1 000,00
10	Аренда легкоатлетических беговых дорожек 100 м.	Пн-Вс	1 час	1 000,00
11	Аренда площадки для ммг (коробка).	Пн-Вс	1 час	1 500,00
12	Помещение для хранения лыжного инвентаря и оборудования	Пн-Вс	1 сутки	до 500,00
13	Групповые занятия (по видам спорта)	В соответствии с расписанием	1 час	450,00 (за 1 чел.)
14	Индивидуальное занятие (по видам спорта)	В соответствии с расписанием	1 час	2 000,00
15	Оборудование для прыжков в высоту с шестом	По договору	1 сутки	10 000,0
16	Ворота	По договору	1 сутки	5 000,00
17	Баскетбольные кольца	По договору	1 сутки	10 000,00 (пара)
18	Стойки и сетка для большого тенниса	По договору	1 сутки	5 000,00 (комплект)
19	Леерные ограждения (фанбарьеры)	По договору	1 сутки	200,00 (за шт.)

20	Размещение вендингово оборудования	По договору	1 кв.м	220,00
21	Аренда асфальтированных площадей	По договору	1 кв.м	150,00
22	Аренда площадей административного здания	По договору	1 кв.м	220,00



**ЗАНЕВСКОЕ ГОРОДСКОЕ ПОСЕЛЕНИЕ  
ВСЕВОЛОЖСКОГО МУНИЦИПАЛЬНОГО РАЙОНА  
ЛЕНИНГРАДСКОЙ ОБЛАСТИ**

**СОВЕТ ДЕПУТАТОВ ЧЕТВЕРТОГО СОЗЫВА**

**РЕШЕНИЕ**

15.08.2023  
гп. Янино-1

№ 71

О безвозмездной передаче муниципального имущества в сфере водоснабжения и водоотведения из муниципальной собственности Заневского городского поселения Всеволожского муниципального района Ленинградской области в государственную собственность Ленинградской области

В соответствии с Федеральным законом от 06.10.2003 № 131-ФЗ «Об общих принципах организации местного самоуправления в Российской Федерации», частью 11 статьи 154 Федерального закона от 22.08.2004 № 122-ФЗ «О внесении изменений в законодательные акты Российской Федерации и признании утратившими силу некоторых законодательных актов Российской Федерации в связи с принятием федеральных законов «О внесении изменений и дополнений в Федеральный закон «Об общих принципах организации законодательных (представительных) и исполнительных органов государственной власти субъектов Российской Федерации» и «Об общих принципах организации местного самоуправления в Российской Федерации», решением совета депутатов МО «Заневское городское поселение» от 24.05.2018 № 24 «Об утверждении Положения о порядке управления и распоряжения муниципальным имуществом МО «Заневское городское поселение», в целях реализации областного закона Ленинградской области от 29.12.2015 № 153-оз «О перераспределении полномочий в сфере водоснабжения и водоотведения между органами государственной власти Ленинградской области и органами местного самоуправления поселений Ленинградской области и о внесении изменений в областной закон «Об отдельных вопросах местного значения сельских поселений Ленинградской области», совет депутатов Заневского городского поселения Всеволожского муниципального района Ленинградской области принял

**РЕШЕНИЕ:**

1. Передать безвозмездно из муниципальной собственности Заневского городского поселения Всеволожского муниципального района Ленинградской

области в государственную собственность Ленинградской области имущество, необходимое для реализации полномочий в сфере водоснабжения и водоотведения, согласно перечню, указанному в приложении.

2. Администрации Заневского городского поселения Всеволожского муниципального района Ленинградской области направить в Ленинградский областной комитет по управлению государственным имуществом предложение о передаче имущества, указанного в пункте 1 настоящего решения, из муниципальной собственности Заневского городского поселения Всеволожского муниципального района Ленинградской области в государственную собственность Ленинградской области.

3. Настоящее решение вступает в силу после его официального опубликования в газете «Заневский вестник».

4. Контроль за исполнением настоящего решения возложить на постоянно действующую депутатскую комиссию по собственности, земельным отношениям, архитектуре, градостроительству и экологии.

Глава муниципального образования

В.Е. Кондратьев

>>> стр. 54

**ВСЕРОССИЙСКИЙ  
ТЕЛЕФОН ДОВЕРИЯ  
ДЛЯ ЖЕНЩИН, ПОСТРАДАВШИХ  
ОТ ДОМАШНЕГО НАСИЛИЯ:  
8 (800) 700-06-00  
(круглосуточно, анонимно, бесплатно)**

**ПЕРЕЧЕНЬ**  
муниципального недвижимого имущества, предлагаемого к передаче из муниципальной собственности Заневского городского поселения Всеволожского муниципального района Ленинградской области в государственную собственность Ленинградской области

№ п/п	Наименование имущества	Адрес места нахождения имущества	Индивидуальные характеристики имущества
1.	Хозяйственно-бытовая канализация от д. № 54 до колодца, расположенного в районе д. 52	Российская Федерация, Ленинградская область, Всеволожский муниципальный район, д. Заневка	Протяженность: 122 м. Год постройки: 2001 Назначение: 10.3 Сооружения канализации Кадастровый номер: 47:07:1001002:186
2.	Водопроводная сеть от котельной д. 48 до д. № 54	Ленинградская область, Всеволожский район, д. Заневка	Протяженность: 192 м. Год постройки: 2001 Назначение: 10. Сооружения коммунального хозяйства Кадастровый номер: 47:07:1001002:187
3.	Сети водопровода	Российская Федерация, Ленинградская область, Всеволожский муниципальный район, Заневское городское поселение, гп. Янино-1, ул. Заневская, д. 11	Протяженность: 85 м. Год постройки: 2003 Назначение: 10) Сооружения коммунального хозяйства Кадастровый номер: 47:07:0000000:94150
4.	Узел учета стоков, КНС, сети напорной общесплавной канализации	Российская Федерация, Ленинградская область, Всеволожский муниципальный район, Заневское городское поселение, гп. Янино-1, ул. Заневская, д. 11	Протяженность: 20 м. Год постройки: 2003 Назначение: 10.3. Сооружения канализации Кадастровый номер:

10.	Сети холодного водоснабжения	Ленинградская область, Всеволожский муниципальный район, Заневское городское поселение, г. Кудрово, ул. Столичная	Протяженность: 1960 м. Год постройки: 2003 Назначение: 10) Сооружения коммунального хозяйства Кадастровый номер: 47:07:1044001:63947
11.	Сети водоснабжения	Ленинградская область, Всеволожский муниципальный район, Заневское городское поселение, д. Заневка, ул. Ладожская	Протяженность: 2118 м. Год постройки: 2003 Назначение: 10) Сооружения коммунального хозяйства Кадастровый номер: 47:07:0000000:94209
12.	Сети водоснабжения	Ленинградская область, Всеволожский муниципальный район, Заневское городское поселение, д. Заневка, ул. Заозерная, пер. Яблоновский	Протяженность: 970 м. Год постройки: 2003 Назначение: 10) Сооружения коммунального хозяйства Кадастровый номер: 47:07:0000000:94210
13.	Канализация хоз. бытовая	Российская Федерация, Ленинградская область, Всеволожский муниципальный район, Заневское городское поселение, д. Янино-2, уч. 5 по ул. Рябиновая	Протяженность: 285 м. Год постройки: 2003 Назначение: 10.3 сооружения канализации Кадастровый номер: 47:00:0000000:39994
14.	Сеть водоснабжения от насосной станции около д. № 100 по ул. Рябиновая в д. Янино-2 до жилых домов	Ленинградская область, Всеволожский муниципальный район, Заневское городское поселение, д. Янино-2	Протяженность: 2568 м. Год постройки: 2003 Назначение: 10) Сооружения коммунального хозяйства Кадастровый номер: 47:07:0000000:95634

		район, Заневское городское поселение, гп. Янино-1, ул. Заневская, д. 11	47:07:0000000:94145
5.	Сети водопровода	Ленинградская область, Всеволожский муниципальный район, Заневское городское поселение, гп. Янино-1, ул. Новая, д. 14а, корпус 1	Протяженность: 99 м. Год постройки: 2003 Назначение: 10) Сооружения коммунального хозяйства Кадастровый номер: 47:07:1039001:13093
6.	Сети водопровода	Ленинградская область, Всеволожский муниципальный район, Заневское городское поселение, гп. Янино-1, ул. Новая, д. 14а, корпус 2	Протяженность: 13 м. Год постройки: 2003 Назначение: 10) Сооружения коммунального хозяйства Кадастровый номер: 47:07:1039001:13095
7.	Хозяйственно-бытовая канализация	Ленинградская область, Всеволожский муниципальный район, Заневское городское поселение, гп. Янино-1, ул. Новая, д. 14а, корпус 1	Протяженность: 186 м. Год постройки: 2003 Назначение: 10.3. Сооружения канализации Кадастровый номер: 47:07:1039001:13098
8.	Хозяйственно-бытовая канализация	Ленинградская область, Всеволожский муниципальный район, Заневское городское поселение, гп. Янино-1, ул. Новая, д. 14а, корпус 2	Протяженность: 96 м. Год постройки: 2003 Назначение: 10.3. Сооружения канализации Кадастровый номер: 47:07:1039001:13096
9.	Сети канализации	Ленинградская область, Всеволожский муниципальный район, Заневское городское поселение, г. Кудрово, ул. Столичная	Протяженность: 1400 м. Год постройки: 2003 Назначение: 10.3. Сооружения канализации Кадастровый номер: 47:07:1044001:63946



**ЗАНЕВСКОЕ ГОРОДСКОЕ ПОСЕЛЕНИЕ  
ВСЕВОЛОЖСКОГО МУНИЦИПАЛЬНОГО РАЙОНА  
ЛЕНИНГРАДСКОЙ ОБЛАСТИ**

**СОВЕТ ДЕПУТАТОВ ЧЕТВЕРТОГО СОЗЫВА**

**РЕШЕНИЕ**

15.08.2023  
гп. Янино-1

№ 72

О заключении договора мены земельного участка, находящегося в муниципальной собственности, на земельный участок, находящийся в частной собственности

В соответствии со статьей 39.22 Земельного кодекса Российской Федерации, Постановлением Правительства Российской Федерации от 09.04.2022 № 629 «Об особенностях регулирования земельных отношений в Российской Федерации в 2022 и 2023 годах, а также о случаях установления льготной арендной платы по договорам аренды земельных участков, находящихся в федеральной собственности, и размере такой платы», Уставом Заневского городского поселения Всеволожского муниципального района Ленинградской области, Положением о порядке управления и распоряжения муниципальным имуществом МО «Заневское городское поселение», утвержденным решением совета депутатов от 24.05.2018 № 24, в целях размещения объекта социальной инфраструктуры (расширения территории муниципального парка «Оккервиль»), в том числе необходимого для соблюдения нормативов градостроительного проектирования и при этом не предусмотренного утвержденным проектом планировки территории и проектом межевания территории, рассмотрев отчет № Н-320723/С об оценке рыночной стоимости земельного участка с кадастровым номером 47:07:1044001:73927, подготовленный ООО «Петербургская оценочная компания» от 31.07.2023, отчет № Н-310723/С об оценке рыночной стоимости земельных участков, находящихся в частной собственности, подготовленный ООО «Петербургская оценочная компания» от 31.07.2023, о равнозначной цене обмениваемых земельных участков, совет депутатов Заневского городского поселения Всеволожского муниципального района Ленинградской области принял

**РЕШЕНИЕ:**

1. Одобрить заключение договора мены земельного участка, находящегося в муниципальной собственности: кадастровый номер 47:07:1044001:73927, адрес:

Российская Федерация, Ленинградская область, Всеволожский муниципальный район, Заневское городское поселение, г. Кудрово, ул. Центральная, площадью 2190 кв.м, категория земель: земли населенных пунктов, вид разрешенного использования: многоэтажная жилая застройка, на земельный участок, находящийся в частной собственности Кузнецова Сергея Александровича: кадастровый номер 47:07:1044001:70845, адрес: Российская Федерация, Ленинградская область, Всеволожский муниципальный район, Заневское городское поселение, г. Кудрово, площадью 1611 кв.м, категория земель: земли населенных пунктов, вид разрешенного использования: многоэтажная жилая застройка.

2. Поручить администрации Заневского городского поселения Всеволожского муниципального района Ленинградской области заключить договор мены земельного участка, находящегося в муниципальной собственности: кадастровый номер 47:07:1044001:73927, адрес: Российская Федерация, Ленинградская область, Всеволожский муниципальный район, Заневское городское поселение, г. Кудрово, ул. Центральная, площадью 2190 кв.м, категория земель: земли населенных пунктов, вид разрешенного использования: многоэтажная жилая застройка, на земельный участок, находящийся в частной собственности Кузнецова Сергея Александровича: кадастровый номер 47:07:1044001:70845, адрес: Российская Федерация, Ленинградская область, Всеволожский муниципальный район, Заневское городское поселение, г. Кудрово, площадью 1611 кв.м, категория земель: земли населенных пунктов, вид разрешенного использования: многоэтажная жилая застройка.

3. Настоящее решение вступает в силу после его подписания.

4. Настоящее решение опубликовать в газете «Заневский вестник».

5. Контроль за исполнением настоящего решения возложить на постоянно действующую депутатскую комиссию по вопросам местного самоуправления, предпринимательству и бизнесу, законности и правопорядку.

Глава муниципального образования

В.Е. Кондратьев



**ЗАНЕВСКОЕ ГОРОДСКОЕ ПОСЕЛЕНИЕ  
ВСЕВОЛОЖСКОГО МУНИЦИПАЛЬНОГО РАЙОНА  
ЛЕНИНГРАДСКОЙ ОБЛАСТИ**

**СОВЕТ ДЕПУТАТОВ ЧЕТВЕРТОГО СОЗЫВА**

**РЕШЕНИЕ**

15.08.2023

гп. Янино-1

№ 73

Об одобрении принятия в дар в собственность Заневского городского поселения Всеволожского муниципального района Ленинградской области земельных участков

В соответствии с Федеральным законом от 06.10.2003 №131-ФЗ «Об общих принципах организации местного самоуправления в Российской Федерации», Уставом Заневского городского поселения Всеволожского муниципального района Ленинградской области, Положением о порядке управления и распоряжения муниципальным имуществом МО «Заневское городское поселение», утвержденным решением совета депутатов от 24.05.2018 № 24, рассмотрев заявление Кузнецова Сергея Александровича о принятии в дар земельных участков с кадастровыми номерами: 47:07:1044001:28043, 47:07:1044001:70847, 47:07:1044001:73921, в целях размещения объекта социальной инфраструктуры (расширения территории муниципального парка «Оккервиль»), в том числе необходимого для соблюдения нормативов градостроительного проектирования, совет депутатов Заневского городского поселения Всеволожского муниципального района Ленинградской области принял

**РЕШЕНИЕ:**

1. Одобрить принятие в дар в собственность Заневского городского поселения Всеволожского муниципального района Ленинградской области следующих земельных участков:

1.1. Земельный участок с кадастровым номером 47:07:1044001:28043, расположенный по адресу: Ленинградская область, Всеволожский район, площадью 970 кв.м, категория земель: земли населенных пунктов, вид разрешенного использования: многоэтажная жилая застройка.

1.2. Земельный участок с кадастровым номером 47:07:1044001:70847, расположенный по адресу: Российская Федерация, Ленинградская область, Всеволожский муниципальный район, Заневское городское поселение, г. Кудрово, площадью 700 кв.м, категория земель: земли населенных пунктов, вид разрешенного использования: многоэтажная жилая застройка.

1.3. Земельный участок с кадастровым номером 47:07:1044001:73921, расположенный по адресу: Российская Федерация, Ленинградская область, Всеволожский район, г. Кудрово, площадью 2477 кв.м, категория земель: земли населенных пунктов, вид разрешенного использования: многоэтажная жилая застройка.

2. Поручить администрации Заневского городского поселения Всеволожского муниципального района Ленинградской области заключить с Кузнецовым Сергеем Александровичем договор дарения на земельные участки, указанные в пункте 1 настоящего решения.

3. Настоящее решение вступает в силу после его подписания.

4. Настоящее решение опубликовать в газете «Заневский вестник».

5. Контроль за исполнением настоящего решения возложить на постоянно действующую депутатскую комиссию по вопросам местного самоуправления, предпринимательству и бизнесу, законности и правопорядку.

Глава муниципального образования

В.Е. Кондратьев



**ЗАНЕВСКОЕ ГОРОДСКОЕ ПОСЕЛЕНИЕ  
ВСЕВОЛОЖСКОГО МУНИЦИПАЛЬНОГО РАЙОНА  
ЛЕНИНГРАДСКОЙ ОБЛАСТИ**

**СОВЕТ ДЕПУТАТОВ ЧЕТВЕРТОГО СОЗЫВА**

**РЕШЕНИЕ**

15.08.2023

гп. Янино-1

№ 74

О присвоении звания «Почетный житель Заневского городского поселения Всеволожского муниципального района Ленинградской области»

В соответствии с Федеральным законом от 06.10.2003 № 131-ФЗ «Об общих принципах организации местного самоуправления в Российской Федерации», Уставом Заневского городского поселения Всеволожского муниципального района Ленинградской области совет депутатов Заневского городского поселения Всеволожского муниципального района Ленинградской области принял

**РЕШЕНИЕ:**

1. Присвоить звание «Почетный житель Заневского городского поселения Всеволожского муниципального района Ленинградской области» Роговой Ирине Владиславовне.

2. Настоящее решение вступает в силу с момента его подписания.

3. Настоящее решение подлежит опубликованию в газете «Заневский вестник».

4. Контроль за исполнением настоящего решения возложить на постоянно действующую депутатскую комиссию по социальным вопросам, молодежной политике, культуре и спорту.

Глава муниципального образования

В.Е. Кондратьев



**ЗАНЕВСКОЕ ГОРОДСКОЕ ПОСЕЛЕНИЕ  
ВСЕВОЛОЖСКОГО МУНИЦИПАЛЬНОГО РАЙОНА  
ЛЕНИНГРАДСКОЙ ОБЛАСТИ**

**СОВЕТ ДЕПУТАТОВ ЧЕТВЕРТОГО СОЗЫВА**

**РЕШЕНИЕ**

15.08.2023

гп. Янино-1

№ 75

О награждении Почетной грамотой главы Заневского городского поселения Всеволожского муниципального района Ленинградской области

В соответствии с Федеральным законом от 06.10.2003 № 131-ФЗ «Об общих принципах организации местного самоуправления в Российской Федерации», Уставом Заневского городского поселения Всеволожского муниципального района Ленинградской области совет депутатов Заневского городского поселения Всеволожского муниципального района Ленинградской области принял

**РЕШЕНИЕ:**

1. Наградить Почетной грамотой главы Заневского городского поселения Всеволожского муниципального района Ленинградской области за особые заслуги перед Заневским городским поселением Всеволожского муниципального района Ленинградской области граждан согласно приложению.

2. Настоящее решение вступает в силу с момента его подписания.

3. Настоящее решение подлежит опубликованию в газете «Заневский вестник».

4. Контроль за исполнением настоящего решения возложить на постоянно действующую депутатскую комиссию по социальным вопросам, молодежной политике, культуре и спорту.

Глава муниципального образования

В.Е. Кондратьев

Приложение к решению  
от 15.08.2023 № 75

**Список**

награждаемых Почетной грамотой главы Заневского городского поселения Всеволожского муниципального района Ленинградской области

1) Штрунц Ирина Николаевна – участковая медицинская сестра Поликлиники города Кудрово ГБУЗ ЛО ГБУЗ ЛО «Всеволожская клиническая межрайонная больница»;

2) Сафарова Руфина Ренатовна – участковая медицинская сестра Амбулатории «Заневский пост» ГБУЗ ЛО «Всеволожская клиническая межрайонная больница»;

3) Белоусова Екатерина Борисовна – заместитель директора МОБУ «Средняя общеобразовательная школа «Янинский центр образования»;

4) Зинько Юлия Владимировна – заместитель директора по учебно-воспитательной работе МОБУ «Средняя общеобразовательная школа «Центр образования «Кудрово»;

5) Корнилова Татьяна Алексеевна – учитель физической культуры МОБУ «Средняя общеобразовательная школа «Кудровский центр образования № 1»;

6) Григорьева Ксения Дмитриевна – директор МОБУ «Средняя общеобразовательная школа «Кудровский центр образования № 2»;

7) Мусин Александр Валерьевич – начальник отдела дорожного хозяйства и благоустройства администрации Заневского городского поселения Всеволожского муниципального района Ленинградской области;

8) Акименко Кристина Игоревна – жительница гп. Янино-1, активистка, многодетная мать.

АДМИНИСТРАЦИЯ  
ЗАНЕВСКОГО ГОРОДСКОГО ПОСЕЛЕНИЯ  
ВСЕВОЛОЖСКОГО МУНИЦИПАЛЬНОГО РАЙОНА  
ЛЕНИНГРАДСКОЙ ОБЛАСТИ

**ИНФОРМИРУЕТ**

собственников помещений многоквартирного дома и лиц, принявших помещения многоквартирного дома, расположенного по адресу: Ленинградская область, Всеволожский муниципальный район, Заневское городское поселение, г. Кудрово, ул. Центральная, дом 8; дом 8 корпус 1, о том, что 03.08.2023 года проведен открытый конкурс по отбору управляющей организации по управлению многоквартирными домами.

В соответствии с п. 77 «Правил проведения органом местного самоуправления открытого конкурса по отбору управляющей организации для управления многоквартирным домом», утвержденных Постановлением Правительства Российской Федерации от 06.02.2006 г. № 75, при проведении конкурса допускается снижение размера платы за содержание и ремонт жилого помещения не более чем на 10 процентов размера платы за содержание и ремонт жилого помещения, указанного в извещении о проведении конкурса. В связи со снижением указанного размера платы за содержание и ремонт жилого помещения более чем на 10 процентов конкурс признан несостоявшимся.

Информация о проведении нового открытого конкурса будет опубликована администрацией на официальном сайте Российской Федерации для размещения информации о проведении торгов: [torgi.gov.ru](http://torgi.gov.ru), а также на официальном сайте Заневского городского поселения и в газете «Заневский вестник».

Администрация  
Заневского городского поселения  
Всеволожского муниципального района  
Ленинградской области



АДМИНИСТРАЦИЯ  
ЗАНЕВСКОГО ГОРОДСКОГО ПОСЕЛЕНИЯ  
Всеволожского муниципального района Ленинградской области

**ПОСТАНОВЛЕНИЕ**

04.08.2023

№ 683

д. Заневка

**Об утверждении муниципального задания муниципального бюджетного учреждения «Редакция газеты «Заневский вестник» муниципального образования «Заневское городское поселение» Всеволожского муниципального района Ленинградской области на 2023 год и на плановый период 2024 и 2025 годов**

В соответствии с Бюджетным кодексом Российской Федерации, Федеральным законом от 06.10.2003 № 131-ФЗ «Об общих принципах организации местного самоуправления в Российской Федерации», постановлением администрации МО «Заневское городское поселение» от 27.04.2018 № 227 «Об утверждении Порядка формирования муниципального задания на оказание муниципальных услуг (выполнение работ) в отношении муниципальных учреждений и Порядка финансового обеспечения выполнения муниципального задания на оказание муниципальных услуг (выполнение работ) муниципальными учреждениями МО «Заневское городское поселение» Всеволожского муниципального района Ленинградской области», в целях повышения эффективности работы муниципальных учреждений, администрация Заневского городского поселения Всеволожского муниципального района Ленинградской области

**ПОСТАНОВЛЯЕТ:**

1. Утвердить муниципальное задание для муниципального бюджетного учреждения «Редакция газеты «Заневский вестник» муниципального образования «Заневское городское поселение» Всеволожского муниципального района Ленинградской области на 2023 год и на плановый период 2024 и 2025 годов согласно приложению.
2. Признать утратившим силу постановление администрации от 26.12.2022 № 847 «Об утверждении муниципального задания муниципального бюджетного учреждения «Редакция газеты «Заневский вестник» муниципального образования «Заневское городское поселение» Всеволожского муниципального района Ленинградской области на 2023 год и на плановый период 2024 и 2025 годов».
3. Настоящее постановление вступает в силу после его подписания.
4. Настоящее постановление подлежит официальному опубликованию в газете «Заневский вестник».
5. Контроль за исполнением настоящего постановления возложить на главу администрации Заневского городского поселения Всеволожского муниципального района Ленинградской области.

Глава администрации

А.В. Гердий

**ГОРЯЧАЯ ЛИНИЯ  
ПО ЗАЩИТЕ ЖИВОТНЫХ:  
8 (800) 600-70-82  
(по будням с 8:00 до 20:00)**

Приложение  
к постановлению администрации  
Заневского городского поселения  
Всеволожского муниципального района  
Ленинградской области  
от 04.08.2023 № 683

**МУНИЦИПАЛЬНОЕ ЗАДАНИЕ №1  
на 2023 год на плановый период 2024 и 2025 годы**

**Наименование муниципального учреждения:**

МУНИЦИПАЛЬНОЕ БЮДЖЕТНОЕ УЧРЕЖДЕНИЕ «РЕДАКЦИЯ ГАЗЕТЫ «ЗАНЕВСКИЙ ВЕСТНИК»  
ЗАНЕВСКОГО ГОРОДСКОГО ПОСЕЛЕНИЯ ВСЕВОЛОЖСКОГО МУНИЦИПАЛЬНОГО РАЙОНА  
ЛЕНИНГРАДСКОЙ ОБЛАСТИ

**Виды деятельности муниципального учреждения (обособленного подразделения)**

ИЗДАНИЕ ГАЗЕТ  
ИЗДАНИЕ ЖУРНАЛОВ И ПЕРИОДИЧЕСКИХ ИЗДАНИЙ  
ВИДЫ ИЗДАТЕЛЬСКОЙ ДЕЯТЕЛЬНОСТИ ПРОЧИЕ  
ПЕЧАТАНИЕ ГАЗЕТ  
ИЗГОТОВЛЕНИЕ ПЕЧАТНЫХ ФОРМ И ПОДГОТОВИТЕЛЬНАЯ ДЕЯТЕЛЬНОСТЬ

ДЕЯТЕЛЬНОСТЬ РЕКЛАМНЫХ АГЕНТСТВ  
ДЕЯТЕЛЬНОСТЬ ИНФОРМАЦИОННЫХ АГЕНТСТВ

**Вид деятельности муниципального учреждения**  
ОСУЩЕСТВЛЕНИЕ ИЗДАТЕЛЬСКОЙ ДЕЯТЕЛЬНОСТИ  
(указывается вид муниципального учреждения из перечня услуг)

Форма по	Коды
ОКУД	0506001
По ОКВЭД	58.13
По ОКВЭД	58.14
По ОКВЭД	58.19
По ОКВЭД	18.11
По ОКВЭД	18.13
По ОКВЭД	73.11
По ОКВЭД	63.91
По ОКВЭД	58



**Часть 1. Сведения об оказываемых муниципальных услугах<sup>2</sup>**
**Раздел 1**
**1. Наименование муниципальной услуги:** Осуществление издательской деятельности.

 Уникальный номер  
 по базовому

**2. Категории потребителей муниципальной услуги:** Физические лица; Юридические лица.

(отраслевому) перечню

**3. Показатели, характеризующие объем и (или) качество муниципальной услуги:**
**3.1. Показатели, характеризующие качество муниципальной услуги<sup>3</sup>:**

Уникальный номер реестровой записи	Показатель, характеризующий содержание муниципальной услуги			Показатель, характеризующий условия (формы) оказания муниципальной услуги		Показатель качества муниципальной услуги			Значение показателя качества муниципальной услуги		
	(наименование показателя)	(наименование показателя)	(наименование показателя)	(наименование показателя)	(наименование показателя)	наименование показателя	единица измерения по ОКЕИ		2023 год (очередной финансовый год)	2024 год (1-й год планового периода)	2025 год (2-й год планового периода)
							наименование	код			
1	2	3	4	5	6	7	8	9	10	11	12
581300.P.50.1.7.180002005	Издание газет			Печатная форма		собственные журналистские материалы	процент	744	35	35	35
						формат	единица	642	A3	A3	A3
						плотность	единица	642	45	45	45

 Допустимые (возможные) отклонения от установленных показателей качества муниципальной услуги, в пределах которых государственное задание считается выполненным (процентов) – **10 %**.

**3.2. Показатели, характеризующие объем муниципальной услуги:**

Уникальный номер реестровой записи	Показатель, характеризующий содержание муниципальной услуги			Показатель, характеризующий условия (формы) оказания муниципальной услуги		Показатель объема			Значение показателя объема		
	(наименование показателя)	(наименование показателя)	(наименование показателя)	(наименование показателя)	(наименование показателя)	наименование показателя	единица измерения по ОКЕИ		2023 год (очередной финансовый год)	2024 год (1-й год планового периода)	2025 год (2-й год планового периода)
							наименование	код			
1	2	3	4	5	6	7	8	9	10	11	12
581300.P.50.1.7.180002005	Издание газет			Печатная форма		количество полос формата А3, цветность 4+4	единица	642	200	200	200
						количество полос формата А3, цветность 1+1	единица	642	1548	1704	1880
						количество цветных выпусков (номеров)	единица	642	25	25	25
						количество черно-белых выпусков (номеров)	единица	642	28	28	28
						количество официальных документов для публикации	единица	642	440	484	532

						количество материалов, посвященных деятельности администрации	единица	64 2	300	300	300
						количество материалов, посвященных деятельности совета депутатов	единица	64 2	120	120	120
						тираж одного выпуска, цветность 4+4	единица	64 2	10 000	10 000	10 000
						тираж одного выпуска, цветность 1+1	единица	64 2	1 000	1 000	1 000

Допустимые (возможные) отклонения от установленных показателей качества муниципальной услуги, в пределах которых государственное задание считается выполненным (процентов) – **10 %**.

#### 4. Нормативные правовые акты, устанавливающие размер платы (цену, тариф) либо порядок ее (его) установления:

Нормативный правовой акт				
вид	принявший орган	дата	номер	наименование
1	2	3	4	5
Решение	Совет депутатов Заневского городского поселения	13.06.2023	49	Об установлении тарифов (цен) на услуги, оказываемые муниципальным бюджетным учреждением «Редакция газеты «Заневский вестник»

#### 5. Порядок оказания муниципальной услуги

##### 5.1. Нормативные правовые акты, регулирующие порядок оказания муниципальной услуги:

Федеральный закон от 06.10.2003 № 131-ФЗ «Об общих принципах организации местного самоуправления в Российской Федерации»;

Федеральный закон от 07.02.1992 № 2300-1 «О защите прав потребителей»;

Устав Заневского городского поселения Всеволожского муниципального района Ленинградской области;

Федеральный закон от 27.12.1991 № 2124-1 «О средствах массовой информации»;

Устав МБУ «Редакция газеты «Заневский вестник»;

Постановление администрации № 495 от 01.10.2020 г.

##### 5.2. Порядок информирования потенциальных потребителей муниципальной услуги:

Способ информирования	Состав размещаемой информации	Частота обновления информации
1	2	3
Сайт Организации: <a href="https://www.zanevkasmi.ru">https://www.zanevkasmi.ru</a>	1. Основные сведения об организации (наименование, адрес, руководитель, режим работы, информация о контактных телефонах и об адресах электронной почты организации); 2. Структура и органы управления организацией; 3. Документы (копии: устава, решения учредителя о создании, решения учредителя о назначении руководителя, локальных нормативных актов, регламентирующих деятельность и т.п.); 4. Документы, регламентирующие финансово-хозяйственную деятельность.	По мере изменения данных, не реже одного раза в год

# «Зеленая линия»: +7 (921) 908-50-86

(пн. – пт. с 09:00 до 18:00)

Принимаются обращения граждан по фактам нарушений в области охраны окружающей среды на территории региона: несанкционированные свалки, загрязнение атмосферного воздуха, незаконная рубка леса, загрязнение водоемов, безлицензионное пользование недрами, нарушения режима особо охраняемых природных территорий.

Сайт муниципального образования: <a href="https://www.zanevkaorg.ru">https://www.zanevkaorg.ru</a>	1. Основные сведения об организации (наименование, адрес, руководитель, режим работы, информация о контактных телефонах и об адресах электронной почты организации); 2. Структура и органы управления организацией; 3. Документы (копии: устава, решения учредителя о создании, решения учредителя о назначении руководителя, локальных нормативных актов, регламентирующих деятельность и т.п.); 4. Документы, регламентирующие финансово-хозяйственную деятельность.	По мере изменения данных, не реже одного раза в год
Официальный сайт размещения информации о государственных (муниципальных) учреждениях: <a href="http://www.bus.gov.ru">www.bus.gov.ru</a>	1. Документы (копии: устава, свидетельства о государственной регистрации, решения учредителя о создании, решения учредителя о назначении руководителя, локальных нормативных актов, регламентирующих деятельность и т.п.); 2. Документы, регламентирующие финансово-хозяйственную деятельность; 3. Отчетность о выполнении муниципального задания, бухгалтерская отчетность, отчетность об использовании имущества.	По мере изменения данных, не реже одного раза в год
Рекламный баннер на сайте муниципального образования: <a href="http://zanevkaorg.ru">zanevkaorg.ru</a>	Свежий номер газеты с переходом на сайт издания, где хранится архив	2–8 раз в месяц
Стойки в общественных местах	Свежий выпуск газеты	2–8 раз в месяц

## Часть 2. Прочие сведения о муниципальном задании<sup>4</sup>

### 1. Основания для досрочного прекращения выполнения муниципального задания

1.1. Реорганизация или ликвидация бюджетного учреждения проводится по решению администрации Заневского городского поселения Всеволожского муниципального района Ленинградской области;

1.2. Нарушение исполнения утвержденного муниципального задания.

### 2. Иная информация, необходимая для выполнения (контроля за выполнением) муниципального задания

Дополнительные критерии \_\_\_\_\_

### 3. Порядок контроля за выполнением муниципального задания

Форма контроля	Периодичность	Муниципальные органы исполнительной власти, осуществляющие контроль за выполнением муниципального задания
1	2	3
Бухгалтерская (балансовая)	Ежеквартальная и годовая	Учредитель
Промежуточные проверки	Внеплановые	Учредитель, государственные органы

### 4. Требования к отчетности о выполнении муниципального задания: по форме утвержденной Учредителем.

4.1. Периодичность представления отчетов о выполнении муниципального задания: ежегодно.

4.2. Сроки представления отчетов о выполнении муниципального задания: \_\_\_\_\_

Годовые отчеты подлежат опубликованию не позднее десяти дней с момента утверждения в срок до 1 июня года, следующего за отчетным, на официальном сайте размещения информации: [www.bus.gov.ru](http://www.bus.gov.ru).

4.3. Иные требования к отчетности о выполнении муниципального задания: \_\_\_\_\_

### 5. Иные показатели, связанные с выполнением муниципального задания<sup>5</sup>: допустимое отклонение – 10 %.

<sup>1</sup> Номер государственного задания присваивается в информационной системе Министерства финансов Российской Федерации.

<sup>2</sup> Формируется при установлении государственного задания на оказание государственной услуги (услуг) и работы (работ) и содержит требования к оказанию государственной услуги (услуг) отдельно по каждой из государственных услуг с указанием порядкового номера раздела.

<sup>3</sup> Заполняется при установлении показателей, характеризующих качество государственной услуги, в ведомственном перечне государственных услуг и работ.

<sup>4</sup> Заполняется в целом по государственному заданию.

<sup>5</sup> В числе иных показателей может быть указано допустимое (возможное) отклонение от выполнения государственного задания, в пределах которого оно считается выполненным, при принятии органом, осуществляющим функции и полномочия учредителя федеральных бюджетных или автономных учреждений, главным распорядителем средств федерального бюджета, в ведении которого находятся федеральные казенные учреждения, решения об установлении общего допустимого (возможного) отклонения от выполнения государственного задания, в пределах которого оно считается выполненным (в процентах). В этом случае допустимые (возможные) отклонения, предусмотренные в подпунктах 3.1 и 3.2 настоящего государственного задания, не заполняются.



АДМИНИСТРАЦИЯ  
ЗАНЕВСКОГО ГОРОДСКОГО ПОСЕЛЕНИЯ  
Всеволожского муниципального района Ленинградской области

**ПОСТАНОВЛЕНИЕ**

07.08.2023

№ 686

д. Заневка

**Об утверждении Положения о комиссии по подготовке проекта генерального плана Заневского городского поселения Всеволожского муниципального района Ленинградской области и состава комиссии по подготовке проекта генерального плана Заневского городского поселения Всеволожского муниципального района Ленинградской области**

В целях создания условий для устойчивого развития территории Заневского городского поселения Всеволожского муниципального района Ленинградской области, обеспечения прав и законных интересов физических и юридических лиц, руководствуясь Федеральным законом от 06.10.2003 № 131-ФЗ «Об общих принципах организации местного самоуправления в Российской Федерации», областным законом Ленинградской области от 07.07.2014 № 45-оз «О перераспределении полномочий в области градостроительной деятельности между органами государственной власти Ленинградской области и органами местного самоуправления Ленинградской области», в соответствии со статьей 24 Градостроительного кодекса Российской Федерации, статьей 14 Федерального закона от 06.10.2003 № 131-ФЗ «Об общих принципах организации местного самоуправления в Российской Федерации», администрация Заневского городского поселения Всеволожского муниципального района Ленинградской области

**ПОСТАНОВЛЯЕТ:**

1. Создать Комиссию по подготовке проекта генерального плана Заневского городского поселения Всеволожского муниципального района Ленинградской области.

2. Утвердить Положение о Комиссии по подготовке проекта генерального плана Заневского городского поселения Всеволожского муниципального района Ленинградской области согласно приложению № 1.

3. Утвердить состав Комиссии по подготовке проекта генерального плана Заневского городского поселения Всеволожского муниципального района Ленинградской области согласно приложению № 2.

4. Признать утратившими силу постановления администрации МО «Заневское городское поселение»:

от 18.05.2017 № 285 «Об утверждении состава комиссии по подготовке проекта генерального плана и положения о деятельности комиссии муниципального образования «Заневское городское поселение» Всеволожского муниципального района Ленинградской области»;

от 26.01.2022 № 32 «О внесении изменений в постановление администрации МО «Заневское городское поселение» от 18.05.2017 № 285 «Об утверждении состава комиссии по подготовке проекта генерального плана и положения о деятельности комиссии муниципального образования «Заневское городское поселение» Всеволожского муниципального района Ленинградской области».

5. Настоящее постановление подлежит опубликованию в газете «Заневский вестник» и размещению на официальном сайте Заневского городского поселения Всеволожского муниципального района Ленинградской области <http://www.zanevka.org.ru>.

6. Настоящее постановление вступает в силу после его официального опубликования.

7. Контроль за исполнением настоящего постановления возложить на заместителя главы администрации по архитектуре, земельным и имущественным вопросам Егизаряна Г.В.

Глава администрации

А.В. Гердий

Приложение № 1  
к постановлению администрации  
Заневского городского поселения  
Всеволожского муниципального района  
Ленинградской области  
от 07.08.2023 № 686

Порядок деятельности комиссии по подготовке проекта генерального плана Заневского городского поселения Всеволожского муниципального района Ленинградской области

**1. Общие положения**

1.1. В целях подготовки проекта генерального плана Заневского городского поселения Всеволожского муниципального района Ленинградской области (далее – Проект), администрация Заневского городского поселения Всеволожского муниципального района Ленинградской области создает Комиссию по подготовке проекта генерального плана Заневского городского поселения Всеволожского муниципального района Ленинградской области, которая является коллегиальным постоянно действующим органом, уполномоченным принимать решения по вопросам, отнесенным к ее компетенции (далее – Комиссия).

1.2. Настоящее Положение определяет компетенцию и порядок деятельности Комиссии.

1.3. Комиссия в своей деятельности руководствуется Градостроительным кодексом Российской Федерации, Постановлением Правительства Российской Федерации от 24.03.2007 № 178 «Об утверждении положения о согласовании проектов схем территориального планирования субъектов Российской Федерации и проектов документов территориального планирования муниципальных образований», законами и иными нормативными правовыми актами Российской Федерации, настоящим Положением.

1.4. Комиссия осуществляет свою деятельность во взаимодействии с органами государственной власти, органами местного самоуправления и иными заинтересованными лицами.

1.5. Комиссия формируется из числа сотрудников администрации Заневского городского поселения Всеволожского муниципального района Ленинградской области, депутатов Совета депутатов Заневского городского поселения Всеволожского муниципального района Ленинградской области.

1.5.1. Комиссия образуется в составе председателя, заместителя председателя, секретаря и иных членов Комиссии.

Руководство деятельностью Комиссии осуществляется председателем Комиссии или в случае его отсутствия - заместителем председателя Комиссии.

Председателем Комиссии является заместитель главы администрации по архитектуре, земельным и имущественным вопросам администрации Заневского городского поселения Всеволожского муниципального района Ленинградской области.

1.6. Состав Комиссии утверждается постановлением администрации. При необходимости в состав комиссии могут вноситься изменения.

**2. Цель работы Комиссии**

2.1. В компетенцию Комиссии входит решение следующих вопросов:

2.1.1. Организация, осуществление и координация работ по подготовке Проекта.

2.1.2. Обеспечение рассмотрения предложений о внесении изменений в генеральный план.

2.1.3. Подготовка заключений, содержащих рекомендации о внесении в соответствии с поступившими предложениями изменений в генеральный план, или об отклонении таких предложений с указанием причин отклонения и направление его главе администрации.

2.1.4. Организация и проведение публичных слушаний по Проекту.

2.1.5. Подготовка протоколов и заключений о результатах публичных слушаний.

2.1.6. Обеспечение официального опубликования и размещения Проекта, решений, заключений в порядке, предусмотренном Градостроительным кодексом Российской Федерации, по вопросу внесения изменений в генеральный план.

2.1.7. Осуществление и сопровождение мероприятий по вопросу внесения изменений в генеральный план.

**3. Порядок деятельности комиссии**

3.1. Участие членов Комиссии в заседаниях является персональным. В случае отсутствия члена Комиссии на заседании он имеет право изложить свое мнение по рассматриваемым вопросам в письменной форме.

3.2. Деятельностью Комиссии руководит председатель Комиссии. Председатель Комиссии назначает и ведет заседания Комиссии, подписывает протоколы таких заседаний, протоколы публичных слушаний и заключения о результатах публичных слушаний по вопросам, входящим в компетенцию Комиссии.

3.3. В случае отсутствия председателя Комиссии, заседания Комиссии проводятся заместителем председателя Комиссии.

# ЛИНИЯ ПОМОЩИ «ДЕТИ ОНЛАЙН» –

ВСЕРОССИЙСКАЯ СЛУЖБА ТЕЛЕФОННОГО И  
ОНЛАЙН-КОНСУЛЬТИРОВАНИЯ ДЛЯ ДЕТЕЙ И  
ВЗРОСЛЫХ ПО ПРОБЛЕМАМ БЕЗОПАСНОГО  
ИСПОЛЬЗОВАНИЯ ИНТЕРНЕТА:

## 8 (800) 25-000-15

(пн. – пт.: 09:00–18:00, анонимно, бесплатно)

3.4. Организацию подготовки заседаний Комиссии и ведение делопроизводства (в том числе протоколов заседания Комиссии) осуществляет секретарь.

3.5. Комиссия собирается по мере необходимости.

3.6. Заседание Комиссии правомочно, если на нем присутствует не менее 50% от общего числа членов Комиссии.

3.7. Решение Комиссии принимаются простым большинством голосов от числа присутствующих на заседании членов Комиссии путем открытого голосования. В случае равенства голосов голос председателя Комиссии является решающим.

3.8. Член Комиссии, не согласившийся с принятым решением, имеет право в письменном виде изложить свое особое мнение.

3.9. Решения Комиссии оформляются протоколами в течение 10 (десяти) рабочих дней после проведения заседания Комиссии. Секретарь Комиссии ведет протокол на каждом заседании Комиссии. Протокол заседания Комиссии подписывается Председателем или его заместителем, председательствующим на заседании, и Секретарем.

3.10. На заседания Комиссии могут приглашаться представители органов государственной власти, органов местного самоуправления, общественных объединений, иных организаций, юридические и физические лица и их представители, непосредственно заинтересованные в решении вопросов, входящих в компетенцию Комиссии.

3.11. Председатель Комиссии обеспечивает рассмотрение предложений граждан или юридических лиц на заседании Комиссии.

3.12. По результатам рассмотрения предложений граждан или юридических лиц принимается решение большинством голосов, которое оформляется протоколом.

3.13. Техническое обеспечение деятельности Комиссии, а также сбор и хранение протоколов заседаний, решений и иных документов Комиссии, осуществляется секретарем Комиссии.

#### 4. Права Комиссии

4.1. Комиссия при выполнении возложенных на нее обязанностей вправе:

4.1.1. Запрашивать и получать от структурных подразделений администрации, органов исполнительной власти субъекта Российской Федерации, органов местного самоуправления Всеволожского муниципального района, заявителей документы и материалы, необходимые для осуществления деятельности Комиссии.

4.1.2. Привлекать к работе независимых экспертов, приглашать к участию представителей структурных подразделений администрации, представителей общественных организаций, физических и юридических лиц по вопросам, относящимся к её компетенции.

#### 5. Заключительные положения

5.1. На заявления и запросы, поступающие в адрес Комиссии в письменной форме, ответы предоставляются в установленные законодательством Российской Федерации сроки.

5.2. Решения Комиссии могут быть обжалованы в установленном законодательством Российской Федерации порядке.

6. Порядок направления в комиссию предложений заинтересованных лиц по подготовке проекта правил землепользования и застройки

6.1. Подача и регистрация письменных заявлений с предложениями заинтересованных лиц (физических, юридических), по вопросам, отнесенным к компетенции Комиссии, осуществляется через канцелярию администрации Заневского городского поселения Всеволожского муниципального района Ленинградской области, по адресу 195298, Ленинградская область, Всеволожский район, дер. Заневка, д 48, кабинет № 14, а также путем направления посредством электронной почты [info@zanevkaorg.ru](mailto:info@zanevkaorg.ru).

6.2. Предложения в виде заявлений для рассмотрения в рамках компетенции Комиссии должны быть логично изложены в письменном виде за подписью лица их изложившего, с указанием его полных фамилии, имени, отчества, адреса регистрации, а также почтового адреса, адреса электронной почты (при наличии) и даты подготовки предложения.

6.3. Неразборчиво написанные, не подписанные заявления, направленные в Комиссию, а также заявления не имеющие отношения к деятельности Комиссии, не рассматриваются.

6.4. Заявление может содержать любые материалы (как в бумажном виде, так и на электронных носителях).

#### Приложение № 2

к постановлению администрации  
Заневского городского поселения  
Всеволожского муниципального района  
Ленинградской области  
от 07.08.2023 № 686

Состав комиссии по подготовке проекта генерального плана Заневского городского поселения Всеволожского муниципального района Ленинградской области

Егиазарян Гор Вартанович	-	заместитель главы администрации по архитектуре, земельным и имущественным вопросам, председатель комиссии
Шумилина Ксения Владимировна	-	начальник отдела архитектуры, градостроительства и территориального планирования администрации, заместитель председателя комиссии
Русакова Инга Александровна	-	ведущий специалист отдела архитектуры, градостроительства и территориального планирования администрации, секретарь комиссии

#### Члены комиссии:

Твалишвили Нелли Николаевна	-	главный специалист отдела архитектуры, градостроительства и территориального планирования администрации
Сорока Артур Николаевич	-	ведущий специалист отдела архитектуры, градостроительства и территориального планирования администрации
Перов Евгений Васильевич	-	депутат Совета депутатов Заневского городского поселения Всеволожского муниципального района Ленинградской области (по согласованию)



АДМИНИСТРАЦИЯ  
ЗАНЕВСКОГО ГОРОДСКОГО ПОСЕЛЕНИЯ  
Всеволожского муниципального района Ленинградской области

#### ПОСТАНОВЛЕНИЕ

07.08.2023

№ 687

д. Заневка

#### Об отмене постановлений администрации

В соответствии с Федеральными законами от 05.04.2013 № 44-ФЗ «О контрактной системе в сфере закупок товаров, работ, услуг для обеспечения государственных и муниципальных нужд», от 06.10.2003 № 131-ФЗ «Об общих принципах организации местного самоуправления в Российской Федерации», уставом Заневского городского поселения Всеволожского муниципального района Ленинградской области, администрация Заневского городского поселения Всеволожского муниципального района Ленинградской области

#### ПОСТАНОВЛЯЕТ:

1. Признать утратившими силу следующие постановления администрации муниципального образования «Заневское городское поселение» Всеволожского муниципального района Ленинградской области:

от 05.07.2016 № 363 «Об утверждении Регламента проведения администрацией муниципального образования «Заневское городское поселение» Всеволожского муниципального района Ленинградской области ведомственного контроля в сфере закупок для обеспечения муниципальных нужд»;

от 27.07.2018 № 456 «Об утверждении Порядка осуществления органом муниципального финансового контроля, контроля за соблюдением Федерального закона «О контрактной системе в сфере закупок товаров, работ, услуг для обеспечения государственных и муниципальных нужд»».

2. Настоящее постановление подлежит опубликованию в газете «Заневский вестник» и размещению на официальном сайте муниципального образования <http://www.zanevkaorg.ru>.

3. Настоящее постановление вступает в силу после его официального опубликования.

4. Контроль за исполнением настоящего постановления возложить на заместителя главы администрации по социально-экономическому развитию Смирнову С.В.

Глава администрации

А. В. Гердий

**КОНТАКТ-ЦЕНТР УФНС РОССИИ:**

**8-800-222-22-22**

Пн., ср. – с 9:00 до 18:00;

вт., чт. – с 9:00 до 20:00;

пт. – с 9:00 до 16:45.

По данному телефону можно получить информацию справочного характера о приеме физических и юридических лиц, о порядке рассмотрения обращений, а также о работе интерактивных сервисов.



АДМИНИСТРАЦИЯ  
ЗАНЕВСКОГО ГОРОДСКОГО ПОСЕЛЕНИЯ  
Всеволожского муниципального района Ленинградской области

**ПОСТАНОВЛЕНИЕ**

07.08.2023

№ 688

д. Заневка

**Об отмене постановлений администрации**

В соответствии с Федеральными законами от 05.04.2013 № 44-ФЗ «О контрактной системе в сфере закупок товаров, работ, услуг для обеспечения государственных и муниципальных нужд», от 06.10.2003 № 131-ФЗ «Об общих принципах организации местного самоуправления в Российской Федерации», уставом Заневского городского поселения Всеволожского муниципального района Ленинградской области, администрация Заневского городского поселения Всеволожского муниципального района Ленинградской области

**ПОСТАНОВЛЯЕТ:**

1. Признать утратившими силу следующие постановления администрации муниципального образования «Заневское городское поселение» Всеволожского муниципального района Ленинградской области:
  - от 25.09.2020 № 480 «Об утверждении состава комиссии по осуществлению контроля за соблюдением Федерального закона «О контрактной системе в сфере закупок товаров, услуг для обеспечения государственных и муниципальных нужд»;
  - от 11.04.2023 № 312 «Об утверждении состава комиссии по осуществлению ведомственного контроля в сфере закупок для обеспечения нужд МО «Заневское городское поселение»».
2. Настоящее постановление вступает в силу после его подписания.
3. Контроль за исполнением настоящего постановления возложить на заместителя главы администрации по социально-экономическому развитию Смирнову С.В.

Глава администрации

А. В. Гердий



АДМИНИСТРАЦИЯ  
ЗАНЕВСКОГО ГОРОДСКОГО ПОСЕЛЕНИЯ  
Всеволожского муниципального района Ленинградской области

**ПОСТАНОВЛЕНИЕ**

08.08.2023

№ 689

д. Заневка

**О размещении элементов благоустройства территории, в том числе малых архитектурных форм в г. Кудрово**

В соответствии с п.3 ст.39.36 Земельного кодекса Российской Федерации, постановлением Правительства Российской Федерации от 03.12.2014 № 1300 «Об утверждении перечня видов объектов, размещение которых может осуществляться на землях или земельных участках, находящихся в государственной или муниципальной собственности, без предоставления земельных участков и установления сервитутов», постановлением Правительства Ленинградской области от 03.08.2015 № 301 «Об утверждении Порядка и условий размещения отдельных видов объектов на землях или земельных участках, находящихся в государственной или муниципальной собственности, без предоставления земельных участков и установления сервитутов на территории Ленинградской области», Правилами благоустройства и санитарного содержания территории муниципального образования «Заневское городское поселение» Всеволожского муниципального района Ленинградской области, утвержденными решением совета депутатов МО «Заневское городское поселение» от 25.02.2020 № 07, рассмотрев заявление «О выдаче разрешения на размещение объекта» Общества с ограниченной ответственностью «Складской комплекс «Кудрово» (далее ООО «Складской комплекс «Кудрово») (ИНН 4703167949) входящий от 02.08.2023 № 4746-02-04, схему границ предполагаемых к использованию под размещение объекта земель или земельного участка на кадастровом плане территории, администрация Заневского городского поселения Всеволожского муниципального района Ленинградской области

**ПОСТАНОВЛЯЕТ:**

1. ООО «Складской комплекс «Кудрово»:
- 1.2. Разместить элементы благоустройства территории, в том числе малые архитектурные формы, за исключением некапитальных нестационарных строений и сооружений, рекламных конструкций,

применяемых как составные части благоустройства территории на землях площадью 1621 кв.м в границах земельного участка с кадастровым номером 47:07:1044001:73121, имеющего местоположение: Российская Федерация, Ленинградская область, Всеволожский муниципальный район, Заневское городское поселение, г.Кудрово, без предоставления земельных участков и установления сервитутов, согласно схеме границ предполагаемых к использованию под размещение объекта земель или земельного участка на кадастровом плане территории (приложение к постановлению), сроком на 12 месяцев с даты согласования проектной документации элементов благоустройства.

1.2. Согласовать проектную документацию элементов благоустройства, планируемых к размещению, с отделом архитектуры, градостроительства и территориального планирования администрации Заневского городского поселения Всеволожского муниципального района Ленинградской области.

2. Сектору землепользования и природопользования администрации Заневского городского поселения Всеволожского муниципального района Ленинградской области:

2.1. Направить настоящее постановление ООО «Складской комплекс «Кудрово» в течение 1 рабочего дня со дня его принятия.

2.2. Направить настоящее постановление в течение 10 рабочих дней со дня его принятия в федеральный орган исполнительной власти, уполномоченный на осуществление государственного земельного надзора.

3. Настоящее постановление вступает в силу после его подписания.

4. Опубликовать настоящее постановление в газете «Заневский вестник» и разместить на официальном сайте Заневского городского поселения Всеволожского муниципального района Ленинградской области <http://www.zanevkaorg.ru>.

5. Контроль над исполнением настоящего постановления возложить на заместителя главы администрации по архитектуре, земельным и имущественным вопросам Егизаряна Г.В.

Глава администрации

А.В. Гердий

Приложение к постановлению администрации Заневского городского поселения Всеволожского муниципального района Ленинградской области от 08.08.2023 № 689

**Схема границ предполагаемых к использованию под размещение объекта земель на кадастровом плане территории**

Местоположение: Российская Федерация, Ленинградская область, Всеволожский муниципальный район, Заневское городское поселение, г. Кудрово  
Кадастровый квартал: 47:07:1044001  
В границах земельного участка с кадастровым номером: 47:07:1044001:73121 (1621 кв.м)  
Система координат: МСК 47 зона 2

Каталог координат  
Площадь: 1621 кв.м

Номер	X	Y
1	432 070,20	2 225 000,92
2	432 049,53	2 225 142,60
3	432 049,17	2 225 150,47
4	432 039,13	2 225 146,18
5	432 058,42	2 224 999,25
6	432 066,53	2 225 000,46
1	432 070,20	2 225 000,92

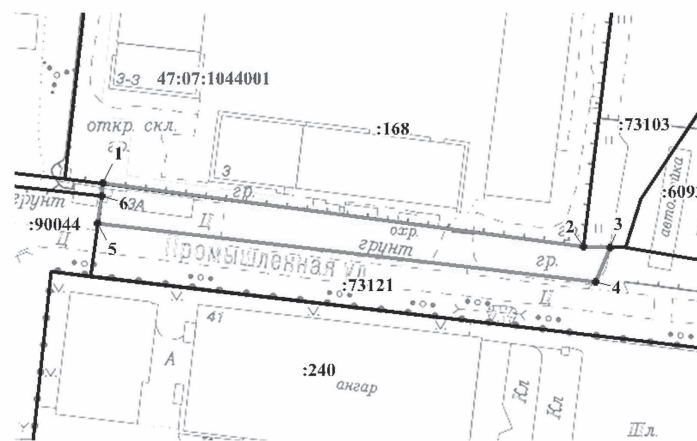

**Условные обозначения:**

- Граница земель предполагаемых к использованию под размещение объекта
- Граница земельного участка, сведения о котором содержатся в ЕГРН
- 1 Характерная точка границы земель предполагаемых к размещению объекта
- :73121 Кадастровый номер земельного участка в кадастровом квартале
- 47:07:1044001 Номер кадастрового квартала

**ТЕЛЕФОННАЯ ЛИНИЯ  
«РЕБЕНОК В ОПАСНОСТИ»:  
8-800-200-97-80**



АДМИНИСТРАЦИЯ  
 ЗАНЕВСКОГО ГОРОДСКОГО ПОСЕЛЕНИЯ  
 Всеволожского муниципального района Ленинградской области

### ПОСТАНОВЛЕНИЕ

10.08.2023

№ 696

д. Заневка

#### Об отмене постановлений администрации

В соответствии с Федеральным законом от 06.10.2003 №131-ФЗ «Об общих принципах организации местного самоуправления в Российской Федерации», областным законом Ленинградской области от 29.12.2015 № 153-ОЗ «О перераспределении полномочий в сфере водоснабжения и водоотведения между органами государственной власти Ленинградской области и органами местного самоуправления Ленинградской области и о внесении изменений в областной закон «Об отдельных вопросах местного значения сельских поселений Ленинградской области», Уставом Заневского городского поселения Всеволожского муниципального района Ленинградской области, администрация Заневского городского поселения Всеволожского муниципального района Ленинградской области

#### ПОСТАНОВЛЯЕТ:

1. Признать утратившими силу следующие постановления администрации муниципального образования «Заневское городское поселение» Всеволожского муниципального района Ленинградской области:

от 27.12.2018 № 813 «Об определении организации, осуществляющей содержание и обслуживание бесхозяйных тепловых сетей, бесхозяйных объектов централизованной системы холодного водоснабжения и бесхозяйных канализационных сетей»;

от 31.03.2023 № 274 «Об определении организации, осуществляющей содержание и обслуживание бесхозяйных объектов централизованной системы холодного водоснабжения»;

от 03.04.2023 № 283 «О внесении изменений в постановление администрации МО «Заневское городское поселение» от 27.12.2018 № 813 «Об определении организации, осуществляющей содержание и обслуживание бесхозяйных тепловых сетей, бесхозяйных объектов централизованной системы холодного водоснабжения и бесхозяйных канализационных сетей».

2. Настоящее постановление подлежит опубликованию в газете «Заневский вестник» и размещению на официальном сайте муниципального образования <http://www.zanevkaorg.ru>.

3. Настоящее постановление вступает в силу после его официального опубликования в газете «Заневский вестник».

5. Контроль за исполнением настоящего постановления возложить на заместителя главы администрации по ЖКХ и благоустройству Гречица В.В.

Глава администрации

А.В. Гердий



АДМИНИСТРАЦИЯ  
 ЗАНЕВСКОГО ГОРОДСКОГО ПОСЕЛЕНИЯ  
 Всеволожского муниципального района Ленинградской области

### ПОСТАНОВЛЕНИЕ

11.08.2023

№ 699

д. Заневка

#### О включении в реестр и состав казны Заневского городского поселения Всеволожского муниципального района Ленинградской области муниципального имущества

В соответствии с Федеральным законом от 06.10.2003 № 131-ФЗ «Об общих принципах организации местного самоуправления в Российской Федерации», решениями совета депутатов МО «Заневское городское поселение» от 24.05.2018 № 24 «Об утверждении Положения о порядке управления и распоряжения муниципальным имуществом МО «Заневское городское поселение», от 21.06.2018 № 31 «Об утверждении Положения о казне МО «Заневское городское поселение», на основании решения Всеволожского городского суда Ленинградской области от 15.05.2023 дело №2-5193/2023, государственной регистрации права собственности Заневского городского поселения Всеволожского муниципального района Ленинградской области № 47:07:1044001:64194-47/097/2023-3 от 26.07.2023, № 47:07:1044001:64193-47/055/2023-3 от 26.07.2023, № 47:07:1044001:64192-47/055/2023-3 от 26.07.2023, № 47:07:1044001:64206-47/055/2023-3 от 26.07.2023, № 47:07:1044001:64189-47/097/2023-3 от 26.07.2023, № 47:07:1044001:64191-47/097/2023-3 от 26.07.2023, № 47:07:1044001:64186-47/054/2023-2 от 27.07.2023, № 47:07:1044001:64195-47/054/2023-2 от 27.07.2023, № 47:07:1044001:64187-47/054/2023-2 от 27.07.2023, № 47:07:1044001:64210-47/054/2023-3 от 27.07.2023, № 47:07:1044001:64185-47/054/2023-2 от 27.07.2023, № 47:07:1044001:64201-47/054/2023-3 от 27.07.2023, № 47:07:1044001:64190-47/055/2023-3 от 28.07.2023, № 47:07:1044001:64188-47/054/2023-2 от 27.07.2023, № 47:07:1044001:64184-47/054/2023-2 от 27.07.2023, № 47:07:1044001:64199-47/054/2023-2 от 27.07.2023, № 47:07:1044001:64183-47/054/2023-2 от 27.07.2023, № 47:07:1044001:64213-47/054/2023-3 от 27.07.2023, № 47:07:1044001:64180-47/054/2023-2 от 28.07.2023, № 47:07:1044001:64196-47/097/2023-2 от 27.07.2023, № 47:07:1044001:64172-47/055/2023-3 от 27.07.2023, № 47:07:1044001:64197-47/054/2023-2 от 27.07.2023, № 47:07:1044001:64207-47/054/2023-3 от 27.07.2023, № 47:07:1044001:64200-47/054/2023-2 от 27.07.2023, № 47:00:0000000:39982-47/054/2023-2 от 31.07.2023, № 47:07:1044001:68776-47/054/2023-3 от 27.07.2023, администрация Заневского

городского поселения Всеволожского муниципального района Ленинградской области муниципального имущества

#### ПОСТАНОВЛЯЕТ:

1. Включить в реестр и состав казны Заневского городского поселения Всеволожского муниципального района Ленинградской области муниципального имущества, согласно приложению.

2. Начальнику сектора по управлению муниципальным имуществом, учета и распределения муниципального жилищного фонда администрации Сердцелюбовой Т.В. внести изменения в реестр муниципального имущества и предоставить сведения по имуществу начальнику отдела бухгалтерского учёта и отчётности - централизованной бухгалтерии - главному бухгалтеру администрации Фокиной С.А.

3. Исполняющей обязанности начальника сектора ЖКХ администрации Мозгалёвой Л.А.:

3.1. Исключить имущество, указанное в пункте 1 настоящего постановления из постановлений администрации МО «Заневское городское поселение» от 21.03.2019 № 133 «Об определении организации, осуществляющей содержание и обслуживание бесхозяйных объектов централизованной системы холодного водоснабжения и бесхозяйных канализационных сетей», от 19.03.2021 № 237 «Об определении организации, осуществляющей содержание и обслуживание бесхозяйных объектов системы холодного водоснабжения и канализации», от 21.04.2022 № 263 «Об определении организации, осуществляющей содержание и обслуживание бесхозяйных объектов системы холодного водоснабжения и канализации».

3.2. Направить нормативно-правовой акт об исключении имущества обществу с ограниченной ответственностью «СМЭУ «Заневка» (ИНН 4703116542).

4. Начальнику отдела бухгалтерского учёта и отчётности - централизованной бухгалтерии - главному бухгалтеру администрации Фокиной С.А. провести необходимые действия по внесению изменений в бухгалтерский учет нефинансовых активов имущества казны, указанного в пункте 1 настоящего постановления и включить их в годовой отчетный план на 2023 год.

5. Настоящее постановление вступает в силу после его подписания.

6. Настоящее постановление подлежит опубликованию в газете «Заневский вестник» и размещению на официальном сайте Заневского городского поселения Всеволожского муниципального района Ленинградской области <http://www.zanevkaorg.ru>.

7. Контроль за исполнением настоящего постановления возложить на заместителя главы администрации по архитектуре, земельным и имущественным вопросам Егизаряна Г.В.

Глава администрации

А.В. Гердий

## ГОРЯЧАЯ ЛИНИЯ ДЛЯ РОДИТЕЛЕЙ ТЯЖЕЛОБОЛЬНЫХ ДЕТЕЙ «ВЕРНОЕ НАПРАВЛЕНИЕ»:

# 8-800-303-303-0

БЕСПЛАТНАЯ ПОМОЩЬ В ПОЛУЧЕНИИ НЕОБХОДИМОГО  
 ЛЕЧЕНИЯ И ЛЕКАРСТВ ДЛЯ РЕБЕНКА ЗА СЧЕТ ГОСУДАРСТВА  
 ИЛИ БЛАГОТВОРИТЕЛЕЙ.

Время работы: по будням с 6:00 до 18:00.

## ВТОРАЯ ЖИЗНЬ ИСТОЧНИКОВ ЭНЕРГИИ

В Янино-1 установили боксы для приема отработанных  
 батареек и аккумуляторов.

Бело-зеленые контейнеры расположены по адресу: Новая, 1в (дверь справа от входа в «Магнит»). Принести исчерпавшие свой ресурс элементы питания можно с понедельника по четверг с 9:00 до 18:00 и в пятницу с 9:00 до 17:00.

Пока планируется, что пункт сбора будет функционировать до 31 декабря 2023 года, далее все будет зависеть от

того, насколько этот проект окажется востребованным среди жителей.

Полученные опасные отходы отправят на переработку, где из них выделяют цинк, диоксид марганца, медь, кобальт, никель, серебро. Многие из этих элементов довольно востребованы в химической промышленности, металлургии и индустрии строительной керамики.

Приложение  
к постановлению администрации  
Заневского городского поселения  
Всеволожского муниципального района  
Ленинградской области  
от 11.08.2023 № 699

Перечень имущества, включаемого в реестр и состав казны  
Заневского городского поселения  
Всеволожского муниципального района  
Ленинградской области

№ п/п	Наименование	Адрес	Кадастровый номер	Протяженность (м.)	Кадастровая стоимость (руб.)
1	Система холодного водоснабжения	Ленинградская область, Всеволожский муниципальный район, Заневское городское поселение, г. Кудрово, ул. Пражская, д. 15	47:07:104400 1:64194	485	4932311,27
2	Сети канализационные	Ленинградская область, Всеволожский муниципальный район, Заневское городское поселение, г. Кудрово, ул. Пражская, д. 15	47:07:104400 1:64193	778	4776353,41
3	Система холодного водоснабжения	Ленинградская область, Всеволожский муниципальный район,	47:07:104400 1:64192	19	193224,57

		Заневское городское поселение, г. Кудрово, ул. Пражская, д. 7			
4	Сети канализационные	Ленинградская область, Всеволожский муниципальный район, Заневское городское поселение, г. Кудрово, ул. Пражская, д. 7	47:07:104400 1:64206	211	1295386,34
5	Система холодного водоснабжения	Ленинградская область, Всеволожский муниципальный район, Заневское городское поселение, г. Кудрово, ул. Пражская, д. 13	47:07:104400 1:64189	231	2349203,93
6	Сети канализационные	Ленинградская область, Всеволожский муниципальный район, Заневское городское поселение, г. Кудрово, ул. Пражская, д. 13	47:07:104400 1:64191	322	1976845,5
7	Система холодного водоснабжения	Ленинградская область, Всеволожский муниципальный район, Заневское городское поселение, г. Кудрово, ул.	47:07:104400 1:64186	388	3945849,02

		Столичная, д. 14			
8	Система холодного водоснабжения	Ленинградская область, Всеволожский муниципальный район, Заневское городское поселение, г. Кудрово, ул. Пражская, д. 11	47:07:104400 1:64195	346	3518721,03
9	Сети канализационные	Ленинградская область, Всеволожский муниципальный район, Заневское городское поселение, г. Кудрово, ул. Пражская, д. 11	47:07:104400 1:64187	371	2277669,82
10	Водоснабжение	Ленинградская область, Всеволожский муниципальный район, Заневское городское поселение, г. Кудрово, ул. Пражская, д. 9	47:07:104400 1:64210	408	4149243,3
11	Система холодного водоснабжения	Ленинградская область, Всеволожский муниципальный район, Заневское городское поселение, г. Кудрово, ул. Столичная, д. 11, к. 1, 2, 3 (4-6)	47:07:104400 1:64185	595	6050979,81

12	Канализация хоз.бытовая	Ленинградская область, Всеволожский муниципальный район, Заневское городское поселение, г. Кудрово, ул. Столичная, д. 11, к. 1, 2, 3 (4-6)	47:07:104400 1:64201	530	3253814,02
13	Канализация хоз.бытовая	Ленинградская область, Всеволожский муниципальный район, Заневское городское поселение, г. Кудрово, ул. Столичная, д. 14, (4-8)	47:07:104400 1:64190	278	1706717,54
14	Система холодного водоснабжения	Ленинградская область, Всеволожский муниципальный район, Заневское городское поселение, г. Кудрово, пр. Европейский, д. 21, к. 1, 2, стр. 1	47:07:104400 1:64188	792	8054413,46
15	Канализация хоз.бытовая	Ленинградская область, Всеволожский муниципальный район, Заневское городское поселение, г. Кудрово, пр.	47:07:104400 1:64184	423	2596911,95



		Европейский, д. 21, к. 1, 2, стр.1			
16	Канализация хоз.быт	Ленинградская область, Всеволожский муниципальный район, Заневское городское поселение, г. Кудрово, ул. Венская, д. 1	47:07:104400 1:64199	246	1510260,85
17	Система холодного водоснабжения	Ленинградская область, Всеволожский муниципальный район, Заневское городское поселение, г. Кудрово, ул. Австрийская, д. 6	47:07:104400 1:64183	72	732219,41
18	Канализация хоз.быт	Ленинградская область, Всеволожский муниципальный район, Заневское городское поселение, г.Кудрово, ул. Австрийская, д. 6	47:07:104400 1:64213	224	1375196,87
19	Система холодного водоснабжения	Ленинградская область, Всеволожский муниципальный район, Заневское городское поселение, г. Кудрово, ул.	47:07:104400 1:64180	105	1067819,97

		Английская, д. 2			
20	Канализация хоз.быт	Ленинградская область, Всеволожский муниципальный район, Заневское городское поселение, г.Кудрово, ул. Английская, д. 2	47:07:104400 1:64196	1754	10768282,63
21	Бытовая канализация	Ленинградская область, Всеволожский муниципальный район, Заневское городское поселение, г. Кудрово, пр. Строителей, д. 18	47:07:104400 1:64172	162	994562,02
22	Водопровод ПЭ110	Ленинградская область, Всеволожский муниципальный район, Заневское городское поселение, г. Кудрово, пр. Строителей, д.18	47:07:104400 1:64197	64	650861,69
23	Сети наружной бытовой канализации	Ленинградская область, Всеволожский муниципальный район, Заневское городское поселение, г.Кудрово,	47:07:104400 1:64207	171	1049815,47

		Европейский пр., д. 11			
24	Наружная сеть водопровода	Ленинградская область, Всеволожский муниципальный район, Заневское городское поселение, г.Кудрово, Европейский пр., д. 11	47:07:104400 1:64200	151	1535626,81
25	водопровод хозяйственно-противопожарный	Ленинградская область, Всеволожский муниципальный район, Заневское городское поселение, д. Янино-2, уч. 5 по ул. Рябиновая	47:00:000000 0:39982	678	6895063,38
26	Система холодного водоснабжения	Ленинградская область, Всеволожский муниципальный район, Заневское городское поселение, г. Кудрово, ул. Венская, д. 1	47:07:104400 1:68776	58	589843,18
Итого:					78247197,25

**ТЕЛЕФОН РЕДАКЦИИ ГАЗЕТЫ  
«ЗАНЕВСКИЙ ВЕСТНИК»:  
8 (911) 170-06-33**



АДМИНИСТРАЦИЯ  
ЗАНЕВСКОГО ГОРОДСКОГО ПОСЕЛЕНИЯ  
Всеволожского муниципального района Ленинградской области

**ПОСТАНОВЛЕНИЕ**

16.08.2023

№ 701

д. Заневка

**О внесении изменений в постановление администрации МО «Заневское городское поселение» от 28.12.2022 № 870 «Об утверждении муниципальной программы «Развитие культуры на территории муниципального образования «Заневское городское поселение» Всеволожского муниципального района Ленинградской области» на 2023-2027 годы»**

В соответствии с Бюджетным кодексом Российской Федерации, Основами законодательства Российской Федерации о культуре, утвержденными ВС РФ 09.10.1992 № 3612-1, Федеральными законами от 29.12.1994 № 78-ФЗ «О библиотечном деле», от 06.10.2003 № 131-ФЗ «Об общих принципах организации местного самоуправления в Российской Федерации», постановлением администрации МО «Заневское городское поселение» Всеволожского муниципального района Ленинградской области от 03.12.2021 № 951 «Об утверждении Порядка разработки, реализации и оценки эффективности муниципальных программ муниципального образования «Заневское городское поселение» Всеволожского муниципального района Ленинградской области, уставом Заневского городского поселения Всеволожского муниципального района Ленинградской области, администрация Заневского городского поселения Всеволожского муниципального района Ленинградской области

**ПОСТАНОВЛЯЕТ:**

1. В постановление администрации МО «Заневское городское поселение» от 28.12.2022 № 870 «Об утверждении муниципальной программы «Развитие культуры на территории муниципального образования «Заневское городское поселение» Всеволожского муниципального района Ленинградской области» на 2023-2027 годы» (далее – постановление) внести следующие изменения:

1.1 Приложение к постановлению «Муниципальная программа «Развитие культуры на территории Заневского городского поселения Всеволожского муниципального района Ленинградской области» на 2023-2027

годы» изложить в новой редакции, согласно приложению к настоящему постановлению.

2. Настоящее постановление подлежит опубликованию в газете «Заневский вестник» и размещению на официальном сайте Заневского городского поселения Всеволожского муниципального района Ленинградской области <http://www.zanevkaorg.ru>.

3. Настоящее постановление вступает в силу после его официального опубликования.

4. Контроль за исполнением настоящего постановления возложить на заместителя главы администрации по социально-экономическому развитию Смирнову С.В.

Временно исполняющий обязанности  
главы администрации

В.В. Гречиц

Приложение  
к постановлению администрации  
Заневского городского поселения  
Всеволожского муниципального района  
Ленинградской области  
от 16.08.2023 № 701

Приложение  
к постановлению администрации  
МО «Заневское городское поселение»  
от 28.12.2022 № 870

**Муниципальная программа  
«Развитие культуры на территории Заневского городского поселения  
Всеволожского муниципального района Ленинградской области  
на 2023-2027 годы»**

2023 г.

Паспорт  
муниципальной программы  
«Развитие культуры на территории Заневского городского поселения  
Всеволожского муниципального района Ленинградской области  
на 2023-2027 годы»

Сроки реализации муниципальной программы	2023-2027 годы
Ответственные исполнители муниципальной программы	Сектор по развитию культуры, спорта и молодежной политики администрации Заневского городского поселения
Участники муниципальной программы	Сектор по развитию культуры, спорта и молодежной политики администрации Заневского городского поселения АМУ «КДЦ «Заневский» МКУ «Центр оказания услуг»
Цель муниципальной программы	Создание условий для устойчивого развития отрасли «культура».
Задачи муниципальной программы	Организация и проведение мероприятий, способствующих всестороннему развитию детей и поддержки юных талантов; обеспечение доступа граждан к участию в культурной жизни, реализация творческого потенциала всех категорий жителей; повышение обеспеченности населения услугами библиотек; развитие отраслевой инфраструктуры.
Ожидаемые (конечные) результаты реализации муниципальной программы	К 2027 году: увеличено количество кружков и студий, способствующих всестороннему развитию детей и поддержки юных талантов; увеличено количество жителей занимающихся творчеством; увеличено количество и качество проводимых мероприятий в сфере культуры; увеличено количество участников мероприятий и число участников фестивалей и конкурсов местного, регионального и международного уровней; повышена обеспеченности населения услугами библиотек; развита инфраструктура отрасли культуры, созданы благоприятные условия для

	свободы творчества и развития культурно-информационного пространства на территории муниципального образования.
Проекты, реализуемые в рамках муниципальной программы	Не предусмотрены данной программой
Финансовое обеспечение муниципальной программы - всего, в том числе по годам реализации	Общий объем финансирования муниципальной программы составляет 225 163,5 тыс. руб., в том числе по годам составляет:  2023 год – 78 532,7 тыс. руб.; 2024 год – 38 315,4 тыс. руб.; 2025 год – 38 315,4 тыс. руб.; 2026 год – 35 000,0 тыс. руб.; 2027 год – 35 000,0 тыс. руб.
Размер налоговых расходов, направленных на достижение цели муниципальной программы, - всего, в том числе по годам реализации	Налоговые расходы не предусмотрены

### 1. Общая характеристика, основные проблемы и прогноз развития сферы реализации муниципальной программы

Муниципальная программа «Развитие культуры на территории Заневского городского поселения Всеволожского муниципального района Ленинградской области» на 2023-2027 годы (далее – программа) направлена на реализацию государственной политики в сфере культуры. Программа обеспечивает условия для всестороннего развития культурного потенциала жителей муниципального образования, как ресурса социально-экономического развития территории. Программа определяет приоритетные направления муниципальной политики в области культуры на 2023-2027 годы: сохранение и использование библиотек, развитие концертно-театральной деятельности и раскрытия творческого потенциала жителей.

Учреждением культуры на территории муниципального образования является – АМУ «КДЦ «Заневский».

За 2022 год в развитии отрасли культуры на территории муниципального образования достигнуты следующие результаты:

открыт пункт книговыдачи на территории г. Кудрово;

введены новые виды платных услуг;

увеличилось количество мероприятий, проводимых в течение года;

осуществлена закупка материально технических средств с целью улучшения качества проводимых мероприятий.

В настоящее время имеется ряд проблем, влияющих на развитие культуры и требующих неотложного решения, в том числе:

недостаточное привлечение населения к занятиям творчеством;

проблемы с привлечением профессиональных педагогов;

снижение доступности культурных форм досуга для жителей д.

Новосергиевка Заневского городского поселения;

утрата культурных традиций;

дефицит кадров и помещений для организации досуга в шаговой

доступности для населения всех населенных пунктов, находящихся на территории Заневского городского поселения.

Программа позволит решать указанные проблемы при максимально эффективном управлении муниципальными финансами.

Можно выделить следующие основные преимущества программно-целевого метода:

комплексный подход к решению проблемы;

распределение полномочий и ответственности;

эффективное планирование и мониторинг результатов реализации программы.

Основные программные мероприятия связаны с развитием культуры, включают в себя:

улучшение качества работы по театрально-концертному обслуживанию населения муниципального образования;

повышение культурного уровня и имиджа муниципального образования;

стимулирование профессионально-исполнительского искусства;

поддержка творческих союзов и объединений;

усиление внимания к запросам жителей муниципального образования и организации их позитивного досуга;

развитие творческого потенциала и выявления талантов.

### 2. Приоритеты государственной политики в сфере реализации муниципальной программы

Основным приоритетом и целью муниципальной политики в развитии культуры Заневского городского поселения является сохранение имеющегося культурного потенциала и его эффективное использование для активизации культурной жизни муниципального образования, создание условий для устойчивого развития отрасли «культура».

Приоритеты программы определены:

Указом Президента Российской Федерации от 24 декабря 2014 года N 808 «Об утверждении Основ государственной культурной политики»;

Указом Президента Российской Федерации от 7 мая 2018 года N 204 «О национальных целях и стратегических задачах развития Российской Федерации на период до 2024 года»;

Указом Президента Российской Федерации от 21 июля 2020 года № 474 «О национальных целях развития Российской Федерации на период до 2030 года»;

Федеральными законами от 06.10.2003 № 131-ФЗ «Об общих принципах организации местного самоуправления в Российской Федерации»;

Государственной программой Ленинградской области № 404 от 14.11.2013 «Развитие культуры в Ленинградской области» на 2018-2024 годы.

Общие усилия участников культурного процесса должны быть направлены на улучшение качества жизни населения, создание условий, способствующих всестороннему духовному развитию личности, повышению качества человеческого капитала, являющегося основным ресурсом социально-экономического развития в долгосрочной перспективе.

Реализация муниципальной программы к 2027 году позволит повысить эффективность деятельности муниципальных учреждений культуры, создать условия, обеспечивающие доступность культурных благ, расширение культурного предложения и реализацию творческого потенциала населения.

### 3. Структурные элементы муниципальной программы

Достижение цели «Создание условий для устойчивого развития отрасли «культура» обеспечивается в рамках структурных элементов, а именно:

#### Проектная часть

1. Мероприятия, направленные на достижение целей Государственной программы Ленинградской области № 404 от 14.11.2013 «Развитие культуры в Ленинградской области» на 2018-2024 годы:

проектирование, строительство, реконструкция, капитальный ремонт, ремонт объектов культуры, находящихся в муниципальной собственности;

проектирование и строительство сетей инженерно-технического обеспечения объектов культуры, находящихся в муниципальной собственности.

#### Процессная часть

1. Комплекс процессных мероприятий «Создание условий для развития культуры»:

субсидия на выполнение муниципального задания и обеспечение деятельности (услуги, работы) муниципальных учреждений в сфере культуры;

субсидия на сохранение целевых показателей повышения оплаты труда работников муниципальных учреждений культуры;

субсидия на поддержку развития общественной инфраструктуры;

организация и проведение мероприятий, посвященных знаменательным и социально значимым датам.

### 4. Приложения к муниципальной программе

1. Приложение № 1 Сведения о показателях (индикаторах) муниципальной программы «Развитие культуры на территории Заневского городского поселения Всеволожского муниципального района Ленинградской области на 2023-2027 годы» и их значения.

2. Приложение № 2 Сведения о порядке сбора информации и методике расчета показателей (индикаторов) муниципальной программы ««Развитие культуры на территории Заневского городского поселения Всеволожского муниципального района Ленинградской области на 2023-2027 годы»».

3. Приложение № 3 План реализации муниципальной программы «Развитие культуры на территории Заневского городского поселения Всеволожского муниципального района Ленинградской области на 2023-2027 годы».

4. Приложение № 4 Сводный детальный план реализации муниципальной программы «Развитие культуры на территории Заневского городского поселения Всеволожского муниципального района Ленинградской области на 2023-2027 годы» на 2023 год.

## В ОТВЕТЕ ЗА БЕЗОПАСНОСТЬ РЕБЕНКА

*Роспотребнадзор Ленинградской области открыл горячую линию по вопросам качества детских товаров.*

Специалисты готовы проконсультировать жителей ежедневно до 25 августа с 10:00 до 12:00 и с 13:00 до 17:00. Звонки из Всеволожского района принимаются по телефонам: **8 (812) 365-46-95** и **8 (813-70) 2-16-72**.

В преддверии начала учебного года сотрудники регионального Управления расскажут, как грамотно подобрать форму, вернуть дефектные школьные принадлежности и игрушки, распознать правильную маркировку и какие документы должны сопровождать изделия для ребят.

### Приложение № 1

Сведения о показателях (индикаторах) муниципальной программы «Развитие культуры на территории Заневского городского поселения Всеволожского муниципального района Ленинградской области на 2023-2027 годы» и их значениях

№ п/п	Наименование показателя (индикатора)	Единица измерения	Значение показателей (индикаторов)					
			2021 год базовый	2023 год	2024 год	2025 год	2026 год	2027 год
1	2	3	4	5	6	7	8	9
1	Количество клубных формирований	Плановое значение	X	45	46	47	48	49
		Фактическое значение	43	X	X	X	X	X
2	Число участников клубных формирований	Плановое значение	X	1,1	1,1	1,2	1,2	1,3
		Фактическое значение	1,1	X	X	X	X	X
3	Количество массовых мероприятий учреждений культурно-досугового типа	Плановое значение	X	157	157	157	157	157
		Фактическое значение	157	X	X	X	X	X
4	Число посещений культурно-массовых мероприятий учреждений культурно-досугового типа	Плановое значение	X	24,7	24,8	24,9	25,0	25,1
		Фактическое значение	24,6	X	X	X	X	X
5	Количество общедоступных библиотек	Плановое значение	X	2	2	2	2	2
		Фактическое значение	1	X	X	X	X	X
6	Доля подведомственных объектов культуры, находящихся в собственности Заневского городского поселения - проектируемых, построенных, реконструированных, приобретенных, капитально-отремонтированных.	Плановое значение	X	5	5	5	5	5
		Фактическое значение	3	X	X	X	X	X

## Приложение № 2

Сведения о порядке сбора информации и методике расчета показателей (индикаторов) муниципальной программы «Развитие культуры на территории Заневского городского поселения Всеволожского муниципального района Ленинградской области на 2023-2027 годы»

N п/п	Наименование показателя	Единица измерения	Временная характеристика	Алгоритм формирования/пункт Федерального плана статистических работ	Срок предоставления отчетности	Ответственный за сбор данных по показателю	Реквизиты акта
1	2	3	4	5	6	7	8
1	Количество клубных формирований	шт.	ежегодно	Форма статистического наблюдения N 7-нк	15 февраля ежегодно	Сектор по развитию культуры, спорта и молодежной политики	Приказ Росстата от 18.10.2021 № 713
2	Число участников клубных формирований	тыс. чел.	ежегодно	Форма статистического наблюдения N 7-нк	15 февраля ежегодно	Сектор по развитию культуры, спорта и молодежной политики	Приказ Росстата от 18.10.2021 № 713
3	Количество массовых мероприятий учреждений культурно-досугового типа	шт.	ежегодно	Форма статистического наблюдения N 7-нк	15 февраля ежегодно	Сектор по развитию культуры, спорта и молодежной политики	Приказ Росстата от 18.10.2021 № 713

4	Число посещений культурно-массовых мероприятий учреждений культурно-досугового типа	тыс. чел.	ежегодно	Форма статистического наблюдения N 7-нк	15 февраля ежегодно	Сектор по развитию культуры, спорта и молодежной политики	Приказ Росстата от 18.10.2021 № 713
5.	Количество общедоступных библиотек	шт.	ежегодно	Фактическое наблюдение	01 января после отчётного года	Сектор по развитию культуры, спорта и молодежной политики	Отсутствует
6.	Доля подведомственных объектов культуры, находящихся в собственности Заневского городского поселения - проектируемых, построенных, реконструированных, приобретенных, капитально-отремонтированных.	шт.	ежегодно	Фактическое наблюдение	01 января после отчётного года	Сектор по развитию культуры, спорта и молодежной политики	Отсутствует

## Приложение 3

План реализации муниципальной программы «Развитие культуры на территории Заневского городского поселения Всеволожского муниципального района Ленинградской области на 2023-2027 годы»

Наименование муниципальной программы, подпрограммы муниципальной программы, структурного элемента муниципальной программы	Ответственный исполнитель, соисполнитель, участник	Годы реализации	Оценка расходов (тыс. руб., в ценах соответствующих лет)				
			Всего	Федеральный бюджет	Областной бюджет Ленинградской области	Местные бюджеты	Прочие источники
1	2	3	4	5	6	7	8
Муниципальная программа «Развитие культуры на территории Заневского городского поселения Всеволожского муниципального района Ленинградской области на 2023-2027 годы»	Сектор по развитию культуры, спорта и молодежной политики администрации Заневского городского поселения  АМУ «КДЦ «Заневский»  МКУ «Центр оказания услуг»	2023	78 532,7	0,0	1 995,1	76 537,6	
		2024	38 315,4	0,0	1 657,7	36 657,7	
		2025	38 315,4	0,0	1 657,7	36 657,7	
		2026	35 000,0	0,0	0,0	35 000,0	
		2027	35 000,0	0,0	0,0	35 000,0	
Итого		2023-2027	225 163,5	0,0	5 310,5	219 853,0	

Проектная часть							
Мероприятия, направленные на достижение целей Государственной программы Ленинградской области № 404 от 14.11.2013 «Развитие культуры в Ленинградской области» на 2018-2024 годы	Сектор по развитию культуры, спорта и молодежной политики администрации Заневского городского поселения  МКУ «Центр оказания услуг»	2023	29 867,8	0,0	0,0	29 867,8	
		2024	0,0	0,0	0,0	0,0	
		2025	0,0	0,0	0,0	0,0	
		2026	0,0	0,0	0,0	0,0	
		2027	0,0	0,0	0,0	0,0	
Итого		2023-2027	29 867,8	0,0	0,0	29 867,8	
Процессная часть							
Комплекс процессных мероприятий «Создание условий для развития культуры»	Сектор по развитию культуры, спорта и молодежной политики администрации Заневского городского поселения  АМУ «КДЦ «Заневский»	2023	48 664,9	0,0	1 995,1	46 669,8	
		2024	38 315,4	0,0	1 657,7	36 657,7	
		2025	38 315,4	0,0	1 657,7	36 657,7	
		2026	35 000,0	0,0	0,0	35 000,0	
		2027	35 000,0	0,0	0,0	35 000,0	
Итого		2023-2027	195 295,7	0,0	5 310,5	189 985,2	

## Приложение № 4

Сводный детальный план реализации муниципальной программы  
«Развитие культуры на территории Заневского городского поселения Всеволожского муниципального района Ленинградской области на 2023-2027 годы» на 2023 год

N п/п	Наименование муниципальной программы, подпрограммы, структурного элемента муниципальной программы	Ответственный исполнитель, Соисполнитель, Участник	Ожидаемый результат реализации структурного элемента на очередной год реализации	Год начала реализации	Год окончания реализации	Объем бюджетных ассигнований, тыс. руб.		Ответственный за реализацию структурного элемента
						всего	в том числе на очередной финансовый год	
1	2	3	4	5	6	7	8	9
1	Муниципальная программа «Развитие культуры на территории Заневского городского поселения Всеволожского муниципального района Ленинградской области на 2022-2026 годы»	Сектор по развитию культуры, спорта и молодежной политики администрации Заневского городского поселения  АМУ «КДЦ «Заневский»  МКУ «Центр оказания услуг»	X	2023	2027	225 163,5	78 532,7	Начальник сектора по развитию культуры, спорта и молодежной политики администрации Заневского городского поселения Землянко С.В.

Проектная часть								
2	Мероприятия, направленные на достижение целей Государственной программы Ленинградской области № 404 от 14.11.2013 «Развитие культуры в Ленинградской области» на 2018-2024 годы	X	X	2023	2027	29 867,8	29 867,8	X
2.1	Проектирование, строительство, реконструкция, капитальный ремонт, ремонт объектов культуры, находящихся в муниципальной собственности	Сектор по развитию культуры, спорта и молодежной политики администрации Заневского городского поселения  МКУ «Центр оказания услуг»	Развита инфраструктура отрасли культуры, созданы благоприятные условия для свободы творчества и развития культурно-информационного пространства на территории муниципального образования.	2023	2027	6 900,2	6 900,2	Начальник сектора по развитию культуры, спорта и молодежной политики администрации Заневского городского поселения Землянко С.В.  Директор МКУ «Центр оказания услуг» Осипов А.В.
2.2	Проектирование и строительство сетей инженерно-технического	Сектор по развитию культуры, спорта и	Развита инфраструктура отрасли	2023	2027	22 967,6	22 967,6	Начальник сектора по развитию культуры, спорта и

	обеспечения объектов культуры, находящихся в муниципальной собственности	молодежной политики администрации Заневского городского поселения  МКУ «Центр оказания услуг»	культуры, созданы благоприятные условия для свободы творчества и развития культурно-информационного пространства на территории муниципального образования.					молодежной политики администрации Заневского городского поселения Землянко С.В.  Директор МКУ «Центр оказания услуг» Осипов А.В.
Процессная часть								
3	Комплекс процессных мероприятий «Создание условий для развития культуры»	X	X	2023	2027	195 295,7	48 664,9	X
3.1	Субсидия на выполнение муниципального задания и обеспечение деятельности (услуги, работы) муниципальных учреждений в сфере культуры	Сектор по развитию культуры, спорта и молодежной политики администрации Заневского городского поселения  АМУ «КДЦ «Заневский»	Увеличено количество и качество проводимых мероприятий в сфере культуры, количество кружков и студий, способствующих всестороннему развитию детей	2023	2027	179 174,7	39 174,7	Начальник сектора по развитию культуры, спорта и молодежной политики администрации Заневского городского поселения Землянко С.В.  Директор АМУ

			и поддержки юных талантов, количество жителей, занимающихся творчеством.					«КДЦ «Заневский» Лебедева Е.Н.
3.2	Субсидия на сохранение целевых показателей повышения оплаты труда работников муниципальных учреждений культуры.	Сектор по развитию культуры, спорта и молодежной политики администрации Заневского городского поселения  АМУ «КДЦ «Заневский»	Увеличено количество и качество проводимых мероприятий в сфере культуры.	2023	2027	10 621,0	3 990,2	Начальник сектора по развитию культуры, спорта и молодежной политики администрации Заневского городского поселения Землянко С.В.  Директор АМУ «КДЦ «Заневский» Лебедева Е.Н.
3.3	Субсидия на поддержку развития общественной инфраструктуры	Сектор по развитию культуры, спорта и молодежной политики администрации Заневского городского поселения  АМУ «КДЦ	Развита инфраструктура отрасли культуры, созданы благоприятные условия для свободы творчества и развития культурно-	2023	2027	0,0	0,0	Начальник сектора по развитию культуры, спорта и молодежной политики администрации Заневского городского поселения Землянко С.В.

		«Заневский»	информационно го пространства на территории муниципального образования.					Директор АМУ «КДЦ «Заневский» Лебедева Е.Н.
3.4	Организация и проведение мероприятий, посвященных знаменательным и социально значимым датам	Сектор по развитию культуры, спорта и молодежной политики администрации Заневского городского поселения  АМУ «КДЦ «Заневский»	Организованы мероприятия, посвященные социально-значимым датам с участием активных жителей, которые внесли вклад в социальное развитие поселения	2023	2027	5 500,0	5 500,0	Начальник сектора по развитию культуры, спорта и молодежной политики администрации Заневского городского поселения Землянко С.В.  Директор АМУ «КДЦ «Заневский» Лебедева Е.Н.
4	<b>Итого по муниципальной программе</b>	<b>X</b>	<b>X</b>	<b>2023</b>	<b>2027</b>	<b>225 163,5</b>	<b>78 532,7</b>	<b>X</b>
5	Итого	Сектор по развитию культуры, спорта и молодежной политики администрации Заневского городского	X	X	X	10 621,0	3 990,2	Начальник сектора Землянко С.В.

		поселения						
6	Итого	АМУ «КДЦ «Заневский»	X	X	X	184 674,7	44 674,7	Директор Лебедева Е.Н.
7	Итого	МКУ «Центр оказания услуг»	X	X	X	29 867,8	29 867,8	Директор Осипов А.В.



АДМИНИСТРАЦИЯ  
ЗАНЕВСКОГО ГОРОДСКОГО ПОСЕЛЕНИЯ  
Всеволожского муниципального района Ленинградской области

**ПОСТАНОВЛЕНИЕ**

16.08.2023

№ 706

д. Заневка

**Об установлении публичного сервитута в отношении земельных участков с кадастровыми номерами 47:07:1044001:36, 47:07:1044001:60971, 47:07:1044001:60969, 47:07:1044001:60972, 47:07:1044001:53585, 47:07:1044001:63940, 47:07:1044001:59782 для прохода или проезда неограниченного круга лиц**

В соответствии с ч. 2, пп. 1 ч. 4 ст. 23 Земельного кодекса Российской Федерации, Федеральным законом от 06.10.2003 № 131-ФЗ «Об общих принципах организации местного самоуправления в Российской Федерации», Уставом Заневского городского поселения Всеволожского муниципального района Ленинградской области, согласно графического описания местоположения границ публичного сервитута (приложение к постановлению), администрация Заневского городского поселения Всеволожского муниципального района Ленинградской области

**ПОСТАНОВЛЯЕТ:**

1. Установить публичный сервитут общей площадью 9677 кв.м в целях обеспечения муниципальных нужд, а также нужд местного населения без изъятия земельных участков: для прохода или проезда неограниченного круга лиц через земельные участки (части земельных участков) с кадастровыми номерами:

1.1. Части площадью 3942 кв.м земельного участка площадью 70926 кв.м с кадастровым номером 47:07:1044001:36, имеющего местоположение: Ленинградская область, Всеволожский район, земли АОЗТ «Выборгское», категория земель - земли сельскохозяйственного назначения, вид разрешенного использования - для сельскохозяйственного использования.

1.2. Части площадью 75 кв.м земельного участка площадью 5188 кв.м с кадастровым номером 47:07:1044001:60971, имеющего местоположение: Ленинградская область, Всеволожский р-н, г.Кудрово, категория земель - земли населенных пунктов, вид разрешенного использования - земельные участки (территории) общего пользования.

1.3. Части площадью 164 кв.м земельного участка площадью 14721 кв.м с кадастровым номером 47:07:1044001:60969, имеющего местоположение: Ленинградская область, Всеволожский р-н, г.Кудрово, категория земель - земли населенных пунктов, вид разрешенного использования - земельные участки (территории) общего пользования.

1.4. Части площадью 2152 кв.м земельного участка площадью 2146 кв.м с кадастровым номером 47:07:1044001:60972, имеющего местоположение: Ленинградская область, Всеволожский р-н, г.Кудрово, категория земель - земли населенных пунктов, вид разрешенного использования - земельные участки (территории) общего пользования.

1.5. Части площадью 2213 кв.м земельного участка площадью 4705 кв.м с кадастровым номером 47:07:1044001:53585, имеющего местоположение: Российская Федерация, Ленинградская область, Всеволожский муниципальный район, Заневское городское поселение, город Кудрово, категория земель - земли населенных пунктов, вид разрешенного использования - земельные участки (территории) общего пользования.

1.6. Части площадью 1066 кв.м земельного участка площадью 2207 кв.м с кадастровым номером 47:07:1044001:63940, имеющего местоположение: Ленинградская область, Всеволожский район, г.Кудрово, категория земель - земли населенных пунктов, вид разрешенного использования - обслуживание автотранспорта.

1.7. Части площадью 65 кв.м земельного участка площадью 1838 кв.м с кадастровым номером 47:07:1044001:59782, имеющего местоположение: Ленинградская область, Всеволожский район, г.Кудрово, категория земель - земли населенных пунктов, вид разрешенного использования - рынки.

2. Утвердить границы публичного сервитута согласно приложению к настоящему постановлению.

3. Установить срок публичного сервитута для прохода – бессрочный.

4. Сектору землепользования и природопользования администрации Заневского городского поселения Всеволожского муниципального района Ленинградской области в течение пяти рабочих дней со дня принятия настоящего постановления:

4.1. Направить копию настоящего постановления правообладателям земельных участков, указанных в пункте 1 настоящего постановления.

4.2. Направить копию настоящего постановления в Управление Федеральной службы государственной регистрации, кадастра и картографии по Ленинградской области для внесения в Единый государственный реестр недвижимости сведений о публичном сервитуте.

5. Публичный сервитут считается установленным со дня внесения сведений о нем в Единый государственный реестр недвижимости.

6. Опубликовать настоящее постановление в газете «Заневский вестник» и разместить на официальном сайте Заневского городского поселения Всеволожского муниципального района Ленинградской области <http://www.zanevka.org.ru>.

7. Настоящее постановление вступает в силу после его подписания.

8. Контроль над исполнением настоящего постановления возложить на заместителя главы администрации по архитектуре, земельным и имущественным вопросам Егизаряна Г.В.

Временно исполняющий обязанности  
главы администрации

В.В. Гречиц

Приложение к постановлению администрации  
Заневского городского поселения  
Всеволожского муниципального района  
Ленинградской области  
от 16.08.2023 № 706

**Схема расположения границ публичного сервитута**

Наименование объекта: Публичный сервитут для обеспечения прохода и проезда неограниченного круга лиц  
Местоположение: Российская Федерация, Ленинградская область, Всеволожский муниципальный район, Заневское городское поселение, г. Кудрово.  
В границах земельного участка с кадастровым номером: 47:07:1044001:36 (3942 кв.м), 47:07:1044001:60971 (75 кв.м), 47:07:1044001:60969 (164 кв.м), 47:07:1044001:60972 (2152 кв.м), 47:07:1044001:53585 (2213 кв.м), 47:07:1044001:63940 (1066 кв.м), 47:07:1044001:59782 (65 кв.м)

Система координат МСК 47 зона 2  
Общая площадь публичного сервитута: 9677 кв.м



**Каталог координат**

Номер	X	Y
1	434 816,61	2 225 976,38
2	434 818,69	2 225 990,16
3	434 906,92	2 226 043,91
4	434 904,55	2 226 047,78
5	434 819,20	2 225 998,96
6	434 812,11	2 226 003,18
7	434 783,88	2 225 994,68
8	434 786,24	2 225 986,60
9	434 505,73	2 225 896,12
10	434 505,07	2 225 895,95
11	434 493,66	2 225 892,97
12	434 484,35	2 225 891,84
13	434 475,07	2 225 891,87
14	434 462,15	2 225 894,32
15	434 339,11	2 225 929,89
16	434 340,79	2 225 935,64
17	434 333,79	2 225 937,68
18	434 323,47	2 225 940,65
19	434 321,84	2 225 934,87
20	434 286,08	2 225 945,21
21	434 251,21	2 225 954,77
22	434 242,92	2 225 957,17
23	434 239,68	2 225 946,85
24	434 277,82	2 225 935,61
25	434 295,47	2 225 930,41
26	434 329,73	2 225 920,31
27	434 330,03	2 225 920,23
28	434 329,83	2 225 919,42
29	434 484,61	2 225 873,07
30	434 785,75	2 225 970,21
31	434 794,97	2 225 966,90
32	434 805,07	2 225 981,95
1	434 816,61	2 225 976,38

**Условные обозначения:**

- :4202 - граница и кадастровый номер земельного участка, в отношении которого устанавливается публичный сервитут
- :4201 - проектные границы публичного сервитута
- 1 - обозначение характерных точек границ публичного сервитута
- 47:07:1039001 - граница и номер кадастрового квартала

**ВО ВСЕВОЛОЖСКОМ РАЙОНЕ ОТКРОЮТ КРУПНУЮ КРЕВЕТОЧНУЮ ФЕРМУ**

Производство запустят в 2024-м в Колтушах. Здесь планируют выпускать 3 500 тонн продукции в год.

На заводе разместят установку замкнутого водоснабжения, мальков привезут из Астраханской области. Инвестиции в проект оцениваются в 200 млн рублей. Средства пойдут на закупку биоматериала, кормов, строительство бассейнов.

Отмечается, что рядом расположено предприятие по переработке древесных отходов, которое обещает поставлять топливо новой ферме.

– Благодаря использованию собственных ресурсов нам получится экономить порядка 30 млн рублей, что позволит существенно снизить себестоимость и установить на продукт конкурентные цены, – приводят цитату представителя компании федеральные и региональные издания.

Какой именно вид креветок будет выпускать завод, станет известно позже.





АДМИНИСТРАЦИЯ  
 ЗАНЕВСКОГО ГОРОДСКОГО ПОСЕЛЕНИЯ  
 Всеволожского муниципального района Ленинградской области

### ПОСТАНОВЛЕНИЕ

17.08.2023

№ 715

д. Заневка

#### Об утверждении схемы расположения земельного участка на кадастровом плане территории, образуемого путем раздела земельного участка с кадастровым номером 47:07:1039001:3737

В соответствии с Федеральным законом от 06.10.2003 № 131-ФЗ «Об общих принципах организации местного самоуправления в Российской Федерации», статьей 11.4 Земельного кодекса Российской Федерации, согласно изменениям в Правила землепользования и застройки муниципального образования «Заневское городское поселение» Всеволожского муниципального района Ленинградской области, утвержденным Решением Совета депутатов второго созыва Муниципального образования «Заневское сельское поселение» Всеволожского муниципального района Ленинградской области от 25.04.2014 № 13 «О внесении изменений в Правила землепользования и застройки применительно к части территории МО «Заневское сельское поселение», Уставом Заневского городского поселения Всеволожского муниципального района Ленинградской области, администрация Заневского городского поселения Всеволожского муниципального района Ленинградской области

#### ПОСТАНОВЛЯЕТ:

1. Утвердить схему расположения земельного участка на кадастровом плане территории (приложение к постановлению), расположенного в кадастровом квартале 47:07:1039001, в границах территориальной зоны застройки среднеэтажными жилыми домами (Ж – 4.3), образуемого путем раздела земельного участка с кадастровым номером 47:07:1039001:3737, в отношении которого зарегистрировано право собственности Заневского городского поселения Всеволожского муниципального района Ленинградской области, с сохранением земельного участка, раздел которого осуществлен, в измененных границах.

2. Для образуемого земельного участка площадью 392 кв.м, категория земель – земли населенных пунктов, местоположение: Российская Федерация, Ленинградская область, Всеволожский муниципальный район, Заневское городское поселение, гп.Янино-1, установить вид разрешенного использования: «среднеэтажные жилые дома».

3. Опубликовать настоящее постановление в газете «Заневский вестник» и разместить на официальном сайте Заневского городского поселения Всеволожского муниципального района Ленинградской области <http://www.zanevkaorg.ru>.

4. Настоящее постановление вступает в силу после его подписания.

5. Контроль над исполнением настоящего постановления возложить на заместителя главы администрации по архитектуре, земельным и имущественным вопросам Егизаряна Г.В.

Временно исполняющий обязанности  
 главы администрации

В.В. Гречиц

Утверждена  
 постановлением администрации  
 Заневского городского поселения  
 Всеволожского муниципального  
 района Ленинградской области  
 от 17.08.2023 № 715

Схема расположения земельного участка или земельных участков  
 на кадастровом плане территории

Условный номер земельного участка	-	
Площадь земельного участка	392 м <sup>2</sup>	
Обозначение характерных точек границы	Координаты, м, МСК-47 зона 2	
	X	Y
1	437654.38	2228602.65
2	437652.95	2228611.90
3	437620.24	2228607.12
4	437610.58	2228605.70
5	437611.91	2228596.85
1	437654.38	2228602.65

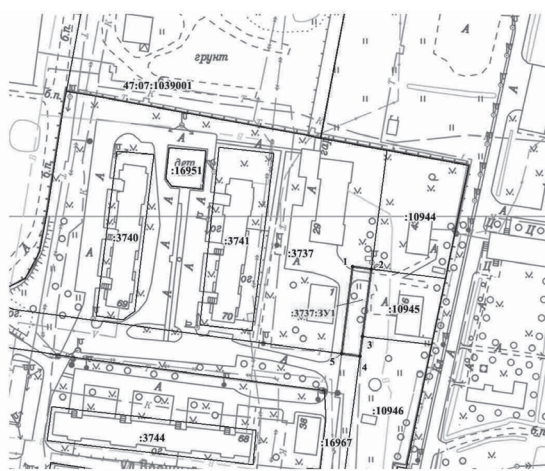

Условные обозначения:  
 — Граница образуемого земельного участка  
 — Граница земельного участка, сведения о котором содержатся в ЕПРН  
 — Граница населенного пункта  
 • 1 Характерная точка границы образуемого земельного участка  
 59 Кадастровый номер земельного участка в кадастровом квартале  
 47:07:1039001 Номер и граница кадастрового квартала  
 3737:371 Обозначение образуемого земельного участка



АДМИНИСТРАЦИЯ  
 ЗАНЕВСКОГО ГОРОДСКОГО ПОСЕЛЕНИЯ  
 Всеволожского муниципального района Ленинградской области

### ПОСТАНОВЛЕНИЕ

17.08.2023

№ 716

д. Заневка

#### Об утверждении схемы расположения земельного участка на кадастровом плане территории, образуемого путем раздела земельного участка с кадастровым номером 47:07:1044001:73122

В соответствии с Федеральным законом от 06.10.2003 № 131-ФЗ «Об общих принципах организации местного самоуправления в Российской Федерации», статьей 11.4 Земельного кодекса Российской Федерации, изменениями в Правила землепользования и застройки муниципального образования «Заневское городское поселение» Всеволожского муниципального района Ленинградской области, утвержденными приказом Комитета по архитектуре и градостроительству Ленинградской области от 15.03.2018 № 23 «О внесении изменений в Правила землепользования и застройки части территории муниципального образования «Заневское городское поселение» Всеволожского муниципального района Ленинградской области в границах деревни Кудрово, Уставом Заневского городского поселения Всеволожского муниципального района Ленинградской области, администрация Заневского городского поселения Всеволожского муниципального района Ленинградской области

#### ПОСТАНОВЛЯЕТ:

1. Утвердить схему расположения земельного участка на кадастровом плане территории (приложение к постановлению), расположенного в кадастровом квартале 47:07:1044001, в границах территориальной зоны зеленых насаждений общего пользования (парки, скверы, бульвары) (Р-1а), образуемого путем раздела земельного участка с кадастровым номером 47:07:1044001:73122, в отношении которого зарегистрировано право собственности Заневского городского поселения Всеволожского муниципального района Ленинградской области, с сохранением земельного участка, раздел которого осуществлен, в измененных границах.

2. Для образуемого земельного участка площадью 675 кв.м, категория земель – земли населенных пунктов, местоположение: Российская Федерация, Ленинградская область, Всеволожский муниципальный район, Заневское городское поселение, г.Кудрово, установить вид разрешенного использования: «земельные участки (территории) общего пользования» (12.0), как наследуемая характеристика от исходного земельного участка.

3. Опубликовать настоящее постановление в газете «Заневский вестник» и разместить на официальном сайте Заневского городского поселения Всеволожского муниципального района Ленинградской области <http://www.zanevkaorg.ru>.

4. Настоящее постановление вступает в силу после его подписания.

5. Контроль над исполнением настоящего постановления возложить на заместителя главы администрации по архитектуре, земельным и имущественным вопросам Егизаряна Г.В.

Временно исполняющий обязанности  
 главы администрации

В.В. Гречиц

Утверждена  
 постановлением администрации  
 Заневского городского поселения  
 Всеволожского муниципального  
 района Ленинградской области  
 от 17.08.2023 № 716

Схема расположения земельного участка или земельных участков  
 на кадастровом плане территории

Условный номер земельного участка	-	
Площадь земельного участка	675 м <sup>2</sup>	
Обозначение характерных точек границы	Координаты, м, МСК-47 зона 2	
	X	Y
1	433445.03	2226017.59
2	433446.28	2226044.94
3	433442.31	2226050.66
4	433437.43	2226063.34
5	433426.64	2226055.77
6	433414.38	2226055.04
7	433435.43	2226027.07
8	433439.19	2226023.03
9	433442.28	2226019.71
1	433445.03	2226017.59

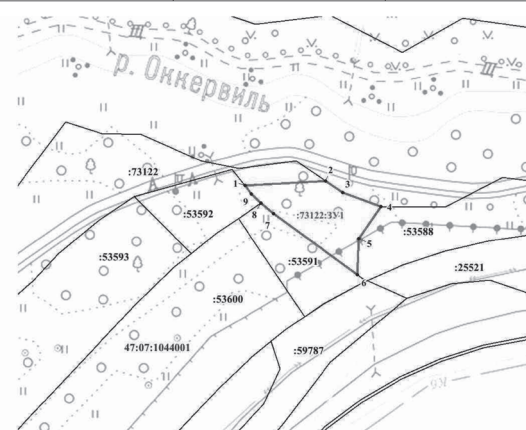

Условные обозначения:  
 — Граница образуемого земельного участка  
 — Граница земельного участка, сведения о котором содержатся в ЕПРН  
 — Граница населенного пункта  
 • 1 Характерная точка границы образуемого земельного участка  
 59 Кадастровый номер земельного участка в кадастровом квартале  
 47:07:1044001 Номер и граница кадастрового квартала  
 73122:371 Обозначение образуемого земельного участка



АДМИНИСТРАЦИЯ  
ЗАНЕВСКОГО ГОРОДСКОГО ПОСЕЛЕНИЯ  
Всеволожского муниципального района Ленинградской области

**ПОСТАНОВЛЕНИЕ**

21.08.2023

№ 717

д. Заневка

**Об утверждении административного регламента по предоставлению муниципальной услуги «Признание садового дома жилым домом и жилого дома садовым домом»**

В соответствии с Градостроительным кодексом Российской Федерации, Земельным кодексом Российской Федерации, Федеральными законами от 06.10.2003 № 131-ФЗ «Об общих принципах организации местного самоуправления в Российской Федерации», от 27.07.2010 № 210-ФЗ «Об организации предоставления государственных муниципальных услуг», Уставом Заневского городского поселения Всеволожского муниципального района Ленинградской области, администрация Заневского городского поселения Всеволожского муниципального района Ленинградской области

**ПОСТАНОВЛЯЕТ:**

1. Утвердить административный регламент по предоставлению муниципальной услуги «Признание садового дома жилым домом и жилого дома садовым домом», согласно приложению.
2. Настоящее постановление подлежит опубликованию в газете «Заневский вестник» и размещению на официальном сайте муниципального образования <http://www.zanevkaorg.ru>.
3. Настоящее постановление вступает в силу после его официального опубликования в газете «Заневский вестник».
4. Контроль за исполнением настоящего постановления возложить на заместителя главы администрации по архитектуре, земельным и имущественным вопросам Егизаряна Г.В.

Временно исполняющий обязанности  
главы администрации

В.В. Гречиц

Приложение  
к постановлению администрации  
Заневского городского поселения  
Всеволожского муниципального района  
Ленинградской области  
от 21.08.2023 № 717

Административный регламент  
по предоставлению муниципальной услуги  
«Признание садового дома жилым домом и жилого дома садовым домом»

1. Общие положения

1.1. Настоящий административный регламент предоставления муниципальной услуги «Признание садового дома жилым домом и жилого дома садовым домом» (далее соответственно - административный регламент, муниципальная услуга соответственно) определяет порядок, стандарт и сроки при предоставлении муниципальной услуги.

1.2. Заявителями на получение муниципальной услуги являются физические и юридические лица, индивидуальные предприниматели, являющиеся собственниками садового дома или жилого дома, расположенных на территории муниципального образования (далее – Заявитель).

Интересы заявителей, указанных в пункте 1.2 настоящего административного регламента, могут представлять лица, обладающие соответствующими полномочиями (далее – представитель). Полномочия представителя, выступающего от имени заявителя, подтверждаются доверенностью, оформленной в соответствии с требованиями законодательства Российской Федерации.

1.3. Информация о месте нахождения администрации Заневского городского поселения Всеволожского муниципального района Ленинградской области, предоставляющей муниципальную услугу, организации, участвующей в предоставлении услуги и не являющейся многофункциональными центрами предоставления государственных и муниципальных услуг, графиках работы, контактных телефонах, адресах электронной почты размещается:

- на информационных стендах в местах предоставления муниципальной услуги (в доступном для заявителей месте);
- на сайте администрации;
- на сайте Государственного бюджетного учреждения Ленинградской области «Многофункциональный центр предоставления государственных и муниципальных услуг» (далее - ГБУ ЛО «МФЦ»): <http://mfc47.ru/>;
- на Портале государственных и муниципальных услуг (функций) Ленинградской области (далее - ПГУ ЛО)/на Едином портале государственных услуг (далее – ЕПГУ): [www.gu.lenobl.ru/](http://www.gu.lenobl.ru/) [www.gosuslugi.ru](http://www.gosuslugi.ru).

- в государственной информационной системе «Реестр государственных и муниципальных услуг (функций) Ленинградской области» (далее - Реестр).

2. Стандарт предоставления муниципальной услуги

2.1. Полное наименование муниципальной услуги: Признание садового дома жилым домом и жилого дома садовым домом.

Сокращенное наименование: Признание садового дома жилым домом и жилого дома садовым домом.

2.2. Муниципальную услугу предоставляет: администрация Заневского городского поселения Всеволожского муниципального района Ленинградской области (далее – администрация).

В предоставлении муниципальной услуги участвуют:

- ГБУ ЛО «МФЦ»;
- Управление Федеральной службы государственной регистрации, кадастра и картографии по Ленинградской области;
- Специализированные государственные и муниципальные организации технической инвентаризации.

Заявление на получение муниципальной услуги с комплектом документов принимаются:

- 1) при личной явке:
  - в администрацию;
  - в филиалах, отделах, удаленных рабочих местах ГБУ ЛО «МФЦ»;
- 2) без личной явки:
  - почтовым отправлением в администрацию;
  - в электронной форме через личный кабинет заявителя на ПГУ ЛО/ЕПГУ;
  - в электронной форме через сайт администрации (при технической реализации).

Заявитель может записаться на прием для подачи заявления о предоставлении муниципальной услуги следующими способами:

- 1) посредством ПГУ ЛО/ЕПГУ – в администрацию, в ГБУ ЛО «МФЦ» (при технической реализации);
- 2) по телефону – администрации, ГБУ ЛО «МФЦ»;
- 3) посредством сайта администрации.

Для записи заявитель выбирает любые свободные для приема дату и время в пределах установленного в администрации или ГБУ ЛО «МФЦ» графика приема заявителей.

2.2.1. В целях предоставления муниципальной услуги установление личности заявителя может осуществляться в ходе личного приема посредством предъявления паспорта гражданина Российской Федерации либо иного документа, удостоверяющего личность, в соответствии с законодательством Российской Федерации или посредством идентификации и аутентификации в ОМСУ, ГБУ ЛО "МФЦ" с использованием информационных технологий,

предусмотренных частью 18 статьи 14.1 Федерального закона от 27 июля 2006 года № 149-ФЗ "Об информации, информационных технологиях и о защите информации".

2.2.2. При предоставлении муниципальной услуги в электронной форме идентификация и аутентификация могут осуществляться посредством (при наличии технической возможности):

- 1) единой системы идентификации и аутентификации или иных государственных информационных систем, если такие государственные информационные системы в установленном Правительством Российской Федерации порядке обеспечивают взаимодействие с единой системой идентификации и аутентификации, при условии совпадения сведений о физическом лице в указанных информационных системах;
- 2) единой системы идентификации и аутентификации и единой информационной системы персональных данных, обеспечивающей обработку, включая сбор и хранение, биометрических персональных данных, их проверку и передачу информации о степени их соответствия предоставленным биометрическим персональным данным физического лица.

2.3. Результатом предоставления муниципальной услуги является:

- 1) решение уполномоченного органа о признании садового дома жилым домом или жилого дома садовым домом по форме, утвержденной приложением 2 к административному регламенту;
- 2) решения об отказе в предоставлении услуги по форме, утвержденной приложением 8 к административному регламенту.

Результат предоставления муниципальной услуги предоставляется (в соответствии со способом, указанным заявителем при подаче заявления и документов):

- 1) при личной явке:
  - в администрации;
  - в филиалах, отделах, удаленных рабочих местах ГБУ ЛО «МФЦ»;
- 2) без личной явки:
  - почтовым отправлением;
  - на адрес электронной почты;
  - в электронной форме через личный кабинет заявителя на ПГУ ЛО/ЕПГУ;
  - в электронной форме через сайт администрации (при технической реализации).

2.4. Срок предоставления услуги составляет не более 10 рабочих дней со дня поступления заявления о предоставлении муниципальной услуги в администрацию.

2.5. Правовые основания для предоставления муниципальной услуги.

- Жилищный кодекс Российской Федерации (далее – ЖК РФ);
- Градостроительный кодекс Российской Федерации;
- Федеральный закон от 30.12.2009 № 384-ФЗ «Технический регламент о безопасности зданий и сооружений»;
- Постановление Правительства Российской Федерации от 28 января 2006 года № 47 «Об утверждении Положения о помещении жилым

помещением, жилого помещения непригодным для проживания, многоквартирного дома аварийным и подлежащим сносу или реконструкции, садового дома жилым домом и жилого дома садовым домом» (далее – Положение № 47);

2.6. Исчерпывающий перечень документов, необходимых в соответствии с законодательными или иными нормативными правовыми актами для предоставления муниципальной услуги, подлежащих предоставлению заявителем самостоятельно:

а) заявление о предоставлении муниципальной услуги по форме согласно, приложению 1 к настоящему административному регламенту (далее – заявление).

б) документ, удостоверяющий личность Заявителя или представителя Заявителя (предоставляется в случае личного обращения в администрацию). В случае направления заявления посредством ПГУ ЛО/ЕПГУ сведения из документа, удостоверяющего личность Заявителя, представителя формируются при подтверждении учетной записи в Единой системе идентификации и аутентификации из состава соответствующих данных указанной учетной записи и могут быть проверены путем направления запроса с использованием системы межведомственного электронного взаимодействия.

в) документ, подтверждающий полномочия представителя Заявителя действовать от имени Заявителя (в случае обращения за предоставлением услуги представителем Заявителя). При обращении посредством ЕПГУ указанный документ, выданный организацией, удостоверяется усиленной квалифицированной электронной подписью правомочного должностного лица организации, а документ, выданный физическим лицом, – усиленной квалифицированной электронной подписью нотариуса с приложением файла открепленной усиленной квалифицированной электронной подписи в формате sig3.

Для признания садового дома жилым домом:

г) правоустанавливающие документы на садовый дом (в случае, если право собственности заявителя на садовый дом не зарегистрировано в ЕГРН, или нотариально заверенную копию такого документа);

д) заключение по обследованию технического состояния объекта, подтверждающее соответствие садового дома требованиям к надежности и безопасности, установленным частью 2 статьи 5, статьями 7, 8 и 10 Федерального закона "Технический регламент о безопасности зданий и сооружений", выданное индивидуальным предпринимателем или юридическим лицом, которые являются членами саморегулируемой организации в области инженерных изысканий;

е) в случае, если садовый дом обременен правами третьих лиц, – нотариально удостоверенное согласие третьих лиц на признание садового дома жилым.

Для признания жилого дома садовым домом:

ж) правоустанавливающие документы на жилой дом (в случае, если право собственности заявителя на жилой дом не зарегистрировано в ЕГРН, или нотариально заверенную копию такого документа);

з) в случае, если жилой дом обременен правами третьих лиц, – нотариально удостоверенное согласие третьих лиц на признание жилого дома садовым домом.

2.7. Исчерпывающий перечень необходимых для предоставления услуги документов (их копий или сведений, содержащихся в них), которые запрашиваются Уполномоченным органом в порядке межведомственного информационного взаимодействия (в том числе с использованием единой системы межведомственного электронного взаимодействия и подключаемых к ней региональных систем межведомственного электронного взаимодействия) в государственных органах, органах местного самоуправления и подведомственных государственным органам и органам местного самоуправления организациях, в распоряжении которых находятся указанные документы и которые заявитель вправе представить по собственной инициативе:

выписка из Единого государственного реестра недвижимости об основных характеристиках и зарегистрированных правах на объект недвижимости (далее – выписка из Единого государственного реестра недвижимости), содержащую сведения о зарегистрированных правах заявителя на садовый дом или жилой дом, либо правоустанавливающий документ на жилой дом или садовый дом в случае, если право собственности заявителя на садовый дом или жилой дом не зарегистрировано в Едином государственном реестре недвижимости, или нотариально заверенную копию такого документа.

В случае подачи документов от представителя Заявителя с ролью «юридическое лицо», «индивидуальный предприниматель» дополнительно предоставляются документы необходимые в соответствии с нормативными правовыми актами для предоставления муниципальной услуги, которые находятся в распоряжении государственных органов, органов местного самоуправления и иных органов, участвующих в предоставлении государственных и муниципальных услуг:

Выписка из Единого государственного реестра юридических лиц;

Выписка из Единого государственного реестра индивидуальных предпринимателей.

2.7.1. Заявитель вправе представить документы (сведения), указанные в пункте 2.7 настоящего административного регламента, по собственной инициативе.

Непредставление заявителем указанного документа не является основанием для отказа в предоставлении муниципальной услуги.

2.7.2. При предоставлении муниципальной услуги запрещается требовать от Заявителя:

представления документов и информации или осуществления действий, представление или осуществление которых не предусмотрено нормативными

правовыми актами, регулирующими отношения, возникающие в связи с предоставлением муниципальной услуги;

представления документов и информации, которые в соответствии с нормативными правовыми актами Российской Федерации, нормативными правовыми актами субъектов Российской Федерации и муниципальными правовыми актами находятся в распоряжении органов, предоставляющих муниципальную услугу, иных государственных органов, органов местного самоуправления и(или) подведомственных государственным органам и органам местного самоуправления организаций, участвующих в предоставлении государственных или муниципальных услуг, за исключением документов, указанных в части 6 статьи 7 Федерального закона № 210-ФЗ;

осуществления действий, в том числе согласований, необходимых для получения муниципальных услуг и связанных с обращением в иные государственные органы, органы местного самоуправления, организации, за исключением получения услуг и получения документов и информации, предоставляемых в результате предоставления таких услуг, включенных в перечни, указанные в части 1 статьи 9 Федерального закона № 210-ФЗ;

представления документов и информации, отсутствие и(или) недостоверность которых не указывались при первоначальном отказе в приеме документов, необходимых для предоставления муниципальной услуги, либо в предоставлении государственной услуги, за исключением случаев, предусмотренных пунктом 4 части 1 статьи 7 Федерального закона № 210-ФЗ;

представления на бумажном носителе документов и информации, электронные образы которых ранее были заверены в соответствии с пунктом 7.2 части 1 статьи 16 Федерального закона № 210-ФЗ, за исключением случаев, если нанесение отметок на такие документы либо их изъятие является необходимым условием предоставления муниципальной услуги, и иных случаев, установленных федеральными законами.

2.7.3. При наступлении событий, являющихся основанием для предоставления муниципальной услуги, администрация, предоставляющая муниципальную услугу, вправе:

1) проводить мероприятия, направленные на подготовку результатов предоставления муниципальной услуги, в том числе направлять межведомственные запросы, получать на них ответы, после чего уведомлять заявителя о возможности подать запрос о предоставлении соответствующей услуги для немедленного получения результата предоставления такой услуги;

2) при условии наличия запроса заявителя о предоставлении муниципальной услуги, в отношении которой у заявителя могут появиться основания для ее предоставления ему в будущем, проводить мероприятия, направленные на формирование результата предоставления соответствующей услуги, в том числе направлять межведомственные запросы, получать на них ответы, формировать результат предоставления соответствующей услуги, а также предоставлять его заявителю с использованием ЕПГУ/ПГУ ЛО и уведомлять заявителя о проведенных мероприятиях.

2.8. Исчерпывающий перечень оснований для приостановления предоставления услуги.

1) Представление неполного комплекта документов, необходимых в соответствии с законодательными или иными нормативными правовыми актами для оказания услуги, подлежащих предоставлению заявителем:

- непредставление заявителем правоустанавливающего документа на объект недвижимости или нотариально заверенной копии такого документа в течении 15 календарных дней после поступления в администрацию уведомления об отсутствии в ЕГРН сведений о зарегистрированных правах на садовый дом.

- отсутствие документов (сведений), предусмотренных нормативными правовыми актами Российской Федерации

2) Представленные заявителем документы недействительны/указанные в заявлении сведения недостоверны

- документы (сведения), представленные заявителем, противоречат документам (сведениям), полученным в рамках межведомственного взаимодействия

2.9. Исчерпывающий перечень оснований для отказа в приеме документов:

1) Представление неполного комплекта документов, необходимых в соответствии с законодательными или иными нормативными правовыми актами для оказания услуги, подлежащих предоставлению заявителем

- документы содержат подтверждения, наличие которых не позволяет в полном объеме использовать информацию и сведения, содержащиеся в документах для предоставления услуги

2) Представленные заявителем документы недействительны/указанные в заявлении сведения недостоверны

- предоставленные заявителем документы содержат подчистки и исправления текста, не заверенные в порядке, установленном законодательством Российской Федерации

3) Представленные заявление и документы не соответствуют требованиям административного регламента:

- представленные документы или сведения утратили силу на момент обращения за услугой (документ, удостоверяющий личность, документ, удостоверяющий полномочия представителя заявителя, в случае обращения за предоставлением услуги указанным лицом)

- неполное заполнение полей в форме заявления, в том числе в интерактивной форме заявления на ЕПГУ

4) заявление о предоставлении услуги подано в орган государственной власти, орган местного самоуправления или организацию, в полномочия которых не входит предоставление услуг.

Решение об отказе в приеме документов оформляется по форме согласно приложению 9 к настоящему административному регламенту.

2.10. Исчерпывающий перечень оснований для отказа в предоставлении муниципальной услуги:

Для под услуги «Признание садового дома жилым домом»:

1) Представление неполного комплекта документов, необходимых в соответствии с законодательными или иными нормативными правовыми актами для оказания услуги, подлежащих представлению заявителем

- непредставление заявителем заключения по обследованию технического состояния объекта, подтверждающее соответствие садового дома требованиям к надежности и безопасности, установленным частью 2 статьи 5, статьями 7, 8 и 10 Федерального закона от 30 декабря 2009 года № 384-ФЗ «Технический регламент о безопасности зданий и сооружений», выданное индивидуальным предпринимателем или юридическим лицом, которые являются членами саморегулируемой организации в области инженерных изысканий

- непредставление заявителем правоустанавливающего документа на объект недвижимости или нотариально заверенной копии такого документа в течении 15 календарных дней после поступления в администрацию уведомления об отсутствии в ЕГРН сведений о зарегистрированных правах на садовый дом

- непредставление заявителем нотариально удостоверенного согласия третьих лиц в случае, если садовый дом обременен правами указанных лиц

3) Отсутствие права на предоставление муниципальной услуги

- поступления в администрацию сведений, содержащихся в ЕГРН, о зарегистрированном праве собственности на садовый дом лица, не являющегося заявителем

- размещение садового дома на земельном участке, виды разрешенного использования которого, установленные в соответствии с законодательством Российской Федерации, не предусматривают такого размещения

- размещение садового дома на земельном участке, расположенном в границах зоны затопления, подтопления.

Для под услуги «Признание жилого дома садовым домом»:

1) Представление неполного комплекта документов, необходимых в соответствии с законодательными или иными нормативными правовыми актами для оказания услуги, подлежащих представлению заявителем

- непредставление заявителем правоустанавливающего документа на объект недвижимости или нотариально заверенной копии такого документа в течении 15 календарных дней после поступления в администрацию уведомления об отсутствии в ЕГРН сведений о зарегистрированных правах на жилой дом

- непредставление заявителем нотариально удостоверенного согласия третьих лиц в случае, если жилой дом обременен правами указанных лиц

3) Отсутствие права на предоставление муниципальной услуги

- поступления в администрацию сведений, содержащихся в ЕГРН, о зарегистрированном праве собственности на садовый дом лица, не являющегося заявителем

- размещение жилого дома на земельном участке, виды разрешенного использования, установленные в соответствии с законодательством Российской Федерации, не предусматривают такого размещения

- использования жилого дома заявителем или иным лицом в качестве места постоянного проживания.

2.11. Порядок, размер и основания взимания государственной пошлины или иной платы, взимаемой за предоставление муниципальной услуги.

2.11.1. Муниципальная услуга предоставляется бесплатно.

2.12. Максимальный срок ожидания в очереди при подаче запроса о предоставлении муниципальной услуги и при получении результата предоставления муниципальной услуги составляет 15 минут.

2.13. Срок регистрации запроса заявителя о предоставлении муниципальной услуги составляет в администрации:

- при личном обращении – 1 рабочий день с даты поступления;

- при направлении запроса почтовой связью в администрацию - 1 рабочий день с даты поступления;

- при направлении запроса на бумажном носителе из ГБУ ЛО «МФЦ» в администрацию – 1 рабочий день с даты поступления документов из ГБУ ЛО «МФЦ» в администрацию;

- при направлении запроса в форме электронного документа посредством ЕПГУ или ПГУ ЛО (при наличии технической возможности) – 1 рабочий день с даты поступления.

2.14. Требования к помещениям, в которых предоставляется муниципальная услуга, к залу ожидания, местам для заполнения запросов о предоставлении муниципальной услуги, информационным стендам с образцами их заполнения и перечнем документов, необходимых для предоставления муниципальной услуги.

2.14.1. Предоставление муниципальной услуги осуществляется в специально выделенных для этих целей помещениях администрации или в многофункциональных центрах.

2.14.2. Наличие на территории, прилегающей к зданию, не менее 10 процентов мест (но не менее одного места) для парковки специальных автотранспортных средств инвалидов, которые не должны занимать иные транспортные средства. Инвалиды пользуются местами для парковки специальных транспортных средств бесплатно. На территории, прилегающей к зданию, в которых размещены многофункциональные центры, располагается бесплатная парковка для автомобильного транспорта посетителей, в том числе предусматривающая места для специальных автотранспортных средств инвалидов.

2.14.3. Помещения размещаются преимущественно на нижних, предпочтительнее на первых этажах здания, с предоставлением доступа в помещение инвалидам.

2.14.4. Здание (помещение) оборудуется информационной табличкой (вывеской), содержащей полное наименование администрации, а также информацию о режиме работы.

2.14.5. Вход в здание (помещение) и выход из него оборудуются лестницами с поручнями и пандусами для передвижения детских и инвалидных колясок.

2.14.6. В помещении организуется бесплатный туалет для посетителей, в том числе туалет, предназначенный для инвалидов.

2.14.7. При необходимости работником ГБУ ЛО «МФЦ», администрации инвалиду оказывается помощь в преодолении барьеров, мешающих получению ими услуг наравне с другими лицами.

2.14.8. Вход в помещение и места ожидания оборудованы кнопками, а также содержат информацию о контактных номерах телефонов для вызова работника, ответственного за сопровождение инвалида.

2.14.9. Дублирование необходимой для инвалидов звуковой и зрительной информации, а также надписей, знаков и иной текстовой и графической информации знаками, выполненными рельефно-точечным шрифтом Брайля, допуск сурдопереводчика и тифлосурдопереводчика.

2.14.10. Оборудование мест повышенного удобства с дополнительным местом для собаки-проводника и устройств для передвижения инвалида (костылей, ходунков).

2.14.11. Характеристики помещений приема и выдачи документов в части объемно-планировочных и конструктивных решений, освещения, пожарной безопасности, инженерного оборудования должны соответствовать требованиям нормативных документов, действующих на территории Российской Федерации.

2.14.12. Помещения приема и выдачи документов должны предусматривать места для ожидания, информирования и приема заявителей.

2.14.13. Места ожидания и места для информирования оборудуются стульями (кресельными секциями, скамьями) и столами (стойками) для оформления документов с размещением на них бланков документов, необходимых для получения муниципальной услуги, канцелярскими принадлежностями, а также информационными стендами, содержащими актуальную и исчерпывающую информацию, необходимую для получения муниципальной услуги, и информацию о часах приема заявлений.

2.14.14. Места для проведения личного приема заявителей оборудуются столами, стульями, обеспечиваются канцелярскими принадлежностями для написания письменных обращений.

2.15. Показатели доступности и качества муниципальной услуги.

2.15.1. Показатели доступности муниципальной услуги (общие, применимые в отношении всех заявителей):

1) транспортная доступность к месту предоставления муниципальной услуги;

2) наличие указателей, обеспечивающих беспрепятственный доступ к помещениям, в которых предоставляется услуга;

3) возможность получения полной и достоверной информации о муниципальной услуге в администрации, ГБУ ЛО «МФЦ», по телефону, на официальном сайте администрации, посредством ЕПГУ, либо ПГУ ЛО;

4) предоставление муниципальной услуги любым доступным способом, предусмотренным действующим законодательством;

5) обеспечение для заявителя возможности получения информации о ходе и результате предоставления муниципальной услуги с использованием ЕПГУ и (или) ПГУ ЛО.

6) возможность получения муниципальной услуги по экстерриториальному принципу;

7) возможность получения муниципальной услуги посредством комплексного запроса.

2.15.2. Показатели доступности муниципальной услуги (специальные, применимые в отношении инвалидов):

1) наличие инфраструктуры, указанной в пункте 2.14;

2) исполнение требований доступности услуг для инвалидов;

3) обеспечение беспрепятственного доступа инвалидов к помещениям, в которых предоставляется муниципальная услуга.

2.15.3. Показатели качества муниципальной услуги:

1) соблюдение срока предоставления муниципальной услуги;

2) соблюдение времени ожидания в очереди при подаче запроса и получении результата;

3) осуществление не более одного обращения заявителя к должностным лицам администрации или работникам ГБУ ЛО «МФЦ» при подаче документов на получение муниципальной услуги и не более одного обращения при получении результата в администрации или в ГБУ ЛО «МФЦ»;

4) отсутствие жалоб на действия или бездействия должностных лиц администрации, поданных в установленном порядке.

2.15.4. После получения результата услуги, предоставление которой осуществлялось в электронной форме через ЕПГУ или ПГУ ЛО, либо посредством ГБУ ЛО «МФЦ», заявителю обеспечивается возможность оценки качества оказания услуги.

2.16. Перечисление услуг, которые являются необходимыми и обязательными для предоставления муниципальной услуги.

Для предоставления муниципальной услуги получение услуг, которые являются необходимыми и обязательными для предоставления муниципальной услуги, не требуется.

2.17. Иные требования, в том числе учитывающие особенности предоставления муниципальной услуги по экстерриториальному принципу (в случае если муниципальная услуга предоставляется по экстерриториальному принципу) и особенности предоставления муниципальной услуги в электронной форме.

2.17.1. подача запросов, документов, информации, необходимых для получения муниципальных услуг, предоставляемых в администрацией, а также получение результатов предоставления таких услуг осуществляется в любом предоставляющем такие услуги подразделении администрации или ГБУ ЛО «МФЦ» при наличии соглашения, указанного в статье 15 Федерального закона № 210-ФЗ, в пределах территории Ленинградской области по выбору заявителя независимо от его места жительства или места пребывания (для физических

лиц, включая индивидуальных предпринимателей) либо места нахождения (для юридических лиц).

2.17.2. Предоставление муниципальной услуги в электронной форме осуществляется при технической реализации услуги посредством ПГУ ЛО и/или ЕПГУ.

3. Состав, последовательность и сроки выполнения административных процедур, требования к порядку их выполнения, в том числе особенности выполнения административных процедур в электронной форме

3.1. Состав, последовательность и сроки выполнения административных процедур, требования к порядку их выполнения

3.1.1. Предоставление муниципальной услуги включает в себя следующие административные процедуры:

- 1) Прием и регистрация заявления о предоставлении муниципальной услуги и прилагаемых к нему документов – 1 рабочий день;
- 2) Рассмотрение заявления о предоставлении муниципальной услуги и прилагаемых к нему документов – 7 рабочих дней;
- 3) Принятие решения о предоставлении муниципальной услуги или об отказе в предоставлении муниципальной услуги – 1 рабочий день;
- 4) Выдача результата предоставления муниципальной услуги – 1 рабочий день.

**3.1.2. Прием и регистрация заявления о предоставлении муниципальной услуги.**

3.1.2.1. Основание для начала административной процедуры: поступление в администрацию заявления и документов, перечисленных в пункте 2.6 административного регламента.

3.1.2.2. Содержание административного действия, продолжительность и (или) максимальный срок его выполнения: должностное лицо, ответственное за делопроизводство, принимает представленные (направленные) заявителем заявление и документы и в тот же день регистрирует их в соответствии с правилами делопроизводства, установленными в администрации.

При поступлении заявления (запроса) заявителя в электронной форме через ПГУ ЛО, либо ЕПГУ специалист, наделенный в соответствии с должностной инструкцией, функциями, формирует комплект документов, поступивших в электронной форме.

Заявителю должностным лицом, ответственным за делопроизводство, выдается расписка в получении документов, копий документов с указанием их перечня и даты получения, фамилии и должности принявшего документы должностного лица. Датой получения документов считаются дата представления полного комплекта документов.

Срок выполнения административной процедуры составляет не более 1 рабочего дня.

3.1.2.3. Лицо, ответственное за выполнение административной

процедуры: должностное лицо администрации, ответственное за делопроизводство.

3.1.2.4. Критерием принятия решения является соответствие заявления требованиям, установленным пунктом 2.9 настоящего административного регламента.

3.1.2.5. Результат выполнения административной процедуры: регистрация (отказ в регистрации) заявления о предоставлении муниципальной услуги и прилагаемых к нему документов.

**3.1.3. Рассмотрение заявления о предоставлении муниципальной услуги и прилагаемых к нему документов.**

3.1.3.1. Основание для начала административной процедуры: поступление заявления и прилагаемых к нему документов должностному лицу, ответственному за формирование проекта решения, после регистрации указанных документов.

3.1.3.2. Содержание административного действия (административных действий), продолжительность и (или) максимальный срок его (их) выполнения:

3.1.3.2.1. Проверка документов на комплектность и достоверность, проверка сведений, содержащихся в представленных заявлении и документах, в целях оценки их соответствия требованиям и условиям на получение муниципальной услуги, а также формирование проекта решения по итогам рассмотрения заявления и документов в течение 7 рабочих дней с даты регистрации заявления о предоставлении муниципальной услуги и прилагаемых к нему документов.

3.1.3.2.2. Формирование, направление межведомственного запроса (межведомственных запросов) (в случае непредставления заявителем документов, предусмотренных пунктом 2.7 настоящего административного регламента) в электронной форме с использованием системы межведомственного электронного взаимодействия и получение ответов на межведомственные запросы в течение 7 рабочих дней с даты окончания первой административной процедуры.

3.1.3.3. Лицо, ответственное за выполнение административной процедуры: должностное лицо, ответственное за формирование проекта решения.

3.1.3.4. Критерий принятия решения: наличие/отсутствие оснований, предусмотренных пунктом 2.10 настоящего административного регламента.

3.1.3.5. Результат выполнения административной процедуры: подготовка проекта решения о предоставлении услуги или об отказе в предоставлении муниципальной услуги.

**3.1.4. Принятие решения о предоставлении муниципальной услуги или об отказе в предоставлении муниципальной услуги.**

3.1.4.1. Основание для начала административной процедуры: представление должностным лицом, ответственным за формирование проекта решения, проекта решения должностному лицу, ответственному за принятие и подписание соответствующего решения

3.1.4.2. Содержание административного действия (административных действий), продолжительность и (или) максимальный срок его (их) выполнения: рассмотрение проекта решения, а также заявления и представленных документов должностным лицом, ответственным за принятие и подписание соответствующего решения (о предоставлении услуги или об отказе в предоставлении услуги), в течение 1 рабочего дня с даты окончания второй административной процедуры.

3.1.4.3. Лицо, ответственное за выполнение административной процедуры: должностное лицо, ответственное за принятие и подписание соответствующего решения.

3.1.4.4. Критерий принятия решения: наличие/отсутствие у заявителя права на получение муниципальной услуги.

3.1.4.5. Результат выполнения административной процедуры: подписание решения о предоставлении услуги или уведомления об отказе в предоставлении услуги.

**3.1.5. Выдача результата предоставления муниципальной услуги.**

3.1.5.1. Основание для начала административной процедуры: подписанное решение, являющееся результатом предоставления муниципальной услуги.

3.1.5.2. Содержание административного действия, продолжительность и (или) максимальный срок его выполнения:

1 действие: должностное лицо, ответственное за делопроизводство, регистрирует результат предоставления муниципальной услуги: положительное решение или уведомление об отказе в предоставлении муниципальной услуги не позднее 1 рабочего дня с даты окончания третьей административной процедуры.

2 действие: должностное лицо, ответственное за делопроизводство, направляет результат предоставления муниципальной услуги способом, указанным в заявлении, не позднее 1 рабочего дня с даты окончания первого административного действия данной административной процедуры.

3.1.5.3. Лицо, ответственное за выполнение административной процедуры: должностное лицо, ответственное за делопроизводство.

3.1.5.4. Результат выполнения административной процедуры: направление заявителю результата предоставления муниципальной услуги способом, указанным в заявлении.

**3.2. Особенности выполнения административных процедур в электронной форме.**

3.2.1. Предоставление муниципальной услуги на ЕПГУ и ПГУ ЛО осуществляется в соответствии с Федеральным законом № 210-ФЗ, Федеральным законом от 27.07.2006 № 149-ФЗ «Об информации, информационных технологиях и о защите информации», постановлением Правительства Российской Федерации от 25.06.2012 № 634 «О видах электронной подписи, использование которых допускается при обращении за получением государственных и муниципальных услуг».

3.2.2. Для получения муниципальной услуги через ЕПГУ или через ПГУ ЛО заявителю необходимо предварительно пройти процесс регистрации в Единой системе идентификации и аутентификации (далее - ЕСИА).

3.2.3. Муниципальная услуга может быть получена через ПГУ ЛО либо через ЕПГУ следующими способами:

без личной явки на прием в администрацию.

3.2.4. Для подачи заявления через ЕПГУ или через ПГУ ЛО заявитель должен выполнить следующие действия:

пройти идентификацию и аутентификацию в ЕСИА;

в личном кабинете на ЕПГУ или на ПГУ ЛО заполнить в электронной форме заявление на оказание муниципальной услуги;

- приложить к заявлению электронные документы и направить пакет электронных документов в администрацию посредством функционала ЕПГУ или ПГУ ЛО.

3.2.5. В результате направления пакета электронных документов посредством ПГУ ЛО либо через ЕПГУ, АИС «Межвед ЛО» производится автоматическая регистрация поступившего пакета электронных документов и присвоение пакету уникального номера дела. Номер дела доступен заявителю в личном кабинете ПГУ ЛО и(или) ЕПГУ.

3.2.6. При предоставлении муниципальной услуги через ПГУ ЛО либо через ЕПГУ, должностное лицо администрации выполняет следующие действия:

- формирует проект решения на основании документов, поступивших через ПГУ ЛО либо через ЕПГУ, а также документов (сведений), поступивших посредством межведомственного взаимодействия, и передает должностному лицу, наделенному функциями по принятию решения;

- после рассмотрения документов и принятия решения о предоставлении муниципальной услуги (отказе в предоставлении муниципальной услуги) заполняет предусмотренные в АИС «Межвед ЛО» формы о принятом решении и переводит дело в архив АИС «Межвед ЛО»;

- уведомляет заявителя о принятом решении с помощью указанных в заявлении средств связи, затем направляет документ способом, указанным в заявлении: в ГБУ ЛО «МФЦ», либо направляет электронный документ, подписанный усиленной квалифицированной электронной подписью должностного лица, принявшего решение, в личный кабинет ПГУ ЛО или ЕПГУ.

3.2.7. В случае поступления всех документов, указанных в пункте 2.6 настоящего административного регламента, в форме электронных документов (электронных образов документов), днем обращения за предоставлением муниципальной услуги считается дата регистрации приема документов на ПГУ ЛО или ЕПГУ.

Информирование заявителя о ходе и результате предоставления муниципальной услуги осуществляется в электронной форме через личный кабинет заявителя, расположенный на ПГУ ЛО либо на ЕПГУ.

3.2.8. Администрация при поступлении документов от заявителя

посредством ПГУ ЛО или ЕПГУ по требованию заявителя направляет результат предоставления услуги в форме электронного документа, подписанного усиленной квалифицированной электронной подписью должностного лица, принявшего решение (в этом случае заявитель при подаче заявления на предоставление услуги отмечает в соответствующем поле такую необходимость).

Выдача (направление) электронных документов, являющихся результатом предоставления муниципальной услуги, заявителю осуществляется в день регистрации результата предоставления муниципальной услуги администрацией.

### 3.3. Порядок исправления допущенных опечаток и ошибок в выданных в результате предоставления муниципальной услуги документах

3.3.1. В случае если в выданных в результате предоставления муниципальной услуги документах допущены опечатки и ошибки, то заявитель вправе представить в администрацию, ГБУ ЛО «МФЦ» непосредственно, направить почтовым отправлением, посредством ЕПГУ подписанное заявителем, заверенное печатью заявителя (при наличии) или оформленное в форме электронного документа и подписанное усиленной квалифицированной электронной подписью заявление об исправлении такой опечатки и ошибки по форме согласно приложению 4 к административному регламенту.

3.3.2. В течение 5 рабочих дней со дня регистрации заявления об исправлении опечаток и(или) ошибок в выданных в результате предоставления муниципальной услуги документах ответственный специалист администрации устанавливает наличие опечатки (ошибки) и оформляет результат предоставления муниципальной услуги (документ) с исправленными опечатками (ошибками) или направляет заявителю уведомление по форме согласно приложению 5 к административному регламенту с обоснованным отказом в оформлении документа с исправленными опечатками (ошибками). Результат предоставления муниципальной услуги (документ) администрация направляет способом, указанным в заявлении о необходимости исправления допущенных опечаток и(или) ошибок.

3.3.3. Порядок выдачи дубликата решения уполномоченного органа о признании садового дома жилым домом или жилого дома садовым домом.

Заявитель вправе обратиться в администрацию с заявлением о выдаче дубликата решения о признании садового дома жилым домом или жилого дома садовым домом (далее – заявление о выдаче дубликата) по форме согласно приложению 6 к настоящему административному регламенту, в порядке, установленном административным регламентом для подачи заявления о предоставлении муниципальной услуги.

Исчерпывающий перечень оснований для отказа в выдаче дубликата уведомления о соответствии, уведомления о несоответствии: несоответствие заявителя кругу лиц, указанных в пункте 1.2 настоящего административного регламента.

В случае отсутствия оснований для отказа в выдаче дубликата уведомления о соответствии, уведомления о несоответствии, установленных абз. 3 п. 3.3.3 настоящего административного регламента, администрация выдает дубликат решения уполномоченного органа о признании садового дома жилым домом или жилого дома садовым домом с тем же регистрационным номером, который был указан в ранее выданном решении уполномоченного органа о признании садового дома жилым домом или жилого дома садовым домом.

Дубликат решения уполномоченного органа о признании садового дома жилым домом или жилого дома садовым домом либо решение об отказе в выдаче дубликата решения уполномоченного органа о признании садового дома жилым домом или жилого дома садовым домом по форме согласно приложению 7 к настоящему административному регламенту направляется заявителю способом, указанным заявителем в заявлении о выдаче дубликата, в течение пяти рабочих дней с даты поступления заявления о выдаче дубликата.

#### 4. Формы контроля за исполнением административного регламента

4.1. Порядок осуществления текущего контроля за соблюдением и исполнением ответственными должностными лицами положений административного регламента и иных нормативных правовых актов, устанавливающих требования к предоставлению муниципальной услуги, а также принятием решений ответственными лицами.

Текущий контроль осуществляется ответственными специалистами администрации по каждой процедуре в соответствии с установленными настоящим административным регламентом содержанием действий и сроками их осуществления, а также путем проведения главой администрации проверок исполнения положений настоящего административного регламента, иных нормативных правовых актов.

4.2. Порядок и периодичность осуществления плановых и внеплановых проверок полноты и качества предоставления муниципальной услуги.

В целях осуществления контроля за полнотой и качеством предоставления муниципальной услуги проводятся плановые и внеплановые проверки.

Плановые проверки предоставления муниципальной услуги проводятся не реже одного раза в три года в соответствии с планом проведения проверок, утвержденным контролирующим органом.

При проверке могут рассматриваться все вопросы, связанные с предоставлением муниципальной услуги (комплексные проверки), или отдельный вопрос, связанный с предоставлением муниципальной услуги (тематические проверки).

Внеплановые проверки предоставления муниципальной услуги проводятся по обращениям физических и юридических лиц, обращениям органов государственной власти, органов местного самоуправления, их должностных лиц, а также в целях проверки устранения нарушений,

выявленных в ходе проведенной проверки, вне утвержденного плана проведения проверок. Указанные обращения подлежат регистрации в день их поступления в системе электронного документооборота и делопроизводства администрации.

О проведении проверки исполнения административного регламента по предоставлению муниципальной услуги издается правовой акт руководителя контролирующего органа.

По результатам проведения проверки составляется акт, в котором должны быть указаны документально подтвержденные факты нарушений, выявленные в ходе проверки, или отсутствие таковых, а также выводы, содержащие оценку полноты и качества предоставления муниципальной услуги и предложения по устранению выявленных при проверке нарушений. При проведении внеплановой проверки в акте отражаются результаты проверки фактов, изложенных в обращении, а также выводы и предложения по устранению выявленных при проверке нарушений.

По результатам рассмотрения обращений дается письменный ответ.

4.3. Ответственность должностных лиц за решения и действия (бездействие), принимаемые (осуществляемые) в ходе предоставления муниципальной услуги.

Должностные лица, уполномоченные на выполнение административных действий, предусмотренных настоящим административным регламентом, несут персональную ответственность за соблюдением требований действующих нормативных правовых актов, в том числе за соблюдением сроков выполнения административных действий, полноту их совершения, соблюдение принципов поведения с заявителями, сохранность документов.

Руководитель администрации несет персональную ответственность за обеспечение предоставления муниципальной услуги.

Работники администрации при предоставлении муниципальной услуги несут персональную ответственность:

- за неисполнение или ненадлежащее исполнение административных процедур при предоставлении муниципальной услуги;
- за действия (бездействие), влекущие нарушение прав и законных интересов физических или юридических лиц, индивидуальных предпринимателей.

Должностные лица, виновные в неисполнении или ненадлежащем исполнении требований настоящего административного регламента, привлекаются к ответственности в порядке, установленном действующим законодательством РФ.

Контроль соблюдения работниками ГБУ ЛО «МФЦ» последовательности действий, определенных административными процедурами, осуществляется руководителем обособленного подразделения ГБУ ЛО «МФЦ».

Контроль соблюдения требований настоящего административного регламента в части, касающейся участия ГБУ ЛО «МФЦ» в предоставлении муниципальной услуги, осуществляется комитетом экономического развития и инвестиционной деятельности Ленинградской области.

#### 5. Досудебный (внесудебный) порядок обжалования решений и действий (бездействия) органа, предоставляющего муниципальную услугу, а также должностных лиц органа, предоставляющего муниципальную услугу, либо муниципальных служащих, многофункционального центра предоставления государственных и муниципальных услуг, работника многофункционального центра предоставления государственных и муниципальных услуг

5.1. Заявители либо их представители имеют право на досудебное (внесудебное) обжалование решений и действий (бездействия), принятых (осуществляемых) в ходе предоставления муниципальной услуги.

5.2. Предметом досудебного (внесудебного) обжалования заявителем решений и действий (бездействия) органа, предоставляющего муниципальную услугу, должностного лица органа, предоставляющего муниципальную услугу, либо муниципального служащего, многофункционального центра, работника многофункционального центра являются:

1) нарушение срока регистрации запроса заявителя о предоставлении муниципальной услуги, запроса, указанного в статье 15.1 Федерального закона № 210-ФЗ;

2) нарушение срока предоставления муниципальной услуги. В указанном случае досудебное (внесудебное) обжалование заявителем решений и действий (бездействия) многофункционального центра, работника многофункционального центра возможно в случае, если на многофункциональный центр, решения и действия (бездействие) которого обжалуются, возложена функция по предоставлению соответствующих муниципальных услуг в полном объеме в порядке, определенном частью 1.3 статьи 16 Федерального закона № 210-ФЗ;

3) требование у заявителя документов или информации либо осуществления действий, представление или осуществление которых не предусмотрено нормативными правовыми актами Российской Федерации, нормативными правовыми актами Ленинградской области, муниципальными правовыми актами для предоставления муниципальной услуги;

4) отказ в приеме документов, представление которых предусмотрено нормативными правовыми актами Российской Федерации, нормативными правовыми актами Ленинградской области, муниципальными правовыми актами для предоставления муниципальной услуги, у заявителя;

5) отказ в предоставлении муниципальной услуги, если основания отказа не предусмотрены федеральными законами и принятыми в соответствии с ними иными нормативными правовыми актами Российской Федерации, законами и иными нормативными правовыми актами Ленинградской области, муниципальными правовыми актами. В указанном случае досудебное (внесудебное) обжалование заявителем решений и действий (бездействия) многофункционального центра, работника многофункционального центра возможно в случае, если на многофункциональный центр, решения и действия (бездействие) которого обжалуются, возложена функция по предоставлению

соответствующих муниципальных услуг в полном объеме в порядке, определенном частью 1.3 статьи 16 Федерального закона № 210-ФЗ;

6) затребование с заявителя при предоставлении муниципальной услуги платы, не предусмотренной нормативными правовыми актами Российской Федерации, нормативными правовыми актами Ленинградской области, муниципальными правовыми актами;

7) отказ органа, предоставляющего муниципальную услугу, должностного лица органа, предоставляющего муниципальную услугу, многофункционального центра, работника многофункционального центра в исправлении допущенных ими опечаток и ошибок в выданных в результате предоставления муниципальной услуги документах либо нарушение установленного срока таких исправлений. В указанном случае досудебное (внесудебное) обжалование заявителем решений и действий (бездействия) многофункционального центра, работника многофункционального центра возможно в случае, если на многофункциональный центр, решения и действия (бездействия) которого обжалуются, возложена функция по предоставлению соответствующих муниципальных услуг в полном объеме в порядке, определенном частью 1.3 статьи 16 Федерального закона № 210-ФЗ;

8) нарушение срока или порядка выдачи документов по результатам предоставления муниципальной услуги;

9) приостановление предоставления муниципальной услуги, если основания приостановления не предусмотрены федеральными законами и принятыми

в соответствии с ними иными нормативными правовыми актами Российской Федерации, законами и принятыми в соответствии с ними иными нормативными правовыми актами Ленинградской области, муниципальными правовыми актами. В указанном случае досудебное (внесудебное) обжалование заявителем решений и действий (бездействия) многофункционального центра, работника многофункционального центра возможно в случае, если на многофункциональный центр, решения и действия (бездействия) которого обжалуются, возложена функция по предоставлению соответствующих муниципальных услуг в полном объеме в порядке, определенном частью 1.3 статьи 16 Федерального закона № 210-ФЗ;

10) требование у заявителя при предоставлении муниципальной услуги документов или информации, отсутствие и (или) недостоверность которых не указывались при первоначальном отказе в приеме документов, необходимых для предоставления муниципальной услуги, либо в предоставлении муниципальной услуги, за исключением случаев, предусмотренных пунктом 4 части 1 статьи 7 Федерального закона № 210-ФЗ. В указанном случае досудебное (внесудебное) обжалование заявителем решений и действий (бездействия) многофункционального центра, работника многофункционального центра возможно в случае, если на многофункциональный центр, решения и действия (бездействия) которого обжалуются, возложена функция по предоставлению соответствующих муниципальных услуг в полном объеме в порядке, определенном частью 1.3 статьи 16 Федерального закона № 210-ФЗ.

5.3. Жалоба согласно приложению 3 подается в письменной форме на бумажном носителе, в электронной форме в орган, предоставляющий муниципальную услугу, ГБУ ЛО «МФЦ» либо в Комитет экономического развития и инвестиционной деятельности Ленинградской области, являющийся учредителем ГБУ ЛО «МФЦ» (далее - учредитель ГБУ ЛО «МФЦ»). Жалобы на решения и действия (бездействие) руководителя органа, предоставляющего муниципальную услугу, подаются в вышестоящий орган (при его наличии) либо

в случае его отсутствия рассматриваются непосредственно руководителем органа, предоставляющего муниципальную услугу. Жалобы на решения и действия (бездействие) работника ГБУ ЛО «МФЦ» подаются руководителю этого многофункционального центра. Жалобы на решения и действия (бездействие) ГБУ ЛО «МФЦ» подаются учредителю ГБУ ЛО «МФЦ».

Жалоба на решения и действия (бездействие) органа, предоставляющего муниципальную услугу, должностного лица органа, предоставляющего муниципальную услугу, муниципального служащего, руководителя органа, предоставляющего муниципальную услугу, с использованием информационно-телекоммуникационной сети Интернет, официального сайта органа, предоставляющего муниципальную услугу, ЕПГУ либо ПГУ ЛО, а также может быть принята при личном приеме заявителя. Жалоба на решения и действия (бездействие) многофункционального центра, работника многофункционального центра может быть направлена по почте, с использованием информационно-телекоммуникационной сети Интернет, официального сайта многофункционального центра, ЕПГУ либо ПГУ ЛО, а также может быть принята при личном приеме заявителя.

5.4. Основанием для начала процедуры досудебного (внесудебного) обжалования является подача заявителем жалобы, соответствующей требованиям части 5 статьи 11.2 Федерального закона № 210-ФЗ.

В письменной жалобе в обязательном порядке указываются:

- наименование органа, предоставляющего муниципальную услугу, должностного лица органа, предоставляющего муниципальную услугу, либо муниципального служащего, филиала, отдела, удаленного рабочего места ГБУ ЛО «МФЦ», его руководителя и (или) работника, решения и действия (бездействие) которых обжалуются;

- фамилия, имя, отчество (последнее - при наличии), сведения о месте жительства заявителя - физического лица либо наименование, сведения о месте нахождения заявителя - юридического лица, а также номер (номера) контактного телефона, адрес (адреса) электронной почты (при наличии) и почтовый адрес, по которым должен быть направлен ответ заявителю;

- сведения об обжалуемых решениях и действиях (бездействии) органа, предоставляющего муниципальную услугу, должностного лица органа, предоставляющего муниципальную услугу, либо муниципального служащего, филиала, отдела, удаленного рабочего места ГБУ ЛО «МФЦ», его работника;

- доводы, на основании которых заявитель не согласен с решением и действием (бездействием) органа, предоставляющего муниципальную услугу, должностного лица органа, предоставляющего муниципальную услугу, либо муниципального служащего, филиала, отдела, удаленного рабочего места ГБУ ЛО «МФЦ», его работника. Заявителем могут быть представлены документы (при наличии), подтверждающие доводы заявителя, либо их копии.

5.5. Заявитель имеет право на получение информации и документов, необходимых для составления и обоснования жалобы, в случаях, установленных статьей 11.1 Федерального закона № 210-ФЗ, при условии, что это не затрагивает права, свободы и законные интересы других лиц, и если указанная информация и документы не содержат сведений, составляющих государственную или иную охраняемую тайну.

5.6. Жалоба, поступившая в орган, предоставляющий муниципальную услугу, ГБУ ЛО «МФЦ», учредителю ГБУ ЛО «МФЦ» подлежит рассмотрению в течение пятнадцати рабочих дней со дня ее регистрации, а в случае обжалования отказа органа, предоставляющего муниципальную услугу, ГБУ ЛО «МФЦ», в приеме документов у заявителя либо в исправлении допущенных опечаток и ошибок или в случае обжалования нарушения установленного срока таких исправлений - в течение пяти рабочих дней со дня ее регистрации.

5.7. По результатам рассмотрения жалобы принимается одно из следующих решений:

1) жалоба удовлетворяется, в том числе в форме отмены принятого решения, исправления допущенных опечаток и ошибок в выданных в результате предоставления муниципальной услуги документах, возврата заявителю денежных средств, взимание которых не предусмотрено нормативными правовыми актами Российской Федерации, нормативными правовыми актами субъектов Российской Федерации, муниципальными правовыми актами;

2) в удовлетворении жалобы отказывается.

Не позднее дня, следующего за днем принятия решения по результатам рассмотрения жалобы, заявителю в письменной форме и по желанию заявителя в электронной форме направляется мотивированный ответ о результатах рассмотрения жалобы:

- в случае признания жалобы подлежащей удовлетворению в ответе заявителю дается информация о действиях, осуществляемых органом, предоставляющим муниципальную услугу, многофункциональным центром в целях незамедлительного устранения выявленных нарушений при оказании муниципальной услуги, а также приносятся извинения за доставленные неудобства и указывается информация о дальнейших действиях, которые необходимо совершить заявителю в целях получения муниципальной услуги.

- в случае признания жалобы не подлежащей удовлетворению в ответе заявителю даются аргументированные разъяснения о причинах принятого решения, а также информация о порядке обжалования принятого решения.»

В случае установления в ходе или по результатам рассмотрения жалобы признаков состава административного правонарушения или преступления

должностное лицо, работник, наделенные полномочиями по рассмотрению жалоб, незамедлительно направляют имеющиеся материалы в органы прокуратуры.

## 6. Особенности выполнения административных процедур в многофункциональных центрах

6.1. Предоставление муниципальной услуги посредством многофункциональных центров осуществляется в подразделениях ГБУ ЛО «МФЦ» при наличии вступившего в силу соглашения о взаимодействии между ГБУ ЛО «МФЦ» и администрацией.

6.2. В случае подачи документов в администрацию посредством ГБУ ЛО «МФЦ» работник ГБУ ЛО «МФЦ», осуществляющий прием документов, представленных для получения муниципальной услуги, выполняет следующие действия:

а) удостоверяет личность заявителя или личность и полномочия законного представителя заявителя - в случае обращения физического лица; удостоверяет личность и полномочия представителя юридического лица или индивидуального предпринимателя - в случае обращения юридического лица или индивидуального предпринимателя;

б) определяет предмет обращения;

в) проводит проверку правильности заполнения обращения;

г) проводит проверку укомплектованности пакета документов;

д) осуществляет сканирование представленных документов, формирует электронное дело, все документы которого связываются единым уникальным идентификационным кодом, позволяющим установить принадлежность документов конкретному заявителю и виду обращения за муниципальной услугой;

е) заверяет каждый документ дела своей электронной подписью;

ж) направляет копии документов и реестр документов в администрацию;

- в электронной форме (в составе пакетов электронных дел) - в день обращения заявителя в ГБУ ЛО «МФЦ»;

- на бумажных носителях (в случае необходимости обязательного предоставления оригиналов документов) - в течение 3 рабочих дней со дня обращения заявителя в ГБУ ЛО «МФЦ» посредством курьерской связи, с составлением описи передаваемых документов, с указанием даты, количества листов, фамилии, должности и подписанные уполномоченным работником ГБУ ЛО «МФЦ».

По окончании приема документов работник ГБУ ЛО «МФЦ» выдает заявителю расписку в приеме документов.

6.3. При указании заявителем места получения ответа (результата предоставления муниципальной услуги) посредством МФЦ ГБУ ЛО «МФЦ» должностное лицо администрации, ответственное за выполнение административной процедуры, передает работнику ГБУ ЛО «МФЦ» для передачи в соответствующее МФЦ обособленное подразделение ГБУ ЛО

«МФЦ» результат предоставления услуги для его последующей выдачи заявителю:

- в электронной форме в течение 1 рабочего дня со дня принятия решения о предоставлении (отказе в предоставлении) муниципальной услуги заявителю;
- на бумажном носителе - в срок не более 3 рабочих дней со дня принятия решения о предоставлении (отказе в предоставлении) муниципальной услуги заявителю.

Работник ГБУ ЛО «МФЦ», ответственный за выдачу документов, полученных от администрации по результатам рассмотрения представленных заявителем документов, не позднее двух дней с даты их получения от администрации сообщает заявителю о принятом решении по телефону (с записью даты и времени телефонного звонка или посредством смс-информирования), а также о возможности получения документов в ГБУ ЛО «МФЦ».

Приложение 1  
к административному регламенту

ФОРМА

Кому \_\_\_\_\_  
(наименование органа местного самоуправления)  
\_\_\_\_\_ почтовый индекс и адрес, телефон,  
адрес электронной почты заявителя)

ЗАЯВЛЕНИЕ <\*>

Прошу признать:  
 садовый дом, расположенный по адресу: \_\_\_\_\_ жилым домом;  
 жилой дом, расположенный по адресу: \_\_\_\_\_ садовым домом;  
 в соответствии с Положением о признании помещения жилым помещением, жилого помещения непригодным для проживания и многоквартирного дома аварийным и подлежащим сносу или реконструкции, садового дома жилым домом и жилого дома садовым домом, утвержденным Постановлением Правительства Российской Федерации от 28.01.2006 № 47.

1. Сведения о заявителе

1.1.	Сведения о физическом лице, в случае если заявителем является физическое лицо:	
1.1.1.	Фамилия, имя, отчество (при наличии)	
1.1.2.	Реквизиты документа, удостоверяющего личность (не указываются в случае, если заявитель является индивидуальным предпринимателем)	
1.1.3.	Основной государственный регистрационный номер индивидуального предпринимателя (в случае если заявителем является индивидуальным предпринимателем)	
1.2.	Сведения о юридическом лице (в случае если заявителем является юридическое лицо):	
1.2.1.	Полное наименование	
1.2.2.	Основной государственный регистрационный номер	
1.2.3.	Идентификационный номер налогоплательщика - юридического лица (не указывается в случае, если заявителем является иностранное юридическое лицо)	
1.3.	Сведения о представителе заявителя, в случае если представителем заявителя является физическое	

	лицо:	
1.3.1.	Фамилия, имя, отчество (при наличии)	
1.3.2.	Реквизиты документа, удостоверяющего личность (не указываются в случае, если заявитель является индивидуальным предпринимателем)	
1.3.3.	Основной государственный регистрационный номер индивидуального предпринимателя (в случае если заявителем является индивидуальным предпринимателем)	
1.4.	Сведения о представителе заявителя, в случае если представителем заявителя является юридическое	
1.4.1.	Полное наименование	
1.4.2.	Основной государственный регистрационный номер	
1.4.3.	Идентификационный номер налогоплательщика - юридического лица (не указывается в случае, если заявителем является иностранное юридическое лицо)	
1.4.4.	Юридический адрес	

Оцениваемое помещение (жилой дом, садовый дом) находится у меня в пользовании (собственности) на основании \_\_\_\_\_

Даю свое согласие на проверку указанных в заявлении сведений и на запрос документов, необходимых для рассмотрения заявления.

Предупрежден о том, что в случае выявления сведений, не соответствующих указанным в заявлении, за представление недостоверной информации, заведомо ложных сведений мне (нам) будет отказано в предоставлении муниципальной услуги.

Результата предоставления муниципальной услуги:

- лично в органе, предоставляющем муниципальную услугу  
 в МФЦ  
 в электронной форме через личный кабинет заявителя на ПГУ ЛО/ЕПГУ  
 посредством электронной почты на адрес: \_\_\_\_\_  
 посредством почтовой связи на адрес: \_\_\_\_\_

К заявлению прилагаются:

1. \_\_\_\_\_  
 2. \_\_\_\_\_

\_\_\_\_\_ "\_\_\_" \_\_\_\_\_ 20\_\_ г.  
 (фамилия, имя, отчество (последнее - при наличии) заявителя) (подпись)

<\*> Юридические лица оформляют заявления на официальном бланке.

Приложение 2  
к административному регламенту

ФОРМА

РЕШЕНИЕ  
о признании садового дома жилым домом  
и жилого дома садовым домом

Дата, номер

В связи с обращением \_\_\_\_\_  
 (Ф.И.О. физического лица, наименование юридического лица - заявителя)  
 о намерении признать садовый дом жилым домом/жилой дом садовым домом,  
 расположенный по адресу: \_\_\_\_\_  
 (ненужное зачеркнуть)

\_\_\_\_\_ кадастровый номер земельного участка, в пределах которого расположен дом:  
 \_\_\_\_\_

на основании \_\_\_\_\_  
 (наименование и реквизиты правоустанавливающего документа)

по результатам рассмотрения представленных документов принято решение:

Признать \_\_\_\_\_  
 (садовый дом жилым домом/жилой дом садовым домом - нужное указать)

\_\_\_\_\_ (должность) \_\_\_\_\_ (Ф.И.О. должностного лица органа  
местного самоуправления) \_\_\_\_\_ (подпись должностного лица органа  
местного самоуправления)

М.П.

Получил: «\_\_\_» \_\_\_\_\_ 20\_\_ г. \_\_\_\_\_ (заполняется в случае  
 (подпись заявителя) получения решения лично)

Решение направлено в адрес заявителя \_\_\_\_\_ «\_\_\_» \_\_\_\_\_ 20\_\_ г.  
 (заполняется в случае направления решения по почте)

\_\_\_\_\_ (Ф.И.О., подпись должностного лица,  
направившего решение в адрес заявителя)

Приложение 3  
к административному регламенту

Типовая форма жалобы на решения и действия (бездействие) органа,  
предоставляющего муниципальную услугу, а также должностных лиц, муниципальных  
служащих

исх. от \_\_\_\_\_ № \_\_\_\_\_

В администрацию  
Заневского городского поселения  
Всеволожского муниципального района  
Ленинградской области

\_\_\_\_\_ полное наименование юридического лица, Ф.И.О.  
индивидуального предпринимателя, Ф.И.О.  
гражданина местонахождение юридического лица,  
индивидуального предпринимателя, гражданина  
(фактический адрес)

\_\_\_\_\_ телефон, адрес электронной почты, ИНН, КПП

ЖАЛОБА

На действия (бездействие), решение: \_\_\_\_\_

\_\_\_\_\_ (наименование органа или должность, Ф.И.О. должностного лица органа,  
решение, действие (бездействие) которого обжалуется)

Существо жалобы: \_\_\_\_\_

\_\_\_\_\_ (краткое изложение обжалуемых решений, действий (бездействия), указать основания, по которым лицо, подающее  
жалобу, не согласен с вынесенным решением, действием (бездействием), со ссылками на пункты административного  
регламента, нормы законы)

Перечень прилагаемых документов:

1. \_\_\_\_\_;  
 2. \_\_\_\_\_

М.П.

\_\_\_\_\_ (Ф.И.О., должность, подпись руководителя юридического лица, индивидуального предпринимателя, гражданина)





Прошу выдать дубликат решения.

Приложение: \_\_\_\_\_  
 Номер телефона и адрес электронной почты для связи: \_\_\_\_\_  
 Результат рассмотрения настоящего заявления прошу:

направить в форме электронного документа в Личный кабинет в федеральной государственной информационной системе «Единый портал государственных и муниципальных услуг (функций)» в региональном портале государственных и муниципальных услуг	
выдать на бумажном носителе при личном обращении в уполномоченный орган государственной власти, орган местного самоуправления либо в многофункциональный центр предоставления государственных и муниципальных услуг, расположенном по адресу: _____	
направить на бумажном носителе на почтовый адрес: _____	
Указывается один из перечисленных способов	

\_\_\_\_\_ (подпись) \_\_\_\_\_ (фамилия, имя, отчество (при наличии))

\*Нужное подчеркнуть.

### Приложение 7 к административному регламенту

ФОРМА

Кому

\_\_\_\_\_ (фамилия, имя, отчество (при наличии) заявителя, ОГРНИП (для физического лица, зарегистрированного в качестве индивидуального предпринимателя) - для физического лица, полное наименование заявителя, ИНН\*, ОГРН - для юридического лица)

\_\_\_\_\_ почтовый индекс и адрес, телефон, адрес электронной почты заявителя)

### РЕШЕНИЕ

об отказе в выдаче дубликата решения  
о признании садового дома жилым домом и жилого дома садовым домом \*\*  
(далее – решение)

\_\_\_\_\_ (наименование уполномоченного органа исполнительной власти субъекта Российской Федерации, органа местного самоуправления)

По результатам рассмотрения заявления о выдаче дубликата решения от \_\_\_\_\_ № \_\_\_\_\_ принято решение об отказе в выдаче дубликата решения.

№ пункта административного регламента	Наименование основания для отказа в выдаче дубликата решения в соответствии с административным регламентом	Разъяснение причин отказа в выдаче дубликата решения

Вы вправе повторно обратиться с заявлением о выдаче дубликата решения после устранения указанных нарушений.

Данный отказ может быть обжалован в досудебном порядке путем направления жалобы в \_\_\_\_\_, а также в судебном порядке.

Дополнительно информируем: \_\_\_\_\_

\_\_\_\_\_ (указывается информация, необходимая для устранения причин отказа в выдаче дубликата решения, а также иная дополнительная информация при наличии)

\_\_\_\_\_ (должность) \_\_\_\_\_ (подпись) \_\_\_\_\_ (фамилия, имя, отчество (при наличии))

Дата

\*Сведения об ИНН в отношении иностранного юридического лица не указываются.

\*\*Нужное подчеркнуть.

## ЛЕНОБЛАСТЬ ВВЕЛА АРХИТЕКТУРНЫЕ СТАНДАРТЫ ДЛЯ СОЦОБЪЕКТОВ

*Комитет градостроительной политики утвердил методические рекомендации к созданию архитектурного облика объектов образования, культуры и искусства, здравоохранения, спорта, физкультуры, отдыха и развлечений.*

– Ленинградская область уже второй год коллегиально рассматривает архитектуру планируемых социальных объектов. Эта работа позволила нам понять ошибки, свойственные многим разработчикам, и выработать единые стандарты к проектированию облика социальных объектов. Рекомендации получились достаточно гибкими, чтобы учитывать специфику местности и пожелания заказчика. В то же время они задают жесткий подход к удобству среды, – отметил заместитель председателя правительства региона Евгений Барановский.

Методические рекомендации были разработаны рабочей группой, в состав которой вошли ведущие эксперты в области

архитектуры и застройщики, работающие на территории субъекта.

Документ включает в себя предложения по входным группам, цоколю, фасадам, окнам, парапетам, кровле и инженерным элементам, в том числе по размещению освещения, ограждений, озеленения, въездов для транспорта, доступности для маломобильных граждан.

Ознакомиться с рекомендациями можно по ссылке: [clck.ru/35Mloh](http://clck.ru/35Mloh)

Пресс-служба  
губернатора и правительства  
Ленинградской области

### Приложение 8 к административному регламенту

ФОРМА

Кому

\_\_\_\_\_ (фамилия, имя, отчество (при наличии) заявителя, ОГРНИП (для физического лица, зарегистрированного в качестве индивидуального предпринимателя) - для физического лица, полное наименование заявителя, ИНН\*, ОГРН - для юридического лица)

\_\_\_\_\_ почтовый индекс и адрес, телефон, адрес электронной почты заявителя)

### РЕШЕНИЕ

об отказе в предоставлении муниципальной услуги

\_\_\_\_\_ (наименование органа местного самоуправления)

По результатам рассмотрения заявления по услуге «Признание садового дома жилым домом и жилого дома садовым домом» от \_\_\_\_\_ № \_\_\_\_\_ и приложенных к нему документов принято решение об отказе в предоставлении услуги по следующим основаниям.

№ пункта административного регламента	Наименование основания для отказа в соответствии с единым стандартом	Разъяснение причин отказа в предоставлении муниципальной услуги

Вы вправе повторно обратиться в уполномоченный орган с заявлением о предоставлении муниципальной услуги после устранения указанных нарушений.

Данный отказ может быть обжалован в досудебном порядке путем направления жалобы в \_\_\_\_\_, а также в судебном порядке.

Дополнительно информируем: \_\_\_\_\_

\_\_\_\_\_ (указывается информация, необходимая для устранения причин отказа в отказе предоставления муниципальной услуги, а также иная дополнительная информация при наличии)

\_\_\_\_\_ (должность) \_\_\_\_\_ (подпись) \_\_\_\_\_ (фамилия, имя, отчество (при наличии))

### Приложение 9 к административному регламенту

ФОРМА

Кому

\_\_\_\_\_ (фамилия, имя, отчество (при наличии) заявителя, ОГРНИП (для физического лица, зарегистрированного в качестве индивидуального предпринимателя) - для физического лица, полное наименование застройщика, ИНН\*, ОГРН - для юридического лица)

\_\_\_\_\_ почтовый индекс и адрес, телефон, адрес электронной почты заявителя)

### РЕШЕНИЕ

об отказе в приеме документов

\_\_\_\_\_ (наименование органа местного самоуправления)

В приеме документов для предоставления услуги «Признание садового дома жилым домом и жилого дома садовым домом» Вам отказано по следующим основаниям:

№ пункта административного регламента	Наименование основания для отказа в соответствии с административным регламентом	Разъяснение причин отказа в приеме документов

Дополнительно информируем: \_\_\_\_\_

\_\_\_\_\_ (указывается информация, необходимая для устранения оснований для отказа в приеме документов, необходимых для предоставления услуги, а также иная дополнительная информация при наличии)

Приложение: \_\_\_\_\_

\_\_\_\_\_ (прилагаются документы, представленные заявителем)

\_\_\_\_\_ (должность) \_\_\_\_\_ (подпись) \_\_\_\_\_ (фамилия, имя, отчество (при наличии))

Дата

\*Сведения об ИНН в отношении иностранного юридического лица не указываются.



АДМИНИСТРАЦИЯ  
 ЗАНЕВСКОГО ГОРОДСКОГО ПОСЕЛЕНИЯ  
 Всеволожского муниципального района Ленинградской области

**ПОСТАНОВЛЕНИЕ**

21.08.2023

№ 719

д. Заневка

**О внесении изменений в постановление администрации МО «Заневское городское поселение» от 28.12.2022 № 880 «Об утверждении муниципального задания муниципального бюджетного учреждения «Заневская спортивная школа» муниципального образования «Заневское городское поселение» Всеволожского муниципального района Ленинградской области на 2023 год и на плановый период 2024-2025 год»**

В соответствии с Бюджетным кодексом Российской Федерации, Федеральным законом от 06.10.2003 № 131-ФЗ «Об общих принципах организации местного самоуправления в РФ», Федеральным законом от 04.12.2007 № 329-ФЗ «О физической культуре и спорте в Российской Федерации», Федеральным законом от 30.04.2021 № 127-ФЗ «О внесении изменений в Федеральный закон «О физической культуре и спорте в Российской Федерации» и Федеральный закон «Об образовании в Российской Федерации», постановлением администрации МО «Заневское городское поселение» от 27.04.2018 № 227 «Об утверждении Порядка формирования муниципального задания на оказание муниципальных услуг (выполнение работ) в отношении муниципальных учреждений и Порядка финансового обеспечения выполнения муниципального задания на оказание муниципальных услуг (выполнение работ) муниципальными учреждениями МО «Заневское городское поселение» Всеволожского муниципального района Ленинградской области», в целях повышения эффективности работы муниципальных учреждений, администрация Заневского городского поселения Всеволожского муниципального района Ленинградской области

**ПОСТАНОВЛЯЕТ:**

1. На основании постановления администрации Заневского городского поселения Всеволожского муниципального района Ленинградской области от 27.06.2023 № 570 «О переименовании муниципального бюджетного учреждения «Заневская спортивная школа» муниципального образования «Заневское городское поселение»

Всеволожского муниципального района Ленинградской области и утверждении Устава муниципального бюджетного учреждения «Центр физической культуры и спорта «Заневский» Заневского городского поселения Всеволожского муниципального района Ленинградской области» в постановление администрации МО «Заневское городское поселение» от 28.12.2022 № 880 «Об утверждении муниципального задания муниципального бюджетного учреждения «Заневская спортивная школа» муниципального образования «Заневское городское поселение» Всеволожского муниципального района Ленинградской области на 2023 год и на плановый период 2024-2025 год» (далее – постановление) внести следующие изменения:

- 1.1 Приложение к постановлению изложить в новой редакции, согласно приложению к настоящему постановлению.
2. Настоящее постановление вступает в силу после его подписания.
3. Настоящее постановление опубликовать в газете «Заневский вестник» и разместить на официальном сайте Заневского городского поселения Всеволожского муниципального района Ленинградской области <http://www.zanevkaorg.ru>.
4. Контроль за исполнением настоящего постановления возложить на заместителя главы администрации по социально-экономическому развитию Смирнову С.В.

Временно исполняющий обязанности  
 главы администрации

В.В. Гречиц

**КРУГЛОСУТОЧНАЯ ГОРЯЧАЯ ЛИНИЯ  
 ПОДДЕРЖКИ ОТ КРАСНОГО КРЕСТА**  
 по телефону: **8 (800) 250-18-59.**  
 Сервис по оказанию бесплатной  
 психологической поддержки –  
 чат-бот в Telegram: **@psy\_myvmeste\_bot**  
 (ежедневно с 9:00 до 21:00)

Приложение  
 к постановлению администрации  
 Заневского городского поселения  
 Всеволожского муниципального района  
 Ленинградской области  
 от 21.08.2023 №719

Приложение 1  
 УТВЕРЖДЕНО  
 Постановлением администрации  
 МО «Заневское городское поселение»  
 от 28.12.2022 № 880

**МУНИЦИПАЛЬНОЕ ЗАДАНИЕ №**

3

на 20 23 год и на плановый период 20 24 и 20 25 годы

Наименование муниципального учреждения  
 Муниципальное бюджетное учреждение "Центр физической культуры и спорта "Заневский" Заневского городского поселения Всеволожского муниципального района Ленинградской области  
 Заневское городское поселение Всеволожского муниципального района Ленинградской области

Виды деятельности муниципального учреждения (обособленного подразделения)

ДЕЯТЕЛЬНОСТЬ СПОРТИВНЫХ ОБЪЕКТОВ

ДЕЯТЕЛЬНОСТЬ СПОРТИВНЫХ КЛУБОВ

ДЕЯТЕЛЬНОСТЬ ФИТНЕС ЦЕНТРОВ

ТОРГОВЛЯ РОЗНИЧНАЯ СУВЕНИРАМИ, ИЗДЕЛИЯМИ НАРОДНЫХ ХУДОЖЕСТВЕННЫХ ПРОМЫСЛОВ

ПРОКАТ И АРЕНДА ТОВАРОВ ДЛЯ ОТДЫХА И СПОРТИВНЫХ ТОВАРОВ

ДЕЯТЕЛЬНОСТЬ ПО ПРЕДОСТАВЛЕНИЮ ПРОЧИХ ВСПОМОГАТЕЛЬНЫХ УСЛУГ ДЛЯ БИЗНЕСА, НЕ ВКЛЮЧЕННАЯ В ДРУГИЕ ГРУППИРОВКИ

ДЕЯТЕЛЬНОСТЬ В ОБЛАСТИ МЕДИЦИНЫ ПРОЧАЯ, НЕ ВКЛЮЧЕННАЯ В ДРУГИЕ ГРУППИРОВКИ

ОБРАЗОВАНИЕ ДОПОЛНИТЕЛЬНОЕ ДЕТЕЙ И ВЗРОСЛЫХ

ОРАЗОВАНИЕ В ОБЛАСТИ СПОРТА И ОТДЫХА

ДЕЯТЕЛЬНОСТЬ КОНЦЕРТНЫХ ЗАЛОВ, ТЕАТРОВ ОПЕРНЫХ ЗДАНИЙ, МЮЗИК-ХОЛЛОВ, ВКЛЮЧАЯ УСЛУГИ БИЛЕТНЫХ КАСС

Вид муниципального учреждения

ДЕЯТЕЛЬНОСТЬ СПОРТИВНЫХ ОБЪЕКТОВ

(указывается вид муниципального учреждения из перечня услуг)

	Коды
Форма по ОКУД	0506001
Дата по сводному реестру	
По ОКВЭД	93.11
По ОКВЭД	93.12
По ОКВЭД	93.13
По ОКВЭД	47.78.3
По ОКВЭД	77.21
По ОКВЭД	82.99
По ОКВЭД	86.90.9
По ОКВЭД	85.41
По ОКВЭД	85.41.1
По ОКВЭД	90.04.1
По ОКВЭД	93.11

## Часть 1. Сведения об оказываемых муниципальных услугах 2

 Раздел 1

1. Наименование муниципальной услуги

Уникальный номер

**Реализация дополнительных образовательных программ спортивной подготовки по олимпийским видам спорта**

БВ 27

2. Категории потребителей муниципальной услуги

 по базовому  
(отраслевому) перечню

**Физические лица**

3. Показатели, характеризующие объем и (или) качество муниципальной услуги:

3.1. Показатели, характеризующие качество муниципальной услуги 3:

Уникальный номер реестровой записи	Показатель, характеризующий содержание муниципальной услуги		Показатель, характеризующий условия (формы) оказания муниципальной услуги		Показатель качества муниципальной услуги			Значение показателя качества муниципальной услуги			
					наименование показателя	единица измерения по ОКЕИ		20 23 год (очередной финансовый год)	20 24 год (1-й год планового периода)	20 25 год (2-й год планового периода)	
						наименование	код				
1	(наименование показателя)	(наименование показателя)	(наименование показателя)	(наименование показателя)	7	8	9	10	11	12	
8541000.99.0.БО52AA48000	Футбол			Доля лиц прошедших спортивную подготовку на этапе начальной подготовки и зачисленных на тренировочный этап (спортивной специализации)		Доля лиц	%	744	20	20	20
8541000.99.0.БО52AA68000	Хоккей			Доля лиц прошедших спортивную подготовку на этапе начальной подготовки и зачисленных на тренировочный этап (спортивной специализации)		Доля лиц	%	744	20	20	20
8541000.99.0.БО52AA69000	Хоккей			Доля лиц прошедших спортивную подготовку на тренировочном этапе (спортивной специализации) и зачисленных на этап совершенствования спортивного мастерства		Доля лиц	%	744	20	20	20

8541000.99.0.БО52AA52000	Художественная гимнастика			Доля лиц прошедших спортивную подготовку на этапе начальной подготовки и зачисленных на тренировочный этап (спортивной специализации)		Доля лиц	%	744	20	20	20
8541000.99.0.БО52AA53000	Художественная гимнастика			Доля лиц прошедших спортивную подготовку на этапе начальной подготовки и зачисленных на тренировочный этап (спортивной специализации)		Доля лиц	%	744	20	20	20
8541000.99.0.БО52AA40000	Бокс			Доля лиц прошедших спортивную подготовку на этапе начальной подготовки и зачисленных на тренировочный этап (спортивной специализации)		Доля лиц	%	744	0	20	20
8541000.99.0.БО52AA56000	Легкая атлетика			Доля лиц прошедших спортивную подготовку на этапе начальной подготовки и зачисленных на тренировочный этап (спортивной специализации)		Доля лиц	%	744	20	20	20

допустимые (возможные) отклонения от установленных показателей качества муниципальной услуги, в пределах которых государственное задание считается выполненным (процентов)

5%

## 3.2. Показатели, характеризующие объем муниципальной услуги:

Уникальный номер реестровой записи	Показатель, характеризующий содержание муниципальной услуги			Показатель, характеризующий условия (формы) оказания муниципальной услуги		Показатель объема муниципальной услуги			Значение показателя объема муниципальной услуги		
	(наименование показателя)	(наименование показателя)	(наименование показателя)	способы обслуживания	(наименование показателя)	наименование показателя	единица измерения по ОКЕИ		20 23 год (очередной финансовый год)	20 24 год (1-й год планового периода)	20 25 год (2-й год планового периода)
							наименование	код			
1	2	3	4	5	6	7	8	9	10	11	12
8541000.99.0.БО52АА48000	Футбол			Этап начальной подготовки		Число лиц, прошедших спортивную подготовку на этапах спортивной подготовки	человек	792	60	60	60
8541000.99.0.БО52АА68000	Хоккей			Этап начальной подготовки		Число лиц, прошедших спортивную подготовку на этапах спортивной подготовки	человек	792	48	60	60
8541000.99.0.БО52АА69000	Хоккей			Тренировочный этап (этап спортивной специализации)		Число лиц, прошедших спортивную подготовку на этапах спортивной подготовки	человек	792	16	16	16
8541000.99.0.БО52АА52000	Художественная гимнастика			Этап начальной подготовки		Число лиц, прошедших спортивную подготовку на этапах спортивной подготовки	человек	792	30	30	30
8541000.99.0.БО52АА53000	Художественная гимнастика			Тренировочный этап (этап спортивной специализации)		Число лиц, прошедших спортивную подготовку на этапах спортивной подготовки	человек	792	16	16	16

8541000.99.0.БО52АА40000	Бокс			Этап начальной подготовки		Число лиц, прошедших спортивную подготовку на этапах спортивной подготовки	человек	792	10	10	12
8541000.99.0.БО52АА56000	Легкая атлетика			Этап начальной подготовки		Число лиц, прошедших спортивную подготовку на этапах спортивной подготовки	человек	792	40	40	40

Допустимые (возможные) отклонения от установленных показателей объема муниципальной услуги, в пределах которых государственное задание считается выполненным (процентов)

10%
-----

## 4. Нормативные правовые акты, устанавливающие размер платы (цену, тариф) либо порядок ее (его) установления:

Нормативный правовой акт				
вид	принявший орган	дата	номер	наименование
1	2	3	4	5

## 5. Порядок оказания муниципальной услуги

## 5.1. Нормативные правовые акты, регулирующие порядок оказания муниципальной услуги

Федеральный закон от 04.12.2007 № 329-ФЗ «О физической культуре и спорте в Российской Федерации»

Федеральный закон от 12.01.1996 №7-ФЗ "О некоммерческих организациях"

Федеральный закон от 06.10.2003 № 131-ФЗ «Об общих принципах организации местного самоуправления в Российской Федерации»

Федеральный закон от 07.02.1992 N 2300-1 «О защите прав потребителей»;

Федеральным законом от 30.04.2021 № 127-ФЗ «О внесении изменений в Федеральный закон «О физической культуре и спорте в Российской Федерации и Федеральный закон «Об образовании в Российской Федерации»

Устав Заневского городского поселения Всеволожского муниципального района Ленинградской области

Устав муниципального бюджетного учреждения "Центр физической культуры и спорта "Заневский", постановление администрации Заневского городского поселения от 26.06.2023 № 570 "О переименовании муниципального бюджетного учреждения «Заневская спортивная школа» муниципального образования «Заневское городское поселение» Всеволожского муниципального района Ленинградской области и утверждении Устава муниципального бюджетного учреждения «Центр физической культуры и спорта «Заневский» Заневского городского поселения Всеволожского муниципального района Ленинградской области"

(наименование, номер и дата нормативного правового акта)

## 5.2. Порядок информирования потенциальных потребителей муниципальной услуги:

Способ информирования	Состав размещаемой информации	Частота обновления информации
1	2	3
На официальном сайте администрации Заневского городского поселения в сети Интернет( <a href="http://www.zanevkaorg.ru">http://www.zanevkaorg.ru</a> )	Об учреждении и его деятельности в соответствии с требованиями Закона Российской Федерации от 07.02.1992 г. №2300-1 «О защите прав потребителей»	По мере изменения данных, не реже одного раза в квартал
На сайте <a href="http://www.zanevkaorg.ru">http://www.zanevkaorg.ru</a>	1. Документы (копии: устава, свидетельства о государственной регистрации, решения учредителя о создании, решения учредителя о назначении руководителя, локальных нормативных актов, регламентирующих деятельность т.п.); 2. Документы, регламентирующие финансово-хозяйственную деятельность; 3. Отчетность о выполнении муниципального задания, бухгалтерская отчетность, отчетность об использовании имущества.	
На официальных информационных стендах Заневского городского поселения	Объявления, афиши мероприятий	
Иные предусмотренные способы информирования	Статьи, интервью, объявления, анонсы	

 Раздел 2

## 1. Наименование муниципальной услуги

**Реализация дополнительных образовательных программ спортивной подготовки по олимпийским видам спорта**

Уникальный номер

БВ28

## 2. Категории потребителей муниципальной услуги

по базовому (отраслевому) перечню

**Физические лица**

## 3. Показатели, характеризующие объем и (или) качество муниципальной услуги:

## 3.1. Показатели, характеризующие качество муниципальной услуги :

Уникальный номер реестровой записи	Показатель, характеризующий содержание муниципальной услуги		Показатель, характеризующий условия (формы) оказания муниципальной услуги		Показатель качества муниципальной услуги		Значение показателя качества муниципальной услуги				
					наименование показателя	единица измерения по ОКЕИ	20 23 год	20 24 год	20 25 год		
							(очередной финансовый год)	(1-й год планового периода)	(2-й год планового периода)		
1	2	(наименование показателя)	(наименование показателя)	(наименование показателя)	(наименование показателя)	7	8	9	10	11	12
8541000.99.0.Б053АБ32000	Киокусинкай			Этап начальной подготовки		Доля лиц прошедших спортивную подготовку на этапе начальной подготовки и зачисленных на тренировочный этап (спортивной специализации)	процент	744	10	10	10
8541000.99.0.Б053АА84000	Всестилевое каратэ			Этап начальной подготовки		Доля лиц прошедших спортивную подготовку на этапе начальной подготовки и зачисленных на тренировочный этап (спортивной специализации)	процент	744	0	10	10

8541000.99.0.Б053АГ92000	Шахматы			Этап начальной подготовки		Доля лиц прошедших спортивную подготовку на этапе начальной подготовки и зачисленных на тренировочный этап (спортивной специализации)	процент	744	5	10	10
--------------------------	---------	--	--	---------------------------	--	---	---------	-----	---	----	----

допустимые (возможные) отклонения от установленных показателей качества муниципальной услуги, в пределах которых государственное задание считается выполненным (процентов)

5%

## 3.2. Показатели, характеризующие объем муниципальной услуги:

Уникальный номер реестровой записи	Показатель, характеризующий содержание муниципальной услуги			Показатель, характеризующий условия (формы) оказания муниципальной услуги		Показатель объема муниципальной услуги			Значение показателя объема муниципальной услуги		
						наименование показателя	единица измерения по ОКЕИ		20 23 год (очередной финансовый год)	20 24 год (1-й год планового периода)	20 25 год (2-й год планового периода)
	наименование	код	наименование	код							
1	2	3	4	5	6	7	8	9	10	11	12
8541000.99.0.Б053АБ32000	Киокусинкай			Этап начальной подготовки		Число лиц прошедших спортивную подготовку	человек	792	24	24	24
8541000.99.0.Б053АА84000	Всестилевое каратэ			Этап начальной подготовки		Число лиц прошедших спортивную подготовку	человек	792	12	24	24
8541000.99.0.Б053АГ92000	Шахматы			Этап начальной подготовки		Число лиц прошедших спортивную подготовку	человек	792	10	20	20

Допустимые (возможные) отклонения от установленных показателей объема муниципальной услуги, в пределах которых государственное задание считается выполненным (процентов)

10%

## 4. Нормативные правовые акты, устанавливающие размер платы (цену, тариф) либо порядок ее (его) установления:

Нормативный правовой акт				
вид	принявший орган	дата	номер	наименование
1	2	3	4	5

## 5. Порядок оказания муниципальной услуги

## 5.1. Нормативные правовые акты, регулирующие порядок оказания муниципальной услуги

Федеральный закон от 04.12.2007 № 329-ФЗ «О физической культуре и спорте в Российской Федерации»

Федеральный закон от 12.01.1996 №7-ФЗ «О некоммерческих организациях»

Федеральный закон от 06.10.2003 № 131-ФЗ «Об общих принципах организации местного самоуправления в Российской Федерации»

Федеральный закон от 07.02.1992 N 2300-1 «О защите прав потребителей»;

Федеральным законом от 30.04.2021 № 127-ФЗ «О внесении изменений в Федеральный закон «О физической культуре и спорте в Российской Федерации и Федеральный закон «Об образовании в Российской Федерации»

Устав Заневского городского поселения Всеволожского муниципального района Ленинградской области

Устав муниципального бюджетного учреждения "Центр физической культуры и спорта "Заневский", постановление администрации Заневского городского поселения от 26.06.2023 № 570 "О переименовании муниципального бюджетного учреждения «Заневская спортивная школа» муниципального образования «Заневское городское поселение» Всеволожского муниципального района Ленинградской области и утверждении Устава муниципального бюджетного учреждения «Центр физической культуры и спорта «Заневский» Заневского городского поселения Всеволожского муниципального района Ленинградской области"

(наименование, номер и дата нормативного правового акта)

## 5.2. Порядок информирования потенциальных потребителей муниципальной услуги:

Способ информирования	Состав размещаемой информации	Частота обновления информации
1	2	3
На официальном сайте администрации Заневского городского поселения в сети Интернет ( <a href="http://www.zanevkaorg.ru">http://www.zanevkaorg.ru</a> )	Об учреждении и его деятельности в соответствии с требованиями Закона Российской Федерации от 07.02.1992 г. №2300-1 «О защите прав потребителей»	По мере изменения данных, не реже одного раза в квартал
На сайте <a href="http://www.zanevkaorg.ru">http://www.zanevkaorg.ru</a>	1. Документы (копии: устава, свидетельства о государственной регистрации, решения учредителя о создании, решения учредителя о назначении руководителя, локальных нормативных актов, регламентирующих деятельность т.п.); 2. Документы, регламентирующие финансово-хозяйственную деятельность; 3. Отчетность о выполнении муниципального задания, бухгалтерская отчетность, отчетность об использовании имущества.	
На официальных информационных стендах Заневского городского поселения	Объявления, афиши мероприятий	
Иные предусмотренные способы информирования	Статьи, интервью, объявления, анонсы	

Раздел 3

1. Наименование муниципальной услуги

Уникальный номер

**Организация и проведение официальных физкультурных (физкультурно-оздоровительных) мероприятий**

по базовому

2. Категории потребителей муниципальной услуги

(отраслевому) перечню

**в интересах общества**

3. Показатели, характеризующие объем и (или) качество муниципальной услуги:

3.1. Показатели, характеризующие качество муниципальной услуги :

Уникальный номер реестровой записи	Показатель, характеризующий содержание муниципальной услуги					Показатель качества муниципальной услуги			Значение показателя качества муниципальной услуги		
		(наименование показателя)	(наименование показателя)	(наименование показателя)	(наименование показателя)	наименование показателя	единица измерения по ОКЕИ		20 23 год (очередной финансовый год)	20 24 год (1-й год планового периода)	20 25 год (2-й год планового периода)
							наименование	код			
1	2	3	4	5	6	7	8	9	10	11	12
926200Ф.99.1.БА39АА06000	межмуниципальный					количество публикаций с уведомлением о мероприятии	Единица	642	2	3	3
926200Ф.99.1.БА39АА07000	муниципальный					количество публикаций с уведомлением о мероприятии	Единица	642	20	20	20

допустимые (возможные) отклонения от установленных показателей качества муниципальной услуги, в пределах которых государственное задание считается выполненным (процентов)

10%

3.2. Показатели, характеризующие объем муниципальной услуги:

Уникальный номер реестровой записи	Показатель, характеризующий содержание муниципальной услуги					Показатель объема муниципальной услуги			Значение показателя объема муниципальной услуги		
	(наименование показателя)	(наименование показателя)	(наименование показателя)	способы обслуживания	(наименование показателя)	наименование показателя	единица измерения по ОКЕИ		20 23 год (очередной финансовый год)	20 24 год (1-й год планового периода)	20 25 год (2-й год планового периода)
							наименование	код			
1	2	3	4	5	6	7	8	9	10	11	12
926200Ф.99.1.БА39АА06000	межмуниципальный					Количество мероприятий	штук	796	2	3	3

926200Ф.99.1.БА39АА07000	муниципальный					Количество мероприятий	штук	796	25	25	25
--------------------------	---------------	--	--	--	--	------------------------	------	-----	----	----	----

Допустимые (возможные) отклонения от установленных показателей объема муниципальной услуги, в пределах которых государственное задание считается выполненным (процентов)

10%

4. Нормативные правовые акты, устанавливающие размер платы (цену, тариф) либо порядок ее (его) установления:

Нормативный правовой акт				
вид	принявший орган	дата	номер	наименование
1	2	3	4	5

5. Порядок оказания муниципальной услуги

5.1. Нормативные правовые акты, регулирующие порядок оказания муниципальной услуги

Федеральный закон от 04.12.2007 № 329-ФЗ «О физической культуре и спорте в Российской Федерации»

Федеральный закон от 12.01.1996 №7-ФЗ"О некоммерческих организациях"

Федеральный закон от 06.10.2003 № 131-ФЗ «Об общих принципах организации местного самоуправления в Российской Федерации»

Федеральный закон от 07.02.1992 N 2300-1 «О защите прав потребителей»;

Федеральным законом от 30.04.2021 № 127-ФЗ «О внесении изменений в Федеральный закон «О физической культуре и спорте в Российской Федерации и Федеральный закон «Об образовании в Российской Федерации»

Устав Заневского городского поселения Всеволожского муниципального района Ленинградской области

Устав муниципального бюджетного учреждения "Центр физической культуры и спорта "Заневский", постановление администрации Заневского городского поселения от 26.06.2023 № 570 "О переименовании муниципального бюджетного учреждения «Заневская спортивная школа» муниципального образования «Заневское городское поселение» Всеволожского муниципального района Ленинградской области и утверждении Устава муниципального бюджетного учреждения «Центр физической культуры и спорта «Заневский» Заневского городского поселения Всеволожского муниципального района Ленинградской области"



(наименование, номер и дата нормативного правового акта)

## 5.2. Порядок информирования потенциальных потребителей муниципальной услуги:

Способ информирования	Состав размещаемой информации	Частота обновления информации
1	2	3
На официальном сайте администрации Заневского городского поселения в сети Интернет ( <a href="http://zanevka.org/index.php">http://zanevka.org/index.php</a> )	Об учреждении и его деятельности в соответствии с требованиями Закона Российской Федерации от 07.02.1992 г. №2300-1 «О защите прав потребителей»	По мере изменения данных, не реже одного раза в квартал
На сайте <a href="http://www.zanevkaorg.ru">http://www.zanevkaorg.ru</a>	1. Документы (копии: устава, свидетельства о государственной регистрации, решения учредителя о создании, решения учредителя о назначении руководителя, локальных нормативных актов, регламентирующих деятельность т.п.); 2. Документы, регламентирующие финансово-хозяйственную деятельность; 3. Отчетность о выполнении муниципального задания, бухгалтерская отчетность, отчетность об использовании имущества	
На официальных информационных стендах Заневского городского поселения	Объявления, афиши мероприятий	
Иные предусмотренные способы информирования	Статьи, интервью, объявления, анонсы	

## Раздел 4

## 1. Наименование муниципальной работы

**Организация и проведение спортивно-оздоровительной работы по развитию физической культуры и спорта среди различных групп населения**

Уникальный номер

2.4.18

## 2. Категории потребителей муниципальной работы в интересах общества

по базовому (отраслевому) перечню

## 3. Показатели, характеризующие объем и (или) качество муниципальной работы:

## 3.1. Показатели, характеризующие качество муниципальной работы :

Уникальный номер реестровой записи	Показатель, характеризующий содержание муниципальной работы		Показатель, характеризующий условия (формы) оказания муниципальной работы		Показатель качества муниципальной работы			Значение показателя качества муниципальной работы			
					наименование показателя	единица измерения по ОКЕИ	код	20 23 год	20 24 год	20 25 год	
								(очередной финансовый год)	(1-й год планового периода)	(2-й год планового периода)	
1	2	3	4	5	6	7	8	9	10	11	12
931900.P.50.1.2.4.0020000						количество посещений	единица измерения по ОКЕИ	642	12480	12480	12480

допустимые (возможные) отклонения от установленных показателей качества муниципальной работы, в пределах которых государственное задание считается выполненным (процентов)

## 3.2. Показатели, характеризующие объем муниципальной работы:

Уникальный номер реестровой записи	Показатель, характеризующий содержание муниципальной работы			Показатель, характеризующий условия (формы) оказания муниципальной работы		Показатель объема муниципальной работы			Значение показателя объема муниципальной работы		
						наименование показателя	единица измерения по ОКЕИ	код	20 23 год	20 24 год	20 25 год
									(очередной финансовый год)	(1-й год планового периода)	(2-й год планового периода)
1	2	3	4	5	6	7	8	9	10	11	12
931900.P.50.1.2.4.0020000						количество привлеченных лиц	человек	792	120	130	130

Допустимые (возможные) отклонения от установленных показателей объема муниципальной работы, в пределах которых государственное задание считается выполненным (процентов)

## 4. Нормативные правовые акты, устанавливающие размер платы (цену, тариф) либо порядок ее (его) установления:

Нормативный правовой акт				
вид	принявший орган	дата	номер	наименование
1	2	3	4	5

## 5. Порядок оказания муниципальной работы

## 5.1. Нормативные правовые акты, регулирующие порядок оказания муниципальной работы

Федеральный закон от 04.12.2007 №329-ФЗ "О физической культуре и спорте в Российской Федерации"

Федеральный закон от 12.01.1996 №7-ФЗ "О некоммерческих организациях"

Федеральный закон от 06.10.2003 № 131-ФЗ "Об общих принципах организации местного самоуправления в Российской Федерации"

Федеральный закон от 07.02.1992 N 2300-1 "О защите прав потребителей";

Федеральным законом от 30.04.2021 № 127-ФЗ "О внесении изменений в Федеральный закон «О физической культуре и спорте в Российской Федерации и Федеральный закон «Об образовании в Российской Федерации»"

Устав Заневского городского поселения Всеволожского муниципального района Ленинградской области

Устав муниципального бюджетного учреждения "Центр физической культуры и спорта "Заневский", постановление администрации Заневского городского поселения от 26.06.2023 № 570 "О переименовании муниципального бюджетного учреждения «Заневская спортивная школа» муниципального образования «Заневское городское поселение» Всеволожского муниципального района Ленинградской области и утверждении Устава муниципального бюджетного учреждения «Центр физической культуры и спорта «Заневский» Заневского городского поселения Всеволожского муниципального района Ленинградской области"

(наименование, номер и дата нормативного правового акта)

## 5.2. Порядок информирования потенциальных потребителей муниципальной работы:

Способ информирования	Состав размещаемой информации	Частота обновления информации
1	2	3
На официальном сайте администрации Заневского городского поселения в сети Интернет ( <a href="http://www.zanevkaorg.ru">http://www.zanevkaorg.ru</a> )	Об учреждении и его деятельности в соответствии с требованиями Закона Российской Федерации от 07.02.1992 г. №2300-1 «О защите прав потребителей»	По мере изменения данных, не реже одного раза в квартал
На сайте <a href="http://www.zanevkaorg.ru">http://www.zanevkaorg.ru</a>	1. Документы (копии: устава, свидетельства о государственной регистрации, решения учредителя о создании, решения учредителя о назначении руководителя, локальных нормативных актов, регламентирующих деятельность т.п.); 2. Документы, регламентирующие финансово-хозяйственную деятельность; 3. Отчетность о выполнении муниципального задания, бухгалтерская отчетность, отчетность об использовании имущества.	
На официальных информационных стендах Заневского городского поселения	Объявления, афиши мероприятий	
Иные предусмотренные способы информирования	Статьи, интервью, объявления, анонсы	

 Раздел 5

## 1. Наименование муниципальной услуги работы

Уникальный номер

**Организация и проведение официальных спортивных мероприятий**

по базовому

## 2. Категории потребителей муниципальной услуги

(отраслевому) перечню

**в интересах общества**

## 3. Показатели, характеризующие объем и (или) качество муниципальной услуги:

## 3.1. Показатели, характеризующие качество муниципальной услуги :

Уникальный номер реестровой записи	Показатель, характеризующий содержание муниципальной услуги					Показатель качества муниципальной услуги			Значение показателя качества муниципальной услуги		
						наименование показателя	единица измерения по ОКЕИ		20 23 год (очередной финансовый год)	20 24 год (1-й год планового периода)	20 25 год (2-й год планового периода)
	наименование	код									
1	2	(наименование показателя)	(наименование показателя)	(наименование показателя)	(наименование показателя)	7	8	9	10	11	12
926200Ф.99.1. БА10АА05002	муниципальный						чел.	792	30	30	30
926200Ф.99.1. БА10АА04002	межмуниципальные						чел.	792	15	15	15

допустимые (возможные) отклонения от установленных показателей качества муниципальной услуги, в пределах которых государственное задание считается выполненным (процентов)

5%

## 3.2. Показатели, характеризующие объем муниципальной услуги:

Уникальный номер реестровой записи	Показатель, характеризующий содержание муниципальной услуги				Показатель, характеризующий условия (формы) оказания муниципальной услуги		Показатель объема муниципальной услуги			Значение показателя объема муниципальной услуги		
							наименование показателя	единица измерения по ОКЕИ		20 23 год (очередной финансовый год)	20 24 год (1-й год планового периода)	20 25 год (2-й год планового периода)
	наименование	код										
1	2	(наименование показателя)	(наименование показателя)	(наименование показателя)	способы обслуживания	(наименование показателя)	7	8	9	10	11	12
926200Ф.99.1. БА10АА05002	муниципальный						Количество мероприятий	штук	796	5	5	5
926200Ф.99.1. БА10АА04002	межмуниципальный						Количество мероприятий	штук	796	5	5	5

Допустимые (возможные) отклонения от установленных показателей объема муниципальной услуги, в пределах которых государственное задание считается выполненным (процентов)

10%

## 4. Нормативные правовые акты, устанавливающие размер платы (цену, тариф) либо порядок ее (его) установления:

Нормативный правовой акт				
вид	принявший орган	дата	номер	наименование
1	2	3	4	5

## 5. Порядок оказания муниципальной услуги

## 5.1. Нормативные правовые акты, регулирующие порядок оказания муниципальной услуги

Федеральный закон от 04.12.2007 № 329-ФЗ «О физической культуре и спорте в Российской Федерации»

Федеральный закон от 12.01.1996 №7-ФЗ "О некоммерческих организациях"

Федеральный закон от 06.10.2003 № 131-ФЗ «Об общих принципах организации местного самоуправления в Российской Федерации»

Федеральный закон от 07.02.1992 N 2300-1 «О защите прав потребителей»;

Федеральным законом от 30.04.2021 № 127-ФЗ «О внесении изменений в Федеральный закон «О физической культуре и спорте в Российской Федерации» и Федеральный закон «Об образовании в Российской Федерации»

Устав Заневского городского поселения Всеволожского муниципального района Ленинградской области

Устав муниципального бюджетного учреждения "Центр физической культуры и спорта "Заневский", постановление администрации Заневского городского поселения от 26.06.2023 № 570 "О переименовании муниципального бюджетного учреждения «Заневская спортивная школа» муниципального образования «Заневское городское поселение» Всеволожского муниципального района Ленинградской области и утверждении Устава муниципального бюджетного учреждения «Центр физической культуры и спорта «Заневский» Заневского городского поселения Всеволожского муниципального района Ленинградской области"

(наименование, номер и дата нормативного правового акта)

## 5.2. Порядок информирования потенциальных потребителей муниципальной услуги:

Способ информирования	Состав размещаемой информации	Частота обновления информации
1	2	3
На официальном сайте администрации Заневского городского поселения в сети Интернет ( <a href="http://zanevka.org/index.php">http://zanevka.org/index.php</a> )	Об учреждении и его деятельности в соответствии с требованиями Закона Российской Федерации от 07.02.1992 г. №2300-1 «О защите прав потребителей»	По мере изменения данных, не реже одного раза в квартал
На сайте <a href="http://www.zanevkaorg.ru">http://www.zanevkaorg.ru</a>	1. Документы (копии: устава, свидетельства о государственной регистрации, решения учредителя о создании, решения учредителя о назначении руководителя, локальных нормативных актов, регламентирующих деятельность т.п.); 2. Документы, регламентирующие финансово-хозяйственную деятельность; 3. Отчетность о выполнении муниципального задания, бухгалтерская отчетность, отчетность об использовании имущества.	
На официальных информационных стендах Заневского городского поселения	Объявления, афиши мероприятий	
Иные предусмотренные способы информирования	Статьи, интервью, объявления, анонсы	

Раздел 6

1. Наименование муниципальной услуги

Уникальный номер

**Обеспечение участия спортивных сборных команд в официальных спортивных мероприятиях**

 по базовому  
(отраслевому) перечню

 2. Категории потребителей муниципальной услуги  
в интересах общества

3. Показатели, характеризующие объем и (или) качество муниципальной услуги:

3.1. Показатели, характеризующие качество муниципальной услуги :

Уникальный номер реестровой записи	Показатель, характеризующий содержание муниципальной услуги		Показатель, характеризующий условия (формы) оказания муниципальной услуги		Показатель качества муниципальной услуги			Значение показателя качества муниципальной услуги			
					наименование показателя	единица измерения по ОКЕИ	код	20 23 год	20 24 год	20 25 год	
								(очередной финансовый год)	(1-й год планового периода)	(2-й год планового периода)	
1	2	(наименование показателя) 3	(наименование показателя) 4	(наименование показателя) 5	(наименование показателя) 6	7	8	9	10	11	12
926200Ф.99.1.БА27АА05001	муниципальный					количество	чел.	796	20	20	20
926200Ф.99.1.БА27АА04001	межмуниципальный					количество	чел.	796	15	15	15
926200Ф.99.1.БА27АА03001	региональный					количество	чел.	796	5	5	5

допустимые (возможные) отклонения от установленных показателей качества муниципальной услуги, в пределах которых государственное задание считается выполненным (процентов)

5%

3.2. Показатели, характеризующие объем муниципальной услуги:

Уникальный номер реестровой записи	Показатель, характеризующий содержание муниципальной услуги		Показатель, характеризующий условия (формы) оказания муниципальной услуги		Показатель объема муниципальной услуги			Значение показателя объема муниципальной услуги			
					наименование показателя	единица измерения по ОКЕИ	код	20 23 год	20 24 год	20 25 год	
								(очередной финансовый год)	(1-й год планового периода)	(2-й год планового периода)	
1	2	(наименование показателя) 3	(наименование показателя) 4	способы обслуживания 5	(наименование показателя) 6	7	8	9	10	11	12
926200Ф.99.1.БА27АА05001	муниципальный					Количество мероприятий	штук	796	10	10	10
926200Ф.99.1.БА27АА04001	межмуниципальный					Количество мероприятий	штук	796	2	2	2
926200Ф.99.1.БА27АА03001	региональный					Количество мероприятий	штук	796	2	2	2

Допустимые (возможные) отклонения от установленных показателей объема муниципальной услуги, в пределах которых государственное задание считается выполненным (процентов)

10%

4. Нормативные правовые акты, устанавливающие размер платы (цену, тариф) либо порядок ее (его) установления:

Нормативный правовой акт				
вид	принявший орган	дата	номер	наименование
1	2	3	4	5

5. Порядок оказания муниципальной услуги

5.1. Нормативные правовые акты, регулирующие порядок оказания муниципальной услуги

Федеральный закон от 04.12.2007 № 329-ФЗ «О физической культуре и спорте в Российской Федерации»

Федеральный закон от 12.01.1996 №7-ФЗ «О некоммерческих организациях»

Федеральный закон от 06.10.2003 № 131-ФЗ «Об общих принципах организации местного самоуправления в Российской Федерации»

Федеральный закон от 07.02.1992 N 2300-1 «О защите прав потребителей»;

Федеральным законом от 30.04.2021 № 127-ФЗ «О внесении изменений в Федеральный закон «О физической культуре и спорте в Российской Федерации» и Федеральный закон «Об образовании в Российской Федерации»

Устав Заневского городского поселения Всеволожского муниципального района Ленинградской области

Устав муниципального бюджетного учреждения "Центр физической культуры и спорта "Заневский", постановление администрации Заневского городского поселения от 26.06.2023 № 570 "О переименовании муниципального бюджетного учреждения «Заневская спортивная школа»

муниципального образования «Заневское городское поселение» Всеволожского муниципального района Ленинградской области и утверждению Устава муниципального бюджетного учреждения «Центр физической культуры и спорта «Заневский» Заневского городского поселения Всеволожского муниципального района Ленинградской области"

(наименование, номер и дата нормативного правового акта)

## 5.2. Порядок информирования потенциальных потребителей муниципальной услуги:

Способ информирования	Состав размещаемой информации	Частота обновления информации
1	2	3
На официальном сайте администрации Заневского городского поселения в сети Интернет ( <a href="http://zanevka.org/index.php">http://zanevka.org/index.php</a> )	Об учреждении и его деятельности в соответствии с требованиями Закона Российской Федерации от 07.02.1992 г. №2300-1 «О защите прав потребителей»	По мере изменения данных, не реже одного раза в квартал
На сайте <a href="http://www.zanevkaorg.ru">http://www.zanevkaorg.ru</a>	1. Документы (копии: устава, свидетельства о государственной регистрации, решения учредителя о создании, решения учредителя о назначении руководителя, локальных нормативных актов, регламентирующих деятельность т.п.); 2. Документы, регламентирующие финансово-хозяйственную деятельность; 3. Отчетность о выполнении муниципального задания, бухгалтерская отчетность, отчетность об использовании имущества.	
На официальных информационных стендах Заневского городского поселения	Объявления, афиши мероприятий	
Иные предусмотренные способы информирования	Статьи, интервью, объявления, анонсы	

## Часть 2. Прочие сведения о муниципальном задании

## 1. Основания для досрочного прекращения выполнения муниципального задания

1. Реорганизация или ликвидация муниципального бюджетного учреждения проводится по решению администрации Заневского городского поселения Всеволожского муниципального района Ленинградской области;
2. Нарушение исполнения утвержденного муниципального задания

## 2. Иная информация, необходимая для выполнения (контроля за выполнением) муниципального задания \_\_\_\_\_

## 3. Порядок контроля за выполнением муниципального задания

Форма контроля	Периодичность	Муниципальные органы исполнительной власти, осуществляющие контроль за выполнением
1	2	3
Бухгалтерская (балансовая)	Ежеквартальная и годовая	Учредитель
Ведение книги обращений с заявлениями, жалобами	По мере необходимости	Учредитель
Проверки	По плану, внеплановые	Учредитель, государственные органы

4. Требования к отчетности о выполнении муниципального задания По форме утвержденной Учредителем4.1. Периодичность представления отчетов о выполнении муниципального задания Ежегодно

## 4.2. Сроки представления отчетов о выполнении муниципального задания \_\_\_\_\_

Годовые отчеты подлежат опубликованию не позднее десяти дней с момента утверждения в срок до 1 июня года, следующего за отчетным, на официальном сайте размещения информации [www.bus.gov.ru](http://www.bus.gov.ru)

## 4.3. Иные требования к отчетности о выполнении муниципального задания \_\_\_\_\_

5. Иные показатели, связанные с выполнением муниципального задания,<sup>7</sup> допустимое отклонение 10%

<sup>1</sup> Номер государственного задания присваивается в информационной системе Министерства финансов Российской Федерации.

<sup>2</sup> Формируется при установлении государственного задания на оказание государственной услуги (услуг) и работы (работ) и содержит требования к оказанию государственной услуги (услуг) раздельно по каждой из государственных услуг с указанием порядкового номера раздела.

<sup>3</sup> Заполняется при установлении показателей, характеризующих качество государственной услуги, в ведомственном перечне государственных услуг и работ.

<sup>4</sup> Формируется при установлении государственного задания на оказание государственной услуги (услуг) и работы (работ) и содержит требования к выполнению работы (работ) раздельно по каждой из работ с указанием порядкового номера раздела.

<sup>5</sup> Заполняется при установлении показателей, характеризующих качество работы, в ведомственном перечне государственных услуг и работ.

<sup>6</sup> Заполняется в целом по государственному заданию.

<sup>7</sup> В числе иных показателей может быть указано допустимое (возможное) отклонение от выполнения государственного задания, в пределах которого оно считается выполненным, при принятии органом, осуществляющим функции и полномочия учредителя федеральных бюджетных или автономных учреждений, главным распорядителем средств федерального бюджета, в ведении которого находятся федеральные казенные учреждения, решения об установлении общего допустимого (возможного) отклонения от выполнения государственного задания, в пределах которого оно считается выполненным (в процентах). В этом случае допустимые (возможные) отклонения, предусмотренные в подпунктах 3.1 и 3.2 настоящего государственного задания, не заполняются.



АДМИНИСТРАЦИЯ  
ЗАНЕВСКОГО ГОРОДСКОГО ПОСЕЛЕНИЯ  
Всеволожского муниципального района Ленинградской области

**ПОСТАНОВЛЕНИЕ**

21.08.2023

№ 721

д. Заневка

**О включении в реестр и состав казны Заневского городского поселения  
Всеволожского муниципального района Ленинградской области  
муниципального имущества**

В соответствии с Федеральным законом от 06.10.2003 № 131-ФЗ «Об общих принципах организации местного самоуправления в Российской Федерации», решениями совета депутатов МО «Заневское городское поселение» от 24.05.2018 № 24 «Об утверждении Положения о порядке управления и распоряжения муниципальным имуществом МО «Заневское городское поселение», от 21.06.2018 № 31 «Об утверждении Положения о казне МО «Заневское городское поселение», на основании государственной регистрации права собственности Заневского городского поселения Всеволожского муниципального района Ленинградской области от 16.08.2023 № 47:07:1002001:825-47/053/2023-1, администрация Заневского городского поселения Всеволожского муниципального района Ленинградской области

**ПОСТАНОВЛЯЕТ:**

1. Включить в реестр и состав казны муниципального имущества Заневского городского поселения Всеволожского муниципального района Ленинградской области имущество согласно перечню, указанному в приложении.

2. Начальнику сектора по управлению муниципальным имуществом, учета и распределения муниципального жилищного фонда администрации Сердцелюбовой Т.В. внести изменения в реестр муниципального имущества и предоставить сведения по имуществу начальнику отдела бухгалтерского учёта и отчётности – централизованной бухгалтерии – главному бухгалтеру администрации Фокиной С.А.

3. Начальнику отдела бухгалтерского учёта и отчётности – централизованной бухгалтерии – главному бухгалтеру администрации Фокиной С.А. провести необходимые действия по внесению изменений в бухгалтерский учет нефинансовых активов имущества казны, указанного в

пункте 1 настоящего постановления и включить их в годовой отчетный план на 2023 год.

4. Настоящее постановление вступает в силу после его подписания.

5. Настоящее постановление подлежит опубликованию в газете «Заневский вестник» и размещению на официальном сайте Заневского городского поселения Всеволожского муниципального района Ленинградской области <http://www.zanevkaorg.ru>.

6. Контроль за исполнением настоящего постановления возложить на заместителя главы администрации по архитектуре, земельным и имущественным вопросам Егиазаряна Г.В.

Временно исполняющий  
Обязанности главы администрации

В.В. Гречиц

Приложение  
к постановлению администрации  
Заневского городского поселения  
Всеволожского муниципального района  
Ленинградской области  
от 21.08.2023 № 721

**Перечень имущества, включаемого в состав казны  
Заневского городского поселения  
Всеволожского муниципального района  
Ленинградской области**

№ п/п	Наименование	Адрес	Кадастровый номер	Доля в праве собственности	Кадастровая стоимость (руб.)
1.	Жилое помещение	Ленинградская область, Всеволожский муниципальный район, Заневское городское поселение, гп. Янино-1, ул. Новая, д. 13, кв. 13	47:07:1002001:825	42/62 доли	3128882,99
Итого:					3128882,99



АДМИНИСТРАЦИЯ  
ЗАНЕВСКОГО ГОРОДСКОГО ПОСЕЛЕНИЯ  
Всеволожского муниципального района Ленинградской области

**ПОСТАНОВЛЕНИЕ**

22.08.2023

№ 722

д. Заневка

**О подготовке предложений о внесении изменений в генеральный план  
Заневского городского поселения Всеволожского муниципального  
района Ленинградской области**

Руководствуясь Градостроительным кодексом Российской Федерации, Федеральным законом от 06.10.2003 № 131-ФЗ «Об общих принципах организации местного самоуправления в Российской Федерации», областным законом Ленинградской области от 07.07.2014 № 45-оз «О перераспределении полномочий в области градостроительной деятельности между органами государственной власти Ленинградской области и органами местного самоуправления Ленинградской области», Постановлением Правительства Ленинградской области от 07.10.2022 № 711 «Об особенностях содержания генеральных планов поселений, муниципальных округов, городских округов Ленинградской области», постановлением Правительства Ленинградской области от 17.02.2023 № 101 «Об установлении случаев, при которых внесение изменений в генеральный план поселения, городского округа может осуществляться применительно к части населенного пункта», Уставом Заневского городского поселения Всеволожского муниципального района Ленинградской области, принятым решением совета депутатов муниципального образования «Заневское сельское поселение» Всеволожского муниципального района Ленинградской области от 26.01.2016 № 01 (с изменениями), п. 1 перечня поручений Губернатора Ленинградской области от 24.05.2023 № 065-8194/2023, администрация Заневского городского поселения Всеволожского муниципального района Ленинградской области

**ПОСТАНОВЛЯЕТ:**

1. В соответствии с абзацем 6 постановления Правительства Ленинградской области от 07.10.2022 № 711, пп. а), д), и) ч. 1 постановления Правительства Ленинградской области от 17.02.2023 № 101 в целях:

- размещения в границах земельного участка с кадастровым номером 47:07:1044001:73183 объекта местного значения – культурно-досугового объекта;

- отнесения земельного участка с кадастровым номером 47:07:1039001:148 к функциональной зоне производственного назначения;

- изменения местоположения, границ, описания, параметров функциональной зоны озелененных территорий общего пользования 03:Р2:2;

- обеспечения строительства многоквартирных домов и объектов на земельных участках, указанных в соглашении заключенном с

Правительством Ленинградской области, администрацией муниципального образования «Всеволожский муниципальный район» Ленинградской области, администрацией муниципального образования «Заневское городское поселение» Всеволожского муниципального района Ленинградской области, администрацией муниципального образования «Низинское сельское поселение» Всеволожского муниципального района Ленинградской области, администрацией муниципального образования «Ломоносовский муниципальный район» Ленинградской области, ООО «ИРИС», жилищно-

строительным кооперативом «Сергиевская 104», ООО «ТАРЕАЛ» от 19.11.2021 № им-717/2021 «О взаимодействии при завершении строительства

многоквартирных жилых домов (объектов незавершенного строительства), расположенных на земельных участках с кадастровыми номерами 47:07:1301145:38, 47:14:0302006:273», в соответствии с областным законом

Ленинградской области от 27.12.2013 № 107-оз «О поддержке пострадавших участников долевого строительства многоквартирных домов, расположенных на территории Ленинградской области», и расположенных в границах функциональной зоны 08:Ж5:3,

подготовить предложения о внесении изменений в генеральный план

Заневского городского поселения Всеволожского муниципального района

Ленинградской области в форме проекта изменений в генеральный план

поселения применительно к деревни Заневка, территории земельного участка

с кадастровым номером 47:07:1039001:148, расположенного за границами

населенных пунктов, к части городского поселка Янино-1 в границах

функциональной зоны 08:Ж5:3, части города Кудрово в границах

функциональной зоны 03:Р2:2.

2. Обеспечить прием предложений заинтересованных лиц в период с 01.09.2023 по 01.10.2023 в соответствии с Положением о Комиссии по

подготовке проекта генерального плана Заневского городского поселения

Всеволожского муниципального района Ленинградской области, утвержденного постановлением администрации Заневского городского

поселения Всеволожского муниципального района Ленинградской области от 07.08.2023 № 686 «Об утверждении Положения о комиссии по подготовке

проекта генерального плана Заневского городского поселения

Всеволожского муниципального района Ленинградской области и состава

комиссии по подготовке проекта генерального плана Заневского городского

поселения Всеволожского муниципального района Ленинградской области».

3. Настоящее постановление подлежит опубликованию в газете

«Заневский вестник» и размещению на официальном сайте Заневского

городского поселения Всеволожского муниципального района

Ленинградской области <http://www.zanevkaorg.ru>.

4. Настоящее постановление вступает в силу после его

официального опубликования.

5. Контроль за исполнением настоящего постановления возложить

на заместителя главы администрации по архитектуре, земельным и

имущественным вопросам Егиазаряна Г.В.

Временно исполняющий обязанности

главы администрации

В.В. Гречиц



АДМИНИСТРАЦИЯ  
ЗАНЕВСКОГО ГОРОДСКОГО ПОСЕЛЕНИЯ  
Всеволожского муниципального района Ленинградской области

**ПОСТАНОВЛЕНИЕ**

22.08.2023

№ 723

д. Заневка

**О размещении водопровода и линейного сооружения канализации,  
для размещения которых не требуется разрешения на строительство  
в гп. Янино-1**

В соответствии с п.3 ст.39.36 Земельного кодекса Российской Федерации, постановлением Правительства Российской Федерации от 03.12.2014 № 1300 «Об утверждении перечня видов объектов, размещение которых может осуществляться на землях или земельных участках, находящихся в государственной или муниципальной собственности, без предоставления земельных участков и установления сервитутов», Областным законом Ленинградской области от 18.05.2012 № 38-оз «Об установлении случаев, при которых не требуется получение разрешения на строительство на территории Ленинградской области», постановлением Правительства Ленинградской области от 03.08.2015 № 301 «Об утверждении Порядка и условий размещения отдельных видов объектов на землях или земельных участках, находящихся в государственной или муниципальной собственности, без предоставления земельных участков и установления сервитутов на территории Ленинградской области», рассмотрев заявление «О размещении объекта на землях или земельных участках без предоставления земельных участков и установления сервитутов, публично сервитута» Общества с ограниченной ответственностью «Специализированный застройщик «ЛСР. ЛО» (далее ООО «СЗ «ЛСР. ЛО») (ИНН 4703175682) входящий от 18.08.2023 № 5077-02-04, схему границ, предполагаемых к использованию под размещение объекта земель или земельного участка на кадастровом плане территории, администрация Заневского городского поселения Всеволожского муниципального района Ленинградской области

**ПОСТАНОВЛЯЕТ:**

1. ООО «СЗ «ЛСР. ЛО» разместить водопровод, линейное сооружение канализации (в том числе ливневой) и водоотведения, для размещения которых не требуется разрешения на строительство, на землях

площадью 604 кв.м в границах земельного участка с кадастровым номером 47:07:1002004:2078, имеющего местоположение: Российская Федерация, Ленинградская область, Всеволожский муниципальный район, Заневское городское поселение, г.п. Янино-1, без предоставления земельных участков и установления сервитутов, согласно схеме границ, предполагаемых к использованию под размещение объекта земель или земельного участка на кадастровом плане территории (приложение к постановлению), на срок до 31.08.2025 года с даты принятия настоящего постановления.

2. Сектору землепользования и природопользования администрации Заневского городского поселения Всеволожского муниципального района Ленинградской области:

2.1. Направить настоящее постановление ООО «СЗ «ЛСР. ЛО» в течение 1 рабочего дня со дня его принятия.

2.2. Направить настоящее постановление в течение 10 рабочих дней со дня его принятия в федеральный орган исполнительной власти, уполномоченный на осуществление государственного земельного надзора.

3. Настоящее постановление вступает в силу после его подписания.

4. Опубликовать настоящее постановление в газете «Заневский вестник» и разместить на официальном сайте Заневского городского поселения Всеволожского муниципального района Ленинградской области <http://www.zanevkaorg.ru>.

5. Контроль над исполнением настоящего постановления возложить на заместителя главы администрации по архитектуре, земельным и имущественным вопросам Егиазаряна Г.В.

Временно исполняющий обязанности  
главы администрации

В.В. Гречиц

ОФИЦИАЛЬНЫЙ ИНТЕРНЕТ-РЕСУРС  
ДЛЯ ИНФОРМИРОВАНИЯ  
О СОЦИАЛЬНО-ЭКОНОМИЧЕСКОЙ  
СИТУАЦИИ В РОССИИ:

**ОБЪЯСНЯЕМ.РФ**

Приложение к постановлению администрации  
Заневского городского поселения  
Всеволожского муниципального района  
Ленинградской области  
от 22.08.2023 № 723

Схема границ, предполагаемых к использованию земель или земельного участка на кадастровом плане территории

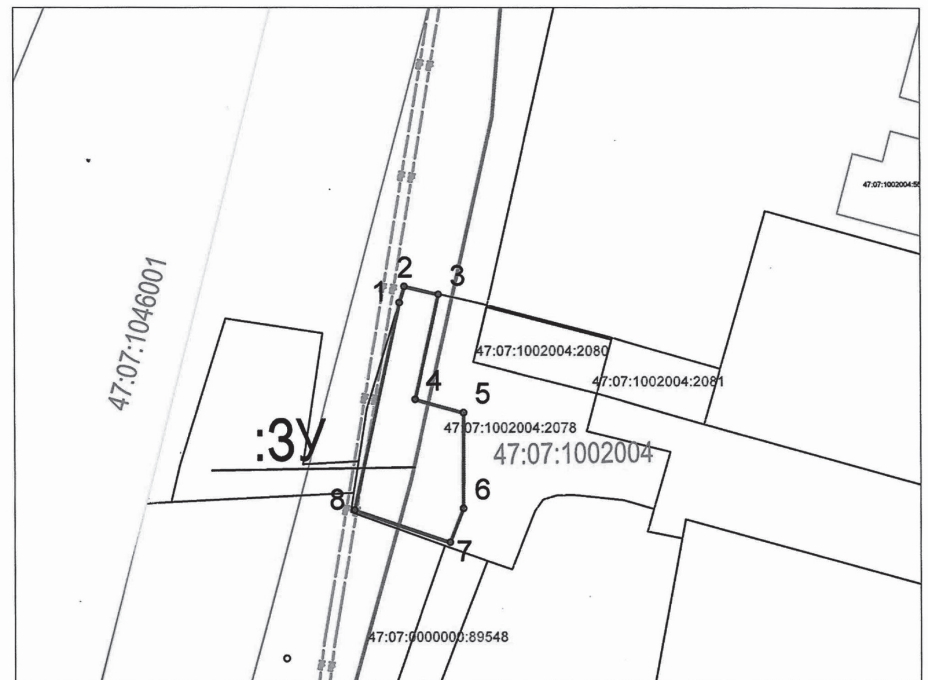

Система координат: МСК-47 зона 2  
М 1:1000

Условные обозначения

○1	характерная точка
—	границы, предполагаемые для проведения работ
—	границы земельных участков
—	границы кадастрового квартала
—	границы земель лесного фонда квартала
—	сеть проектируемой канализации
—	сеть проектируемого водопровода
78:07:1002004:2080	кадастровый номер земельного участка
78:07:1002004	номер квартала

Условный номер земельного участка	-	
Площадь земельного участка	604 м.кв.	
Обозначение характерных точек границы	Координаты, м	
	X	Y
1	437717.00	2227808.56
2	437720.19	2227809.51
3	437718.62	2227816.11
4	437698.24	2227811.54
5	437695.70	2227820.89
6	437677.24	2227820.84
7	437670.72	2227818.27
8	437676.92	2227799.79

ТЕЛЕФОН КРУГЛОСУТОЧНОЙ  
ГОРЯЧЕЙ ЛИНИИ

**«ЛЕНАВТОДОРА»**

ПО ВОПРОСАМ  
ОБСЛУЖИВАНИЯ  
ОБЛАСТНЫХ ДОРОГ:

**8 (812) 251-42-84**

**ТЕЛЕФОН ГОРЯЧЕЙ  
ЛИНИИ  
РОСПОТРЕБНАДЗОРА  
ОБЩИЙ:  
8-800-555-49-43  
ПО ЛЕНИНГРАДСКОЙ  
ОБЛАСТИ:  
8 (812) 448-04-00**



АДМИНИСТРАЦИЯ  
ЗАНЕВСКОГО ГОРОДСКОГО ПОСЕЛЕНИЯ  
Всеволожского муниципального района Ленинградской области

**ПОСТАНОВЛЕНИЕ**

23.08.2023

№ 724

д. Заневка

**О внесении изменений в постановление администрации МО «Заневское городское поселение» от 27.12.2022 № 859 «Об утверждении муниципальной программы «Обеспечение благоприятного инвестиционного климата на территории муниципального образования «Заневское городское поселение» Всеволожского муниципального района Ленинградской области в 2023-2027 годах»**

В соответствии с Градостроительным кодексом Российской Федерации, Федеральным законом от 06.10.2003 № 131-ФЗ «Об общих принципах организации местного самоуправления в Российской Федерации», Уставом Муниципального образования Заневского городского поселения Всеволожского муниципального района Ленинградской области, постановлением администрации муниципального образования «Заневское городское поселение» Всеволожского муниципального района Ленинградской области от 03.12.2021 №951 «Об утверждении Порядка разработки, реализации и оценки эффективности муниципальных программ муниципального образования «Заневское городское поселение» Всеволожского муниципального района Ленинградской области», администрация муниципального образования Заневского городского поселения Всеволожского муниципального района Ленинградской области

**ПОСТАНОВЛЯЕТ:**

1. В муниципальную программу «Обеспечение благоприятного инвестиционного климата на территории муниципального образования «Заневское городское поселение» Всеволожского муниципального района Ленинградской области в 2023-2027 годах», утвержденную постановлением администрации МО «Заневское городское поселение» от 27.12.2022 № 859 (далее – Программа), внести следующие изменения:

1.1. Паспорт Программы изложить в новой редакции согласно приложению 1 к настоящему постановлению.

1.2. Приложение 3 «План реализации муниципальной программы «Обеспечение благоприятного инвестиционного климата на территории муниципального образования «Заневское городское поселение» Всеволожского муниципального района Ленинградской области в 2023-2027 годах» Программы изложить в новой редакции согласно приложению 2 к настоящему постановлению.

1.4. Приложение 4 «Сводный детальный план реализации муниципальной программы «Обеспечение благоприятного инвестиционного климата на территории муниципального образования «Заневское городское поселение» Всеволожского муниципального района Ленинградской области в 2023-2027 годах» Программы изложить в новой редакции согласно приложению 3 к настоящему постановлению.

2. Настоящее постановление подлежит опубликованию в газете «Заневский вестник» и размещению на официальном сайте муниципального образования <http://www.zanevkaorg.ru/>.

3. Настоящее постановление вступает в силу после его официального опубликования в газете «Заневский вестник».

4. Контроль за исполнение настоящего постановления возложить на заместителя главы администрации по архитектуре, земельным и имущественным вопросам Г.В.Егиазаряна.

Временно исполняющий обязанности  
главы администрации

В.В. Гречиц

Приложение № 1  
к постановлению администрации  
Заневского городского поселения  
Всеволожского муниципального  
района Ленинградской области  
от 23.08.2023 № 724

**ПАСПОРТ  
муниципальной программы «Обеспечение благоприятного  
инвестиционного климата на территории муниципального образования  
«Заневское городское поселение» Всеволожского муниципального  
района Ленинградской области в 2023-2027 годах»**

Сроки реализации муниципальной программы	2023-2027 годы
Ответственный исполнитель муниципальной программы	Сектор землепользования и природопользования администрации МО «Заневское городское поселение»
Соисполнители муниципальной программы	Отдел бухгалтерского учета и отчетности – централизованная бухгалтерия
Цели муниципальной программы	Планирование развития территорий муниципального образования. Создание условий для устойчивого развития его территорий. Создание условий для привлечения инвестиций; Обеспечение безопасности и благоприятных условий жизнедеятельности человека. Ограничение негативного воздействия хозяйственной и иной деятельности на окружающую среду.
Задачи муниципальной программы	Выполнение требуемых кадастровых работ. Демонтажи самовольно размещенных объектов и элементов благоустройства. Получение обновленных картографических материалов, в том числе ортофотопланов масштаба 1:2000 на территорию МО «Заневское городское поселение»

Ожидаемые (конечные) результаты реализации муниципальной программы	Выполнение текущих кадастровых работ для нужд населения и поселения. Демонтаж самовольно размещенных объектов и элементов благоустройства. Обновление картографических материалов, в том числе ортофотопланов масштаба 1:2000 на территорию МО «Заневское городское поселение»
Проекты, реализуемые в рамках муниципальной программы	Реализация проектов не предусмотрена
Финансовое обеспечение муниципальной программы - всего, в том числе по годам реализации	Общий объем финансирования муниципальной программы составляет 9 170,0 тыс. руб., в том числе по годам: 2023 г. – 5 354,0 тыс. руб. 2024 г. – 3 654,0 тыс. руб. 2025 г. – 54,0 тыс. руб. 2026 г. – 54,0 тыс. руб. 2027 г. – 54,0 тыс. руб.
Размер налоговых расходов, направленных на достижение цели муниципальной программы, - всего, в том числе по годам реализации	Налоговые расходы не предусмотрены

Приложение № 2  
к постановлению администрации Заневского  
городского поселения Всеволожского  
муниципального района Ленинградской области  
от 23.08.2023 № 724

Приложение № 3  
к Муниципальной программе

План реализации муниципальной программы «Обеспечение благоприятного инвестиционного климата на территории муниципального образования «Заневское городское поселение» Всеволожского муниципального района Ленинградской области в 2023-2027 годах»

Наименование муниципальной программы, подпрограммы муниципальной программы, структурного элемента муниципальной программы	Ответственный исполнитель, соисполнитель, участник	Годы реализации	Оценка расходов (тыс. руб., в ценах соответствующих лет)				
			Всего	Федеральный бюджет	Областной бюджет Ленинградской области	Местные бюджеты	Прочие источники финансирования
1	2	3	4	5	6	7	8
Муниципальная программа «Обеспечение	Сектор землепользова	2023	5 354,0	0,0	0,0	5 354,0	0,0
		2024	3 654,0	0,0	0,0	3 654,0	0,0





благоприятного инвестиционного климата на территории муниципального образования «Заневское городское поселение» Всеволожского муниципального района Ленинградской области в 2023-2027 годах»	ния и природопользования	2025	54,0	0,0	0,0	54,0	0,0
		2026	54,0	0,0	0,0	54,0	0,0
		2027	54,0	0,0	0,0	54,0	0,0
<b>Итого</b>		<b>2023-2027</b>	<b>9170,0</b>	<b>0,0</b>	<b>0,0</b>	<b>9170,0</b>	<b>0,0</b>
<b>Проектная часть</b>							
Не предусмотрена данной программой		X	X	X	X	X	X
<b>Процессная часть</b>							
Комплекса мероприятий «Обеспечение благоприятного инвестиционного климата»	Сектор землепользования и природопользования	2023	5 354,0	0,0	0,0	5 354,0	0,0
		2024	3 654,0	0,0	0,0	3 654,0	0,0
		2025	54,0	0,0	0,0	54,0	0,0
		2026	54,0	0,0	0,0	54,0	0,0
		2027	54,0	0,0	0,0	54,0	0,0
<b>Итого по программе</b>		<b>2023-2027</b>	<b>9170,0</b>	<b>0,0</b>	<b>0,0</b>	<b>9170,0</b>	<b>0,0</b>

Приложение № 3  
к постановлению администрации  
Заневского городского поселения  
Всеволожского муниципального района  
Ленинградской области  
от 23.08.2023 № 724

Приложение № 4  
к Муниципальной программе

Сводный детальный план реализации муниципальной программы  
«Обеспечение благоприятного инвестиционного климата на территории муниципального образования  
«Заневское городское поселение» Всеволожского муниципального района  
Ленинградской области в 2023-2027 годах»

№ п/п	Наименование подпрограммы, структурного элемента муниципальной программы	Ответственный исполнитель, Соисполнитель, Участник	Ожидаемый результат реализации структурного элемента на очередной год реализации	Год начала реализации	Год окончания реализации	Объем бюджетных ассигнований, тыс. руб.		Ответственный за реализацию структурного элемента
						всего	в том числе на очередной финансовый год	
1	Муниципальная программа «Обеспечение благоприятного инвестиционного климата на территории муниципального образования «Заневское городское поселение» Всеволожского муниципального района Ленинградской области в 2023-2027 годах»	Сектор землепользования и природопользования	Обеспечение деятельности и выполнения полномочий по	2023	2027	9170,0	5 354,0	Начальник сектора землепользования и природопользования А.В. Боровик

№ п/п	Наименование подпрограммы, структурного элемента муниципальной программы	Ответственный исполнитель, Соисполнитель, Участник	Ожидаемый результат реализации структурного элемента на очередной год реализации	Год начала реализации	Год окончания реализации	Объем бюджетных ассигнований, тыс. руб.		Ответственный за реализацию структурного элемента
						всего	в том числе на очередной финансовый год	
1	Не предусмотрена данной программой		X	X	X	X	X	X
<b>Процессная часть</b>								
2	Комплекса мероприятий «Обеспечение благоприятного инвестиционного климата»			2023	2027	9170,0	5 354,0	
2.1	Выполнение кадастровых работ по формированию земельных участков для нужд поселения	Сектор землепользования и природопользования	Проведение текущих кадастровых работ для нужд населения и поселения по межеванию, установлению публичных сервитутов и других видов подобных работ	2023	2027	2 200,0	1 600,0	Начальник сектора землепользования и природопользования А.В. Боровик

2.2	Расходы на геодезический спутниковый прибор, получение поверки, подключение к геодезическим сетям		Проведение текущих работ по поверке геодезического прибора	2023	2027	270,00	54,00	
2.3	Расходы на демонтаж самовольно размещенных объектов и элементов благоустройства		Проведение работ по демонтажу самовольно размещенных объектов и элементов благоустройства	2023	2027	3 500,0	2 500,0	
2.4	Обновление картографических материалов, в том числе ортофотопланов масштаба 1:2000 на территорию МО «Заневское городское поселение»		Актуализация ортофотосъемки территории поселения для выполнения полномочий по муниципальному земельному контролю, проведению текущих кадастровых работ и выявлению различных нарушений земельного законодательства	2023	2027	3 000,0	1 200,0	

Итого процессная часть	X	X	2023	2027	9170,0	5 354,0	
Итого по муниципальной программе	X	X	2023	2027	9170,0	5 354,0	

  
**АДМИНИСТРАЦИЯ  
ЗАНЕВСКОГО ГОРОДСКОГО ПОСЕЛЕНИЯ**  
 Всеволожского муниципального района Ленинградской области

**ПОСТАНОВЛЕНИЕ**

23.08.2023

№ 725

д. Заневка

**Об утверждении Положения о Почетной грамоте, Грамоте и Благодарности администрации Заневского городского поселения Всеволожского муниципального района Ленинградской области**

В соответствии с Федеральным законом от 06.10.2003 № 131-ФЗ «Об общих принципах организации местного самоуправления в Российской Федерации», Уставом Заневского городского поселения Всеволожского муниципального района Ленинградской области, в целях поощрения граждан за заслуги в области экономики, строительства, науки, искусства, культуры, спорта, образования, здравоохранения, воспитания подрастающего поколения, благотворительной деятельности, укрепления правопорядка, за особые успехи в труде, учебе, а также в связи с государственными и профессиональными праздниками, знаменательными и памяtnыми датами, администрация Заневского городского поселения Всеволожского муниципального района Ленинградской области

**ПОСТАНОВЛЯЕТ:**

1. Утвердить Положение о Почетной грамоте, Грамоте и Благодарности администрации Заневского городского поселения Всеволожского муниципального района Ленинградской области согласно приложению
2. Признать утратившим силу:
  - 2.1. Постановление администрации МО «Заневское городское поселение» от 27.09.2018 № 574 «Об утверждении Положения о Почетной грамоте, Грамоте и Благодарности администрации МО «Заневское городское поселение».
  - 2.2. Постановление администрации МО «Заневское городское поселение» от 09.02.2021 № 105 «О внесении изменений в постановление администрации МО «Заневское городское поселение» от 27.09.2018 № 574 «Об утверждении Положения о Почетной грамоте, Грамоте и Благодарности администрации МО «Заневское городское поселение»
3. Настоящее постановление подлежит опубликованию в газете «Заневский вестник» и размещению на официальном сайте Заневского городского поселения Всеволожского муниципального района Ленинградской области <http://www.zanevka.org.ru>.
4. Настоящее постановление вступает в силу после его официального опубликования.
5. Контроль за исполнением настоящего постановления возложить на заместителя главы администрации по социально-экономическому развитию Смирнову С.В.

Временно исполняющий обязанности главы администрации

В.В. Гречиц

Приложение  
 к постановлению администрации  
 Заневского городского поселения  
 Всеволожского муниципального района  
 Ленинградской области  
 от 23.08.2023 № 725  
**Положение**  
 о Почетной грамоте, Грамоте и Благодарности администрации Заневского городского поселения Всеволожского муниципального района Ленинградской области

1. Почетная грамота администрации Заневского городского поселения Всеволожского муниципального района Ленинградской области (далее – Почетная грамота) является формой поощрения граждан за существенный вклад в социально-экономическое развитие муниципального образования Заневского городского поселения Всеволожского муниципального района Ленинградской области (далее – муниципальное образование), профессиональное мастерство, благотворительную и иную общественно полезную деятельность, безупречную и эффективную муниципальную службу, осуществляющих многолетнюю (не менее 3-х лет) эффективную деятельность на территории муниципального образования в области культурной, спортивной, хозяйственной, общественной или иной деятельности, имеющие иные заслуги. Почетная грамота вручается в случае профессиональных праздников, знаменательных событий и юбилейных дат.

1.1. Ходатайства о награждении Почетной грамотой вносятся руководителями предприятий, учреждений, организаций, независимо от форм собственности, главой муниципального образования, депутатами совета депутатов муниципального образования, общественными объединениями и органами территориального общественного самоуправления.

Ходатайство оформляется письменно в свободной форме на имя главы администрации муниципального образования не позднее, чем за один месяц до юбилейной или праздничной даты.

Ходатайство о награждении Почетной грамотой направляется в администрацию муниципального образования.

При внесении ходатайства о награждении Почетной грамотой предоставляются:

- характеристика награждаемого с указанием конкретных заслуг. В характеристике отражаются сведения биографического характера, сведения о производственных и иных достижениях лиц, представляемых к поощрению Почетной грамотой;

копия паспорта (2,3 и 5 страница);

копия идентификационного номера налогоплательщика;

копия документа, подтверждающего регистрацию в системе индивидуального (персонифицированного) учета;

банковские реквизиты счета для перечисления причитающейся премии; заявление премированного лица о перечислении причитающейся премии;

согласие на обработку персональных данных.

1.2. Решение о награждении Почетной грамотой оформляется постановлением администрации муниципального образования.

1.3. Почетная грамота вручается в торжественной обстановке главой администрации муниципального образования либо по его поручению иными уполномоченными лицами.

1.4. Лицам, награжденным Почетной грамотой, выплачивается единовременное вознаграждение в размере 5 000 (Пять тысяч) рублей за счет средств бюджета муниципального образования.

1.5. Повторное награждение Почетной грамотой возможно не ранее чем через три года после предыдущего награждения.

2. Грамота администрации Заневского городского поселения Всеволожского муниципального района Ленинградской области (далее – Грамота) является формой поощрения граждан за вклад в социально-экономическое развитие муниципального образования Заневского городского поселения Всеволожского муниципального района Ленинградской области (далее – муниципальное образование), профессиональное мастерство, благотворительную и иную общественно полезную деятельность, безупречную и эффективную муниципальную службу, осуществляющих эффективную деятельность (не менее 2-х лет) на территории муниципального образования в области культурной, спортивной, хозяйственной, общественной или иной деятельности, имеющие иные заслуги. Грамота вручается в случае профессиональных праздников, знаменательных событий и юбилейных дат.

2.1. Ходатайства о награждении Грамотой вносятся руководителями предприятий, учреждений, организаций, независимо от форм собственности, главой муниципального образования, депутатами совета депутатов муниципального образования, общественными объединениями и органами территориального общественного самоуправления.

Ходатайство оформляется письменно в свободной форме на имя главы администрации муниципального образования не позднее, чем за один месяц до юбилейной или праздничной даты.

Ходатайство о награждении Грамотой направляется в администрацию муниципального образования.

2.2. Грамота вручается в торжественной обстановке главой администрации муниципального образования либо по его поручению иными уполномоченными лицами.

2.3. Повторное награждение Грамотой возможно не ранее чем через год после предыдущего награждения.

3. Благодарность администрации Заневского городского поселения Всеволожского муниципального района Ленинградской области (далее – Благодарность) является формой поощрения граждан за вклад в социально-экономическое развитие муниципального образования «Заневское городское поселение» Всеволожского муниципального района Ленинградской области (далее – муниципальное образование), профессиональное мастерство, благотворительную и иную общественно полезную деятельность, безупречную и эффективную муниципальную службу, осуществляющих деятельность на территории муниципального образования в области культурной, спортивной, хозяйственной, общественной или иной деятельности, имеющие иные заслуги. Благодарность вручается в случае профессиональных праздников, знаменательных событий и юбилейных дат (юбилейными датами следует считать: 50 лет со дня рождения и каждые последующие 5 лет).

3.1. Ходатайства о награждении Благодарностью вносятся руководителями предприятий, учреждений, организаций, независимо от форм собственности, главой муниципального образования, депутатами совета депутатов муниципального образования, общественными объединениями и органами территориального общественного самоуправления. Решение о поощрении Благодарностью может приниматься без ходатайства, лично главой администрации.

Ходатайство оформляется письменно в свободной форме на имя главы администрации муниципального образования не позднее, чем за один месяц до юбилейной или праздничной даты.

Ходатайство о награждении Благодарностью направляется в администрацию муниципального образования.

3.2. Благодарность вручается в торжественной обстановке главой администрации муниципального образования либо по его поручению иными уполномоченными лицами.

**Единый контакт-центр  
Социального фонда  
России:  
8-800-1-00000-1**

## АКСЕЛЕРАТОР – ДЛЯ ЛЕНИНГРАДСКИХ ИТ-КОМПАНИЙ

*Технологические компании 47-го региона могут до 26 сентября подать заявку на участие в конкурсном отборе в акселератор «Спринт».*

«Спринт» – это бесплатная программа акселерации проектов по разработке российских решений в сфере информационных технологий. Программа нацелена на формирование управленческих компетенций, необходимых для масштабирования бизнеса и построения системы продаж ИТ-продуктов.

К участию приглашаются российские технологические компании, осуществляющие разработку решений в сфере новых коммуникационных интернет-технологий и нового общесистемного программного обеспечения: продуктов для управления контентом, обработки данных, онлайн-обучения, совместной работы и других задач.

Для региональных компаний возможно участие в онлайн формате.

Узнать подробнее и направить заявку можно на сайте: [sprint.iidf.ru](http://sprint.iidf.ru)

Качественно подготовить заявку на конкурс поможет серия вебинаров, которая доступна по ссылке:

[online.iidf.ru/kurs\\_state\\_support\\_it](http://online.iidf.ru/kurs_state_support_it)

### СПРАВКА

Акселератор «Спринт» реализует Фонд развития интернет-инициатив (ФРИИ) в рамках федерального проекта «Цифровые технологии» нацпроекта «Цифровая экономика».

Пресс-служба  
губернатора и правительства  
Ленинградской области

## ВСЕ ПОД РУКОЙ

*На портале «Госуслуги» появился доступ к железнодорожным билетам.*

В личном кабинете автоматически отображаются проездные документы, приобретенные по паспорту РФ в кассе вокзала или на онлайн-сервисе. Здесь же можно найти

посадочные купоны на детей до пяти лет, оформленные отдельным заказом на одно место с пользователем сервиса.

Сохраняются на платформе и данные о номере поезда и вагона.

Воспользоваться новой функцией просто: для этого достаточно зайти во вкладку «Документы», а затем выбрать раздел «QR-коды документов».

## ЗА ЗНАНИЯМИ – НА «ЛАДОГУ»

*Образовательный форум «Ладога» запускает «Цифровую программу форумов Росмолодежи» и приглашает молодежь на онлайн-встречи с российскими экспертами в области туризма и медиа.*

Присоединиться к проекту можно в сообществе форума «Ладога»: [vk.com/ladogaforum](https://vk.com/ladogaforum) с 21 по 27 августа. Участники узнают, как брендинг территорий, события и международное сотрудничество развивают туризм, какой социально значимый проект разработать в сфере Арктического туризма и как раскрыть туристский потенциал страны. Кроме того, все желающие получат шанс выиграть сертификат на «Путешествие со смыслом».

### СПРАВКА

Молодежный форум «Ладога» пройдет в Ленобласти с 4 по 10 сентября. В этом году центральными темами форума станут туризм и патриотизм. Сквозные темы – блокада Ленинграда, межрегиональный туристический проект «Серебряное ожерелье России», Россия и современный мир, «Мы ВМЕСТЕ».

Пресс-служба губернатора и правительства Ленинградской области

## НА БОРЬБУ С СОЦИАЛЬНЫМ ЗЛОМ

*Продолжается прием заявок на международный молодежный конкурс «Вместе против коррупции!».*

Присоединиться приглашают всех желающих в возрасте от 14 до 35 лет. Прием работ – плакатов и видеороликов – от индивидуальных участников или в соавторстве осуществляется по ссылке: [www.anticorruption.life](http://www.anticorruption.life) до 1 октября.

Молодым людям требуется отразить в творческих проектах идеи и представления о борьбе с коррупцией, а также роль и значение международного сотрудничества в данном направлении.

Подробнее ознакомиться с правилами проведения состязания можно на указанном сайте, также информация о меро-

приятии опубликована на едином портале Прокуратуры Российской Федерации ([erp.genproc.gov.ru](http://erp.genproc.gov.ru)) и на официальном ресурсе Исполнительного комитета Содружества Независимых Государств ([cis.minsk.by](http://cis.minsk.by)).

Конкурс организован Генеральной прокуратурой РФ и проводится под эгидой Межгосударственного совета по противодействию коррупции.

Подведение итогов планируется приурочить к Международному дню борьбы с коррупцией – 9 декабря. Победители и призеры будут награждены почетными медалями и сувенирами.

## «Я – КОНКВИСТАДОР В ПАНЦИРЕ ЖЕЛЕЗНОМ....»

*26 августа во Всеволожском районе вспомнят Николая Гумилева. Гостей мероприятия ждет музыкально-поэтический вечер под открытым небом, а также спектакль.*

Программа начнется в 16:00 с панихиды по поэту в церкви Святых Равноапостольных Константина и Елены, затем поклонники творчества автора переместятся на берег реки Лубьи, где будут читать его стихи, исполнять песни.

По вопросам участия в событии следует звонить по телефону: +7 (921) 993-08-54.

В 17:00 на сцене Кузьмоловского ДК представят постановку «Соучастник» театра «На Литейном». Вход свободный.



**ИЗВЕЩЕНИЕ  
О ВОЗМОЖНОМ УСТАНОВЛЕНИИ  
ПУБЛИЧНОГО СЕРВИТУТА**

Администрация Заневского городского поселения Всеволожского муниципального района Ленинградской области (далее – Администрация) в порядке, установленном главой V.7 Земельного кодекса Российской Федерации, информирует о возможном установлении публичного сервитута в отношении земельных участков с кадастровыми номерами 47:07:1044001:176, 47:07:1044001:5619, 47:07:1044001:6569, 47:07:1044001:74950, 47:07:1044001:70115, 47:07:1044001:5622, 47:07:1044001:285, 47:07:1044001:2503, 47:07:1044001:2502, 47:07:0000000:90384, 47:07:1044001:2504, 47:07:1044001:2506, 47:07:1044001:2505 в целях реконструкции, эксплуатации, капитального ремонта участков (частей) инженерного сооружения, являющегося линейным объектом – внешнего водоснабжения для технических нужд (кадастровый номер 47:07:1006001:233) на основании ходатайства Акционерного общества Агрофирма «Выборжец» (ИНН 4703006839).

Необходимость установления публичного сервитута обусловлена следующим: линейный объект водоснабжения (47:07:1006001:233), в отношении которого испрашивается установление публичного сервитута, является напорным водоводом технической воды, по которому вода подается от водопроводной насосной станции, расположенной в г. Кудрово Заневского городского поселения Всеволожского муниципального района Ленинградской области, до сооружений водоподготовки в промышленной зоне Нижняя Колтушского сельского поселения Всеволожского муниципального района Ленинградской области для обеспечения стабильной бесперебойной работы тепловых сетей и теплового пункта Агрофирмы «Выборжец» по передаче тепловой энергии населению на ул. Верхняя дер. Старая (в т. ч. детский сад, ТСЖ, одно помещение администрации Колтушского р-на, Водоканал Ладого, водонасосная станция). В целях эксплуатации линейного объекта водоснабжения: своевременного обслуживания, устранения аварий, осуществления реконструкции, капитального ремонта на линейном объекте водоснабжения АО Агрофирма «Выборжец» необходим беспрепятственный доступ к принадлежащему ему на праве собственности линейному объекту водоснабжения, расположенному на земельных участках, принадлежащих третьим лицам. В связи с тем, что в получении тепловой энергии нуждается население, работа тепловых сетей и теплового пункта Агрофирмы «Выборжец» по передаче тепловой энергии населению зависит от водоснабжения, установление публичного сервитута на земельных участках, по которым пролегает линейный объект водоснабжения (47:07:1006001:233), имеет публичный интерес и общественную значимость. Агрофирма «Выборжец» является субъектом естественных монополий в топливно-энергетическом комплексе (услуги по передаче электрической и тепловой энергии населению), номер в реестре 47.1.77 от 24.07.1998 г.

Заинтересованные лица в течение 15 дней со дня публикации извещения могут ознакомиться с поступившим ходатайством об установлении публичного сервитута и прилагаемым к нему описанием местоположения границ публичного сервитута на сайте Администрации: <http://www.zanevkaorg.ru>, телефон для справок: +7 (812) 640-45-15.

Правообладатели земельных участков, в отношении которых испрашивается публичный сервитут, если их права не зарегистрированы в Едином государственном реестре недвижимости, в течение 15 дней со дня публикации извещения могут подать в сектор землепользования и природопользования Администрации по адресу: Ленинградская область, Всеволожский район, гп. Янино-1, ул. Новая, д. 1в, 2-й этаж, заявление об учете прав на земельные участки с приложением копий документов, подтверждающих права (обременения прав), с указанием способа связи с правообладателями земельных участков, в том числе их почтового адреса и (или) адреса электронной почты.

Временно  
исполняющий обязанности  
главы администрации  
В. В. Грециц

Схема расположения границ публичного сервитута

Наименование объекта: «Внешнее водоснабжение для технических нужд» с кадастровым номером 47:07:1006001:233  
Местоположение: Российская Федерация, Ленинградская область, Всеволожский муниципальный район, Заневское городское поселение  
В границах земельных участков с кадастровыми номерами: 47:07:1044001:176 (348 кв.м), 47:07:1044001:5619 (1291 кв.м), 47:07:1044001:5622 (846 кв.м), 47:07:1044001:6569 (966 кв.м), 47:07:1044001:70115 (2568 кв.м), 47:07:1044001:74950 (914 кв.м)

Система координат МСК 47 зона 2  
Общая площадь публичного сервитута: 6933 кв.м

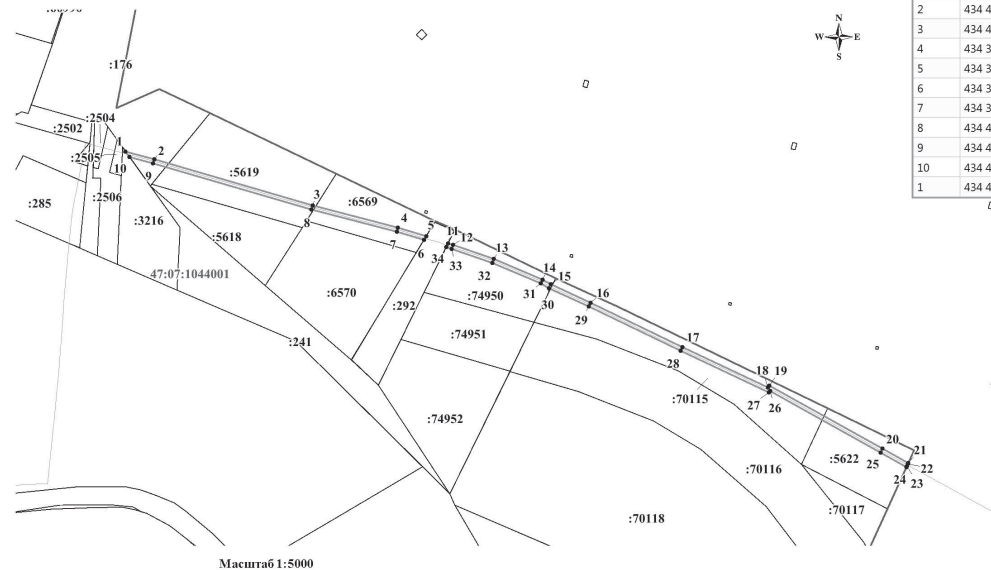

Условные обозначения:

- :4202 - граница и кадастровый номер земельного участка, в отношении которого устанавливается публичный сервитут
- - - - - проектные границы публичного сервитута
- 1 - обозначение характерных точек границ публичного сервитута
- 47:07:1002003 - граница и номер кадастрового квартала
- - - - - ось сооружения с кадастровым номером 47:07:1006001:233

Приложение к постановлению администрации  
Заневского городского поселения  
Всеволожского муниципального района  
Ленинградской области  
от \_\_\_\_\_ № \_\_\_\_\_

Каталог координат

Номер	X	Y	Номер	X	Y
1	434 491,87	2 227 053,86	11	434 363,01	2 227 506,88
2	434 481,26	2 227 094,10	12	434 360,88	2 227 513,42
3	434 416,46	2 227 316,43	13	434 341,20	2 227 570,84
4	434 385,10	2 227 436,26	14	434 312,21	2 227 639,56
5	434 372,91	2 227 475,79	15	434 305,40	2 227 650,88
6	434 367,59	2 227 472,59	16	434 279,60	2 227 706,61
7	434 379,30	2 227 434,71	17	434 217,51	2 227 835,84
8	434 410,69	2 227 314,78	18	434 160,96	2 227 955,56
9	434 475,49	2 227 092,46	19	434 163,33	2 227 957,36
10	434 484,22	2 227 059,30	20	434 074,75	2 228 116,59
1	434 491,87	2 227 053,86	21	434 054,67	2 228 152,79
			22	434 053,53	2 228 152,27
			23	434 049,96	2 228 150,64
			24	434 049,20	2 228 150,29
			25	434 069,51	2 228 113,67
			26	434 155,46	2 227 958,90
			27	434 153,63	2 227 956,89
			28	434 212,06	2 227 833,32
			29	434 274,19	2 227 704,02
			30	434 300,03	2 227 648,21
			31	434 306,74	2 227 637,07
			32	434 335,64	2 227 568,60
			33	434 355,18	2 227 511,55
			34	434 357,56	2 227 504,19
			11	434 363,01	2 227 506,88

Приложение к постановлению администрации  
Заневского городского поселения  
Всеволожского муниципального района  
Ленинградской области  
от \_\_\_\_\_ № \_\_\_\_\_

Схема расположения границ публичного сервитута

Наименование объекта: «Внешнее водоснабжение для технических нужд» с кадастровым номером 47:07:1006001:233  
Местоположение: Российская Федерация, Ленинградская область, Всеволожский муниципальный район, Заневское городское поселение  
В границах земельных участков с кадастровыми номерами: 47:07:0000000:90384 (34 кв.м), 47:07:1044001:2502 (157 кв.м), 47:07:1044001:2503 (193 кв.м), 47:07:1044001:2504 (81 кв.м), 47:07:1044001:2505 (67 кв.м), 47:07:1044001:2506 (100 кв.м), 47:07:1044001:285 (546 кв.м)

Система координат МСК 47 зона 2  
Общая площадь публичного сервитута: 1178 кв.м

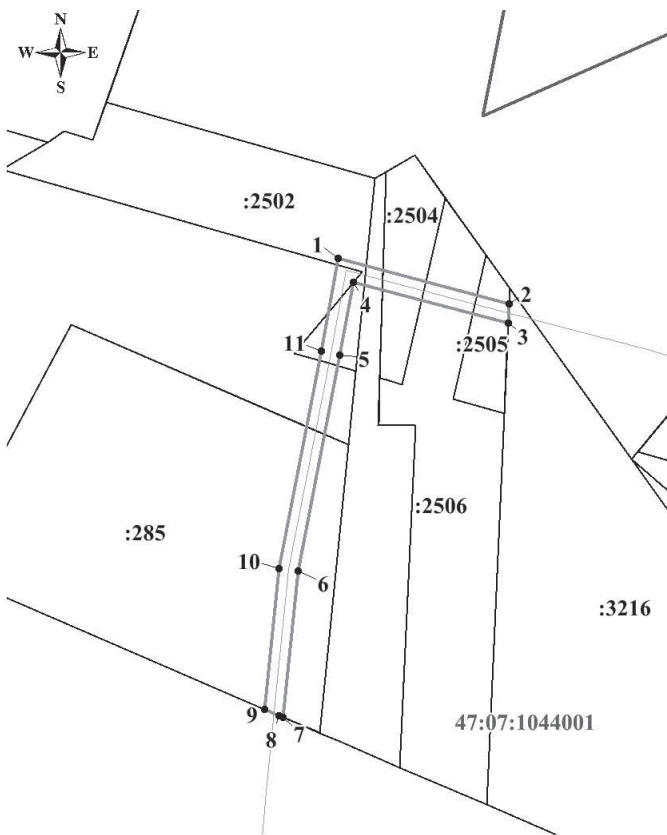

Масштаб 1:2000

Условные обозначения:

- :4202 - граница и кадастровый номер земельного участка, в отношении которого устанавливается публичный сервитут
- - - - - проектные границы публичного сервитута
- 1 - обозначение характерных точек границ публичного сервитута
- 47:07:1002003 - граница и номер кадастрового квартала
- - - - - ось сооружения с кадастровым номером 47:07:1006001:233

Каталог координат

Номер	X	Y
1	434 507,38	2 226 994,96
2	434 493,05	2 227 049,32
3	434 486,91	2 227 049,05
4	434 499,95	2 226 999,80
5	434 476,73	2 226 995,57
6	434 408,06	2 226 982,20
7	434 361,53	2 226 977,46
8	434 362,06	2 226 976,14
9	434 363,99	2 226 971,67
10	434 408,80	2 226 976,25
11	434 477,86	2 226 989,68
1	434 507,38	2 226 994,96

## ПАМЯТКА ШКОЛЬНИКУ О ПОВЕДЕНИИ НА ВОДЕ

*Самый полезный отдых летом – это отдых на воде. Купаясь, вы укрепляете организм, развиваете ловкость и выносливость.*

Вода не страшна тем, кто умеет хорошо плавать. Вот почему этот навык является первым условием безопасности. Однако даже соблюдая его, необходимо быть дисциплинированным, осторожным и выполнять правила поведения, нарушение которых может привести к несчастным случаям и гибели людей.

Купаясь и катаясь на лодках и маломерных судах, помните:

- купаться можно в разрешенных местах, в купальнях или на оборудованных пляжах;
  - для купания выбирайте песчаный берег, тихие неглубокие места с чистым дном;
  - не купайтесь в запрещенных необорудованных для купания местах (у плотин, на водосборе, в карьерах, котлованах, бассейнах для промышленных нужд).
- Категорически запрещается:
- заплывать далеко от берега, выплывать за пределы ограждения мест купания;
  - подплывать близко к проходящим судам, катерам, весельным лодкам, гидроциклам, баржам;
  - взбираться на технические предупредительные знаки, буи, бакены и др.;
  - прыгать в воду с лодок, катеров, парусников и других плавательных средств;
  - купаться у причалов, набережных, мостов и т. д.;
  - купаться в вечернее время после захода солнца;
  - прыгать в воду в незнакомых местах;
  - купаться у крутых, обрывистых берегов;
  - помните, что после еды разрешается купаться не раньше чем через 1,5-2 часа;
  - во время купания не делайте лишних движений, не держите свои мышцы в постоянном напряжении, не гонитесь за скоростью продвижения в воде, не нарушайте ритм дыхания, не переутомляйте себя, не принимайте участия в больших заплывах без разрешения врача и необходимых тренировок;
  - попав на быстрое течение, не плывите против него;
  - попав в водоворот, не теряйтесь, наберите побольше воздуха в легкие, погрузитесь в воду и сделайте смелый рывок в сторону по течению.
- Причиной гибели пловцов часто бывает сковывающая его движения судорога, которая может возникнуть в следующих ситуациях:
- переохлаждение в воде;
  - переутомление мышц, вызванное длительной работой их без расслабления и непрерывным плаванием одним стилем;
  - купание незакаленного в воде с низкой температурой;
  - предрасположенность к судорогам.
- Во всех случаях пловцу рекомендуется переменить стиль плавания и по возможности выйти из воды.
- Если нет условий для немедленного выхода из воды, необходимо действовать следующим образом:
- при ощущении стягивания пальцев руки надо быстро с силой сжать кисть руки в кулак, сделать резкое отбрасывающее движение рукой в наружную сторону и разжать кулак;
  - при судороге на конечности мышцу необходимо подогнувшись, двумя руками обхватить стопу пострадавшей ноги и с силой поджать ногу в колене спереди к себе;
  - при судороге мышц бедра следует обхватить рукой ногу с наружной стороны, ниже голени (у лодыжки за подъем) и, согнув ее в колене, подтянуть с силой назад к спине;
  - лучшим способом отдыха на воде является положение «Лежа на спине».

## СОБЛЮДАЙТЕ ПРАВИЛА ПОВЕДЕНИЯ НА ВОДЕ! БЕРЕГИТЕ СВОЮ ЖИЗНЬ!

Всеволожское отделение  
Центра ГИМС ГУ МЧС России  
по Ленинградской области

## КАК НЕ ЗАБЛУДИТЬСЯ В ЛЕСУ

*Главное управление МЧС России по Ленинградской области призывает жителей, планирующих поход в лес, позаботиться о соблюдении правил безопасности, чтобы не заблудиться в нем.*

Собираясь посетить территорию, удаленную от мест проживания людей, всегда сообщайте своим близким, друзьям или соседям, куда конкретно идете и когда вернетесь. Изучите заранее маршрут на карте и не заходите вглубь незнакомых районов.

Если все-таки решили это сделать, оставляйте на пути движения ориентир, по которым можно будет вернуться обратно. Не отпускайте в лесной поход без сопровождения пожилых родственников, людей, имеющих тяжелые заболевания. При отправке членов вашей семьи в путешествие с опытными попутчиками проконтролируйте, чтобы у них был запас необходимых медицинских препаратов, назначенных врачом. Ни в коем случае не оставляйте детей одних в лесу.

### Что нужно взять с собой

В рюкзаке должны находиться: заряженный сотовый телефон, устройство для ориентирования на местности (навигатор, карта, компас), нож, фонарик, спички или зажигалка в непромокаемой упаковке. Одежда должна быть яркой. Ее цвет позволит спасателям в случае беды быстрее найти вас (например, с воздуха).

### Если вы потерялись в лесу

Надо сразу же остановиться, успокоиться и не продолжать дальнейшего движения в течение часа. Тогда группа, потерявшая человека, успеет вернуться по пути следования и найти его. Кроме того, нужно внимательно прислушаться. При обнаружении гудков автомобилей, локомотивов и других сигналов искусственного происхождения лучше всего идти на их звук, стараясь сохранять прямую линию. Этого можно достичь благодаря зарубкам на деревьях. Направление своего пути необходимо контролировать не менее чем через три предмета. Часто проверяйте себя, оглядываясь на затесы и сломанные ветки.

В лесу самое главное – не терять самообладания. Не передвигайтесь в темное время суток: ночь необходима для восстановления сил. Не выходите на болотистые участки леса, особенно покрытые ряской. Не ешьте незнакомые ягоды. Чтобы сделать проточную воду питьевой, надо поместить наполненную пластиковую бутылку в костер. Вода вскипятится, но сама тара не расплавится до тех пор, пока в ней есть жидкость.

Если самостоятельно выбраться из леса не удастся, позвоните спасателям по телефону: 101. Объясните им ситуацию, и вам подскажут, как выйти на сигнальные ракеты.

### Полезные советы по ориентир

Помогает найти правильное направление запахи. Если почувствовали дым, нужно идти против ветра. При отсутствии звуковых ориентиров – «выходите на воду». Ручей обязательно выведет к реке, река – к людям. Следовать нужно вниз по течению. К тому же можно идти вдоль линии электропередач или взобраться на дерево и посмотреть, не торчат ли где-нибудь трубы домов и заводов, колокольни и башни. Но здесь следует быть особенно осторожными, так как в случае получения травмы ваше положение значительным образом осложнится. Обращайте внимание и на лесные тропинки, протоптанные человеком.

### Ориентир по расположению растений

Необходимо знать, что с северной стороны растет мох, березовая и сосновая кора выглядит темнее, больше гниют деревья и упавшие стволы, а годичные кольца пней тоньше.

На севере выпавшая утром роса сохраняется дольше. С южной стороны у березы гладкая, белая, чистая поверхность, а смола у сосен, елей, кедров выступает обильнее.

### Если требуется ночевка

В первую очередь необходимо определить сухое место. Расположиться лучше всего на открытом месте поблизости от ручья или реки.

## ИЗВЕЩЕНИЕ О ВОЗМОЖНОМ УСТАНОВЛЕНИИ ПУБЛИЧНОГО СЕРВИТУТА

Администрация Заневского городского поселения Всеволожского муниципального района Ленинградской области (далее – Администрация) в порядке, установленном главой V.7 Земельного кодекса Российской Федерации, информирует о возможном установлении публичного сервитута в отношении земельных участков с кадастровыми номерами 47:07:1044001:226, 47:07:0000000:90492, 47:07:1044001:70189, 47:07:1044001:298, 47:07:0000000:92618, 47:07:1044001:73123, 47:07:0000000:91533, 47:07:0000000:90045, 47:07:1044001:2286, 47:07:1044001:5444, 47:07:1044001:73231, 47:07:1044001:54368, 47:07:1044001:49889, 47:07:1044001:38444, 47:07:1044001:38445, 47:07:1044001:73177, 47:07:1044001:64164, 47:07:1044001:44777, 47:07:1044001:63949 в целях реконструкции, эксплуатации, капитального ремонта участков (частей) инженерного сооружения, являющегося линейным объектом – внешнее водоснабжения для технических нужд (кадастровый номер 47:07:1006001:233) на основании ходатайства Акционерного общества Агрофирма «Выборжец» (ИНН 4703006839).

Необходимость установления публичного сервитута обусловлена следующим: линейный объект водоснабжения (47:07:1006001:233), в отношении которого испрашивается установление публичного сервитута, является напорным водоводом технической воды, по которому вода подается от водопроводной насосной станции, расположенной в г. Кудрово Заневского городского поселения Всеволожского муниципального района Ленинградской области, до сооружений водоподготовки в промышленной зоне Нижняя Колтушского сельского поселения Всеволожского муниципального района Ленинградской области для обеспечения стабильной бесперебойной работы тепловых сетей и теплового пункта Агрофирмы «Выборжец» по передаче тепловой энергии населению на ул. Верхняя дер. Старая (в т. ч. детский сад, ТСЖ, одно помещение администрации Колтушского р-на, Водоканал Ладога, водонасосная станция). В целях эксплуатации линейного объекта водоснабжения: своевременного обслуживания, устранения аварий, осуществлении реконструкции, капитального ремонта на линейном объекте водоснабжения АО Агрофирма «Выборжец» необходим беспрепятственный доступ к принадлежащему ему на праве собственности линейному объекту водоснабжения, расположенному на земельных участках, принадлежащих третьим лицам. В связи с тем, что в получении тепловой энергии нуждается население, работа тепловых сетей и теплового пункта Агрофирмы «Выборжец» по передаче тепловой энергии населению зависит от водоснабжения, установление публичного сервитута на земельных участках, по которым пролегает Линейный объект водоснабжения (47:07:1006001:233), имеет публичный интерес и общественную значимость. Агрофирма «Выборжец» является субъектом естественных монополий в топливно-энергетическом комплексе (услуги по передаче электрической и тепловой энергии населению), номер в реестре 47.1.77 от 24.07.1998 г.

Заинтересованные лица в течение 15 дней со дня публикации извещения могут ознакомиться с поступившим ходатайством об установлении публичного сервитута и прилагаемым к нему описанием местоположения границ публичного сервитута на сайте Администрации: <http://www.zanevkaorg.ru>, телефон для справок: +7 (812) 640-45-15.

Правообладатели земельных участков, в отношении которых испрашивается публичный сервитут, если их права не зарегистрированы в Едином государственном реестре недвижимости, в течение 30 дней со дня публикации извещения могут подать в сектор землепользования и природопользования Администрации по адресу: Ленинградская область, Всеволожский район, гп. Янино-1, ул. Новая, д. 1в, 2-й этаж, заявление об учете прав на земельные участки с приложением копий документов, подтверждающих права (обременения прав), с указанием способа связи с правообладателями земельных участков, в том числе их почтового адреса и (или) адреса электронной почты.

Временно  
исполняющий обязанности  
главы администрации  
В. В. Гречиц

Приложение к постановлению администрации  
Заневского городского поселения  
Всеволожского муниципального района  
Ленинградской области  
от \_\_\_\_\_ № \_\_\_\_\_

**Схема расположения границ публичного сервитута**

Наименование объекта: «Внешнее водоснабжение для технических нужд» с кадастровым номером 47:07:1006001:233  
Местоположение: Российская Федерация, Ленинградская область,  
Всеволожский муниципальный район, Заневское городское поселение  
В границах земельных участков с кадастровыми номерами: 47:07:1044001:64164(832 кв.м), 47:07:1044001:44777(504 кв.м), 47:07:1044001:63949(5253 кв.м)

Система координат МСК 47 зона 2  
Общая площадь публичного сервитута: 6589 кв.м

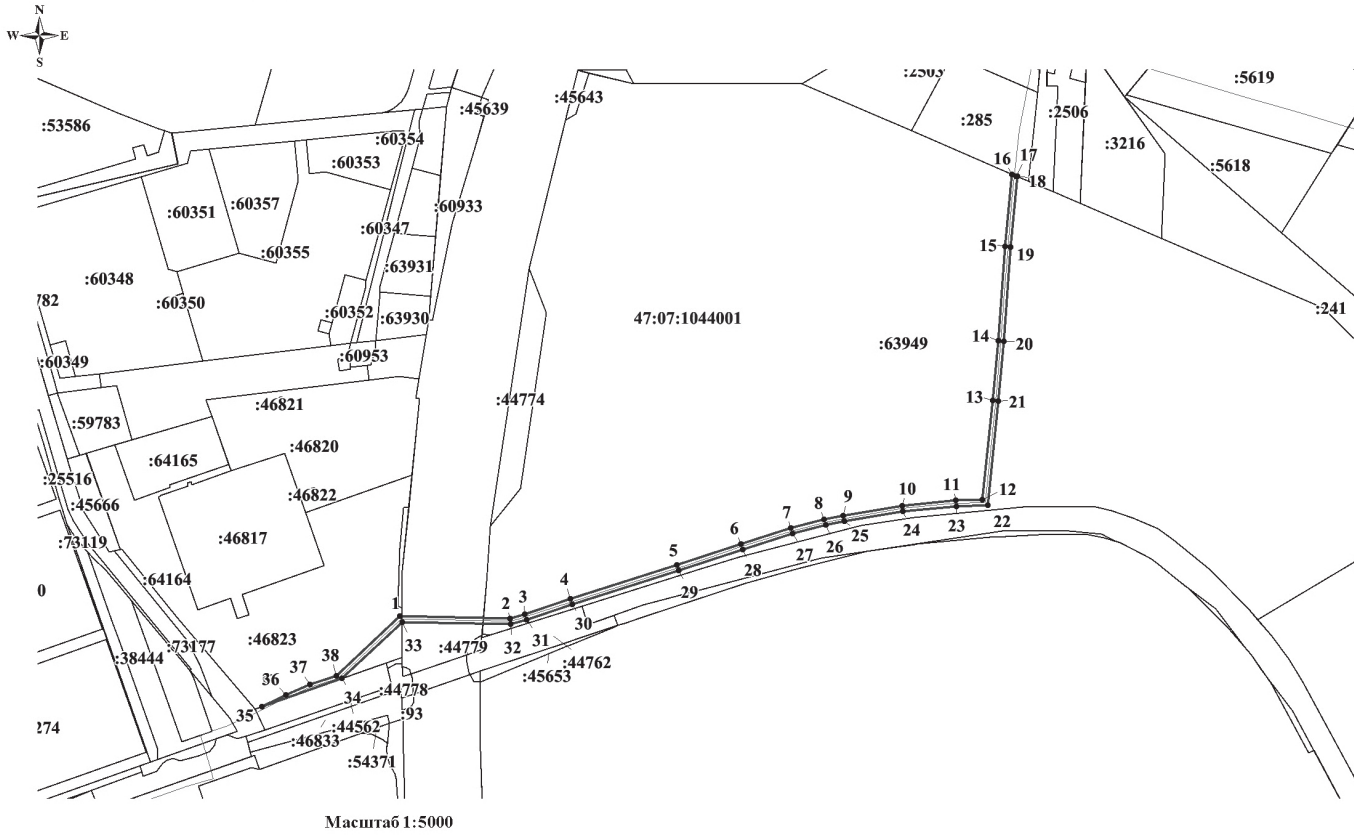

**Каталог координат**

Номер	X	Y
1	433 908,20	2 226 340,40
2	433 905,92	2 226 454,31
3	433 910,40	2 226 469,08
4	433 926,00	2 226 516,45
5	433 960,68	2 226 626,01
6	433 982,79	2 226 692,07
7	433 998,96	2 226 743,95
8	434 007,99	2 226 778,29
9	434 011,86	2 226 797,97
10	434 022,15	2 226 858,73
11	434 027,51	2 226 914,22
12	434 028,36	2 226 941,55
13	434 130,70	2 226 952,14
14	434 191,98	2 226 957,57
15	434 289,17	2 226 964,78
16	434 363,99	2 226 971,66
17	434 362,06	2 226 976,14
18	434 361,53	2 226 977,44
19	434 288,67	2 226 970,76
20	434 191,47	2 226 963,55
21	434 130,10	2 226 958,11
22	434 022,32	2 226 947,13
23	434 021,52	2 226 914,63
24	434 016,22	2 226 859,64
25	434 005,97	2 226 799,09
26	434 002,16	2 226 779,72
27	433 993,22	2 226 745,67
28	433 977,10	2 226 693,95
29	433 954,97	2 226 627,84
30	433 920,30	2 226 518,31
31	433 904,70	2 226 470,96
32	433 899,90	2 226 454,93
33	433 902,12	2 226 342,73
34	433 843,93	2 226 280,85
35	433 814,72	2 226 197,94
36	433 826,80	2 226 223,07

**Условные обозначения:**

- :4202 - граница и кадастровый номер земельного участка, в отношении которого устанавливается публичный сервитут
- проектные границы публичного сервитута
- 1 - обозначение характерных точек границ публичного сервитута
- :47:07:1002003 - граница и номер кадастрового квартала
- ось сооружения с кадастровым номером 47:07:1006001:233

Приложение к постановлению администрации  
Заневского городского поселения  
Всеволожского муниципального района  
Ленинградской области  
от \_\_\_\_\_ № \_\_\_\_\_

**Схема расположения границ публичного сервитута**

Наименование объекта: «Внешнее водоснабжение для технических нужд» с кадастровым номером 47:07:1006001:233  
Местоположение: Российская Федерация, Ленинградская область,  
Всеволожский муниципальный район, Заневское городское поселение  
В границах земельных участков с кадастровыми номерами: 47:07:1044001:70189 (131 кв.м), 47:07:0000000:90492 (856 кв.м), 47:07:1044001:73123 (829 кв.м), 47:07:1044001:226 (137 кв.м), 47:07:1044001:298 (20 кв.м), 47:07:0000000:91533(144 кв.м), 47:07:1044001:73177(162 кв.м), 47:07:0000000:90045(143 кв.м), 47:07:1044001:2286(2891 кв.м), 47:07:1044001:49889(116 кв.м), 47:07:1044001:5444(1240 кв.м), 47:07:1044001:73231(912 кв.м), 47:07:1044001:54368(547 кв.м), 47:07:1044001:38445(54 кв.м), 47:07:1044001:38444( кв.м), 47:07:0000000:92618(139 кв.м) и земель, собственность на которые не разграничена (8 кв.м)

Система координат МСК 47 зона 2  
Общая площадь публичного сервитута: 8545 кв.м

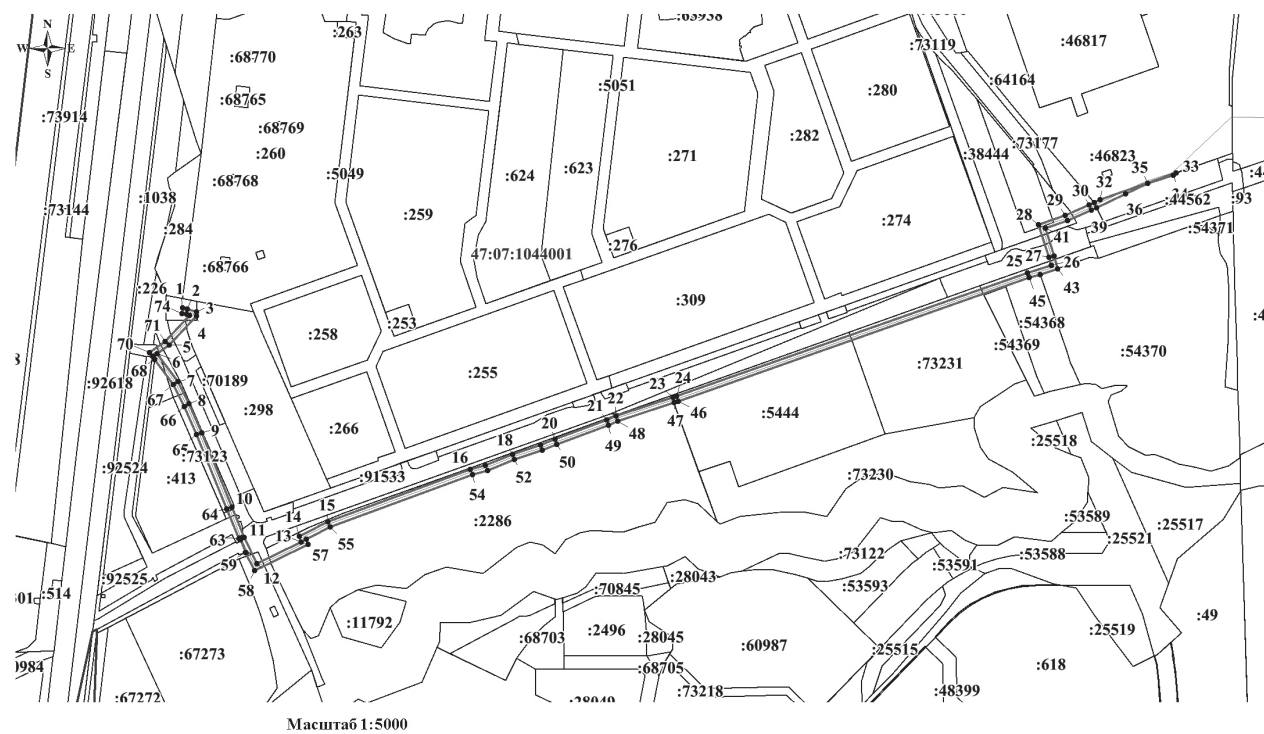

**Каталог координат**

Номер	X	Y	Номер	X	Y
1	433 696,28	2 225 194,47	38	433 806,12	2 226 193,90
2	433 695,55	2 225 200,03	39	433 803,35	2 226 188,05
3	433 692,04	2 225 210,13	40	433 791,79	2 226 161,90
4	433 687,93	2 225 209,77	41	433 783,78	2 226 138,17
5	433 655,61	2 225 179,85	42	433 753,41	2 226 147,65
6	433 646,31	2 225 167,01	43	433 739,32	2 226 151,35
7	433 615,83	2 225 189,42	44	433 732,67	2 226 132,59
8	433 591,54	2 225 201,76	45	433 729,32	2 226 120,32
9	433 560,21	2 225 215,71	46	433 594,11	2 225 736,52
10	433 478,78	2 225 248,75	47	433 593,25	2 225 732,37
11	433 445,64	2 225 261,86	48	433 572,82	2 225 670,53
12	433 417,22	2 225 275,96	49	433 568,07	2 225 660,49
13	433 440,82	2 225 324,42	50	433 547,27	2 225 603,74
14	433 447,14	2 225 322,27	51	433 540,83	2 225 587,84
15	433 462,76	2 225 353,61	52	433 530,90	2 225 557,53
16	433 519,93	2 225 509,46	53	433 518,85	2 225 528,00
17	433 524,47	2 225 525,90	54	433 514,25	2 225 511,39
18	433 536,57	2 225 555,57	55	433 457,19	2 225 355,84
19	433 546,50	2 225 585,88	56	433 443,88	2 225 329,70
20	433 552,89	2 225 601,63	57	433 437,72	2 225 331,93
21	433 573,66	2 225 658,30	58	433 409,30	2 225 273,34
22	433 578,46	2 225 668,47	59	433 428,95	2 225 263,50
23	433 599,01	2 225 730,66	60	433 429,20	2 225 264,23
24	433 599,84	2 225 734,72	61	433 443,00	2 225 257,92
25	433 735,00	2 226 118,39	62	433 444,79	2 225 257,17
26	433 742,82	2 226 144,20	63	433 444,10	2 225 256,01
27	433 751,84	2 226 141,86	64	433 476,57	2 225 243,17
28	433 787,63	2 226 130,69	65	433 557,81	2 225 210,21
29	433 797,43	2 226 159,85	66	433 588,89	2 225 196,38
30	433 808,82	2 226 185,60	67	433 612,75	2 225 184,26
31	433 811,50	2 226 191,26	68	433 640,01	2 225 164,16
32	433 814,71	2 226 197,93	69	433 643,81	2 225 161,54
33	433 843,92	2 226 280,85	70	433 647,52	2 225 158,62
34	433 841,31	2 226 278,07	71	433 659,90	2 225 175,64
35	433 832,25	2 226 249,96	72	433 688,54	2 225 202,03
36	433 821,38	2 226 225,63	73	433 689,63	2 225 198,96
37	433 806,11	2 226 193,91	74	433 690,33	2 225 194,06
			1	433 696,28	2 225 194,47

**Условные обозначения:**

- :4202 - граница и кадастровый номер земельного участка, в отношении которого устанавливается публичный сервитут
- проектные границы публичного сервитута
- 1 - обозначение характерных точек границ публичного сервитута
- :47:07:1002003 - граница и номер кадастрового квартала
- ось сооружения с кадастровым номером 47:07:1006001:233

## ПАМЯТКА О ПРАВИЛАХ БЕЗОПАСНОГО ИСПОЛЬЗОВАНИЯ И УТИЛИЗАЦИИ РТУТЬСОДЕРЖАЩИХ ЛАМП

*Ртутьсодержащая или люминесцентная энергосберегающая лампа – это трубка с электродами, наполненная парами ртути и инертным газом (аргоном), с покрытыми люминофором внутренними стенками.*

Основными достоинствами люминесцентных энергосберегающих ламп являются значительная световая отдача, позволяющая создать высокие уровни освещенности, экономичность, благоприятный спектральный состав света и сравнительно невысокая яркость.

Лучистый поток таких ламп в области ультрафиолетовой части спектра не оказывает вредного воздействия на организм человека, поскольку обычное стекло, из которого изготавливаются трубки люминесцентных ламп, практически не пропускают ультрафиолетовые лучи.

Основную опасность при использовании данных ламп представляет наличие в них небольшого количества ртути, относящейся к первому классу опасности (чрезвычайно опасное химическое вещество). Пока ртуть герметично изолирована в стеклянной трубке, эксплуатация ламп безопасна. Однако при механическом повреждении колбы происходит выделение паров ртути в окружающую среду, что может вызвать тяжелое отравление.

Проникновение ртути в организм чаще происходит именно при вдыхании ее паров, не имеющих запаха, с дальнейшим поражением нервной системы, печени, почек, желудочно-кишечного тракта.

### ОБЩИЕ ПРАВИЛА ОБРАЩЕНИЯ С РТУТЬСОДЕРЖАЩИМИ ЛАМПАМИ:

- обращайтесь с энергосберегающими лампами осторожно, чтобы не разрушить или не повредить колбу в процессе установки;
- всегда удерживайте энергосберегающую лампу за основание во время установки в патрон и извлечения из него.

### ЧТО ДЕЛАТЬ ПРИ РАЗРУШЕНИИ ЛАМПЫ?

1. Откройте окно и покиньте комнату на 15 минут.
2. Предварительно надев одноразовые пластиковые или резиновые перчатки, осторожно соберите осколки лампы при помощи жесткой бумаги, поместите их в пластиковый пакет.

3. Для сбора мелких осколков и порошка люминофора можно использовать липкую ленту, влажную губку или тряпку. Чтобы предотвратить распространение ртути по всему помещению, уборку следует начинать с периферии загрязненного участка и проводить по направлению к центру.

4. Проведите влажную уборку помещения с использованием бытовых хлорсодержащих средств («Белизна», «Доместос» и т. д.). Обувь протрите влажным бумажным полотенцем.

5. Использованные в процессе устранения ртутного загрязнения бумагу, губки, тряпки, липкую ленту, бумажные полотенца, которые становятся ртутьсодержащими отходами, поместите в полиэтиленовый пакет.

6. Пакет с осколками лампы и изделиями, использованными в процессе уборки помещения, сдайте в специализированное предприятие на переработку.

7. Одежду, постельное белье, все, на что попали осколки лампы, поместите в полиэтиленовый мешок. Возможность дальнейшей эксплуатации этих изделий определяется после консультации в специализированной организации.

8. После демеркуризационных работ необходимо провести определение концентрации паров ртути в воздухе на соответствие ПДК (ПДК = 0,003 мг/м<sup>3</sup>). Обследование выполняется специалистами аккредитованных лабораторий.

Категорически запрещается использовать в работе пылесос, щетку, веник, сбрасывать ртутьсодержащие отходы в канализацию или в мусоропроводы.

Для предупреждения повреждения стеклянной колбы после окончания срока службы лампы нельзя выбрасывать в мусоропровод и уличные контейнеры для сбора ТКО. Лампы, пришедшие в негодность, не повреждая, необходимо утилизировать, пользуясь услугами специализированных организаций.

**ПОМНИТЕ!**  
**Поврежденные  
ртутьсодержащие лампы  
опасны для здоровья. Берегите  
свое здоровье и здоровье  
окружающих вас людей!**

### Сообщение о возможном установлении публичного сервитута

В целях размещения водопроводных сетей – водовода сырой воды (кадастровый номер 47:07:0000000:4806) Ленинградским областным комитетом по управлению государственным имуществом (далее по тексту – комитет) издано распоряжение от 09.06.2022 № 744 об установлении публичного сервитута на земельные участки. В соответствии с п. 3 ст. 39.42 Земельного кодекса Российской Федерации комитет настоящим сообщает, что возможно внесение изменений в распоряжение от 09.06.2022 № 744 в части установления публичного сервитута в отношении земельных участков согласно приложению.

Линейный объект водоснабжения, в отношении которого испрашивается установление публичного сервитута, является напорным водоводом сырой воды, по которому вода подается от насосной станции 1-го подъема, расположенной в дер. Новосаратовка до сооружений водоподготовки в дер. Заневка Всеволожского района Ленинградской области. Данные объекты обеспечивают водоснабжение Выборгского, Калининского, Красногвардейского, Невского, Приморского, Курортного районов Санкт-Петербурга, территории Всеволожского района Ленинградской области.

Заинтересованные лица могут ознакомиться с поступившим обращением о внесении изменений в распоряжение от 09.06.2022 № 744 об установлении публичного сервитута и прилагаемым к нему графическим описанием местоположения границ публичного сервитута в комитет (191124, Санкт-Петербург, ул. Лафонская, д. 6, лит. А, каб. 211).

Подать заявления об учете прав на земельный участок можно по адресу Ленинградского областного комитета по управлению государственным имуществом (191124, Санкт-Петербург, ул. Лафонская, д. 6, лит. А, каб. 211).

Срок подачи заявлений об учете прав на земельный участок, в отношении которого испрашивается публичный сервитут, составляет 15 (пятнадцать) дней со дня опубликования данного сообщения (в соответствии с п. 8 ст. 39.42 Земельного кодекса Российской Федерации).

Время приема заинтересованных лиц для ознакомления с поступившим ходатайством об установлении публичного сервитута и подачи заявлений в рабочие дни с 9-00 до 13-00 и с 14-00 до 17-00.

Данная информация размещена на официальных сайтах Ленинградского областного комитета по управлению государственным имуществом (<http://kugi.lenobl.ru>), МО «Заневское городское поселение» Всеволожского муниципального района Ленинградской области (<https://zanevkaorg.ru>), МО «Свердловское городское поселение» Всеволожского муниципального района Ленинградской области (<https://sverdlovo-adm.ru>).

Приложения:

- перечень земельных участков на 2 л;
- графическое описание местоположения границ публичного сервитута на 19 л.

### Приложение № 1

Перечень земельных участков, в отношении которых устанавливается публичный сервитут

№ п/п	Кадастровый номер земельного участка	Адрес земельного участка
1	47:07:1044001:69	Ленинградская область, Всеволожский муниципальный район, Заневское городское поселение, массив Кудрово, Фермерское хозяйство Латыка, з/у № 69
2	47:07:1044001:70139	Российская Федерация, Ленинградская область, Всеволожский муниципальный район, Заневское городское поселение, массив Кудрово
3	47:07:1044001:70140	Российская Федерация, Ленинградская область, Всеволожский муниципальный район, Заневское городское поселение, массив Кудрово
4	47:07:0605001:1141	Российская Федерация, Ленинградская область, Всеволожский район
5	47:07:0605001:1147	Российская Федерация, Ленинградская область, Всеволожский район
6	47:07:0605001:1148	Российская Федерация, Ленинградская область, Всеволожский район
7	47:07:0605001:1145	Российская Федерация, Ленинградская область, Всеволожский район
8	47:07:0605001:1146	Российская Федерация, Ленинградская область, Всеволожский район
9	47:07:0605001:1106	Российская Федерация, Ленинградская область, Всеволожский муниципальный район, Свердловское городское поселение, дер. Новосаратовка
10	47:07:0605001:1105	Российская Федерация, Ленинградская область, Всеволожский муниципальный район, Свердловское городское поселение, дер. Новосаратовка
11	47:07:0605001:1519	Российская Федерация, Ленинградская область, Всеволожский муниципальный район, Свердловское городское поселение, промышленный район Центральное отделение, з/у 113 Г
12	47:07:0605001:1520	Российская Федерация, Ленинградская область, Всеволожский муниципальный район
13	47:07:0605001:3497	Российская Федерация, Ленинградская область, Всеволожский муниципальный район
14	47:07:0605001:3498	Российская Федерация, Ленинградская область, Всеволожский муниципальный район
15	47:07:0605001:1459	Ленинградская область, Всеволожский район
16	47:07:0605001:1460	Ленинградская область, Всеволожский район



17	47:07:0605001:1461	Ленинградская область, Всеволожский район
18	47:07:0605001:1462	Ленинградская область, Всеволожский район
19	47:07:0605001:1463	Ленинградская область, Всеволожский район
20	47:07:0605001:1464	Ленинградская область, Всеволожский район
21	47:07:0605001:1465	Ленинградская область, Всеволожский район
22	47:07:0605001:1112	Российская Федерация, Ленинградская область, Всеволожский муниципальный район, Свердловское городское поселение, дер. Новосаратовка
23	47:07:0605001:1114	Российская Федерация, Ленинградская область, Всеволожский муниципальный район, Свердловское городское поселение, дер. Новосаратовка
24	47:07:0605001:1499	Российская Федерация, Ленинградская область, Всеволожский муниципальный район, Свердловское городское поселение, дер. Новосаратовка
25	47:07:0605001:1500	Российская Федерация, Ленинградская область, Всеволожский муниципальный район, Свердловское городское поселение, дер. Новосаратовка
26	47:07:0605001:69	Ленинградская область, Всеволожский район, д. Новосаратовка-центр, уч.№6
27	47:07:0605001:54	Ленинградская область, Всеволожский район, дер. Новосаратовка-центр
28	47:07:0605001:683	Ленинградская область, Всеволожский муниципальный район, тер. Свердловское городское поселение
29	47:07:0605001:195	Ленинградская область, Всеволожский район, д. Новосаратовка-центр
30	47:07:0605001:10	Российская федерация, Ленинградская область, Всеволожский муниципальный район, Свердловское городское поселение, промышленный район Центральное отделение, уч. 100

**ГРАФИЧЕСКОЕ ОПИСАНИЕ**  
местоположения границ населенных пунктов, территориальных зон, особо охраняемых природных территорий, зон с особыми условиями использования территории

**Публичный сервитут водопроводных сетей: "Водоводы сырой воды с кадастровым номером 47:07:000000:4806"**

(наименование объекта, местоположение границ которого описано далее - объект)

**Раздел 1**

**Сведения об объекте**

№ п/п	Характеристики объекта	Описание характеристик
1	2	3
1.	Местоположение объекта	Ленинградская область, район Всеволожский
2.	Площадь объекта +/- величина погрешности определения площади (Р +/- Дельта Р)	42970 +/- 145 м²
3.	Иные характеристики объекта	-

**Раздел 2**

**Сведения о местоположении границ объекта**

1. Система координат МСК-47, зона 2

2. Сведения о характерных точках границ объекта

Обозначение характерных точек границ	Координаты, м		Метод определения координат характерной точки	Средняя квадратическая погрешность положения характерной точки (Мт), м	Описание обозначения точки на местности (при наличии)
	Х	У			
1	2	3	4	5	6
1	434156.76	2225155.12	Аналитический метод	0.20	-
2	434167.08	2225195.96	Аналитический метод	0.20	-
3	434001.70	2225175.66	Аналитический метод	0.20	-
4	434001.16	2225175.98	Аналитический метод	0.20	-
5	434000.56	2225176.20	Аналитический метод	0.20	-
6	433999.96	2225176.36	Аналитический метод	0.20	-
7	433999.34	2225176.44	Аналитический метод	0.20	-
8	433998.40	2225176.40	Аналитический метод	0.20	-
9	433997.78	2225176.30	Аналитический метод	0.20	-
10	433997.18	2225176.10	Аналитический метод	0.20	-
11	433996.32	2225175.66	Аналитический метод	0.20	-
12	433995.72	2225175.46	Аналитический метод	0.20	-
13	433995.14	2225175.20	Аналитический метод	0.20	-
14	433994.48	2225174.74	Аналитический метод	0.20	-
15	433991.60	2225174.64	Аналитический метод	0.20	-
16	434082.96	2225146.26	Аналитический метод	0.20	-
1	434156.76	2225155.12	Аналитический метод	0.20	-
17	429122.60	2225572.12	Аналитический метод	0.20	-
18	429122.74	2225572.40	Аналитический метод	0.20	-
19	429122.86	2225572.68	Аналитический метод	0.20	-
20	429122.90	2225572.78	Аналитический метод	0.20	-
21	429134.68	2225580.70	Аналитический метод	0.20	-

2. Сведения о характерных точках границ объекта

Обозначение характерных точек границ	Координаты, м		Метод определения координат характерной точки	Средняя квадратическая погрешность положения характерной точки (Мт), м	Описание обозначения точки на местности (при наличии)
	Х	У			
1	2	3	4	5	6
22	429145.80	2225576.04	Аналитический метод	0.20	-
23	429146.10	2225575.94	Аналитический метод	0.20	-
24	429146.40	2225575.84	Аналитический метод	0.20	-
25	429146.72	2225575.78	Аналитический метод	0.20	-
26	429147.02	2225575.74	Аналитический метод	0.20	-
27	429147.34	2225575.70	Аналитический метод	0.20	-
28	429147.64	2225575.70	Аналитический метод	0.20	-
29	429147.96	2225575.70	Аналитический метод	0.20	-
30	429148.28	2225575.74	Аналитический метод	0.20	-
31	429148.58	2225575.78	Аналитический метод	0.20	-
32	429148.90	2225575.84	Аналитический метод	0.20	-
33	429149.20	2225575.94	Аналитический метод	0.20	-
34	429149.48	2225576.04	Аналитический метод	0.20	-
35	429149.78	2225576.16	Аналитический метод	0.20	-
36	429150.06	2225576.32	Аналитический метод	0.20	-
37	429150.34	2225576.48	Аналитический метод	0.20	-
38	429150.60	2225576.64	Аналитический метод	0.20	-
39	429189.04	2225605.94	Аналитический метод	0.20	-
40	429195.68	2225602.56	Аналитический метод	0.20	-
41	429195.70	2225602.52	Аналитический метод	0.20	-
42	429195.80	2225602.42	Аналитический метод	0.20	-
43	429192.48	2225600.06	Аналитический метод	0.20	-
44	429142.44	2225564.08	Аналитический метод	0.20	-
45	429157.16	2225558.10	Аналитический метод	0.20	-
46	429208.50	2225595.96	Аналитический метод	0.20	-

2. Сведения о характерных точках границ объекта

Обозначение характерных точек границ	Координаты, м		Метод определения координат характерной точки	Средняя квадратическая погрешность положения характерной точки (Мт), м	Описание обозначения точки на местности (при наличии)
	Х	У			
1	2	3	4	5	6
47	429218.40	2225590.84	Аналитический метод	0.20	-
48	429218.68	2225590.70	Аналитический метод	0.20	-
49	429428.36	2225493.36	Аналитический метод	0.20	-
50	429428.46	2225493.12	Аналитический метод	0.20	-
51	429428.60	2225492.84	Аналитический метод	0.20	-
52	429428.76	2225492.56	Аналитический метод	0.20	-
53	429428.94	2225492.30	Аналитический метод	0.20	-
54	429429.12	2225492.06	Аналитический метод	0.20	-
55	429429.34	2225491.82	Аналитический метод	0.20	-
56	429429.56	2225491.60	Аналитический метод	0.20	-
57	429429.80	2225491.40	Аналитический метод	0.20	-
58	429430.04	2225491.20	Аналитический метод	0.20	-
59	429430.30	2225491.02	Аналитический метод	0.20	-
60	429430.58	2225490.86	Аналитический метод	0.20	-
61	429430.84	2225490.72	Аналитический метод	0.20	-
62	429431.14	2225490.60	Аналитический метод	0.20	-
63	429431.44	2225490.50	Аналитический метод	0.20	-
64	429431.74	2225490.40	Аналитический метод	0.20	-
65	429432.04	2225490.34	Аналитический метод	0.20	-
66	429432.36	2225490.28	Аналитический метод	0.20	-
67	429432.66	2225490.26	Аналитический метод	0.20	-
68	429432.98	2225490.24	Аналитический метод	0.20	-
69	429433.30	2225490.26	Аналитический метод	0.20	-
70	429433.60	2225490.28	Аналитический метод	0.20	-
71	429433.92	2225490.34	Аналитический метод	0.20	-

2. Сведения о характерных точках границ объекта					
Обозначение характерных точек границ	Координаты, м		Метод определения координат характерной точки	Средняя квадратическая погрешность положения характерной точки (Мт), м	Описание обозначения точки на местности (при наличии)
	Х	У			
1	2	3	4	5	6
72	429434.22	2225490.40	Аналитический метод	0.20	-
73	429434.52	2225490.50	Аналитический метод	0.20	-
74	429434.64	2225490.54	Аналитический метод	0.20	-
75	429510.76	2225457.58	Аналитический метод	0.20	-
76	429511.04	2225457.46	Аналитический метод	0.20	-
77	429513.94	2225456.22	Аналитический метод	0.20	-
78	429518.22	2225454.18	Аналитический метод	0.20	-
79	429518.52	2225454.04	Аналитический метод	0.20	-
80	429584.48	2225427.18	Аналитический метод	0.20	-
81	429597.36	2225446.40	Аналитический метод	0.20	-
82	429536.02	2225472.14	Аналитический метод	0.20	-
83	429536.00	2225472.16	Аналитический метод	0.20	-
84	429535.84	2225472.42	Аналитический метод	0.20	-
85	429535.68	2225472.68	Аналитический метод	0.20	-
86	429535.48	2225472.94	Аналитический метод	0.20	-
87	429535.28	2225473.18	Аналитический метод	0.20	-
88	429535.06	2225473.40	Аналитический метод	0.20	-
89	429534.82	2225473.60	Аналитический метод	0.20	-
90	429534.56	2225473.80	Аналитический метод	0.20	-
91	429534.30	2225473.96	Аналитический метод	0.20	-
92	429534.04	2225474.12	Аналитический метод	0.20	-
93	429533.76	2225474.28	Аналитический метод	0.20	-
94	429533.46	2225474.40	Аналитический метод	0.20	-
95	429533.16	2225474.50	Аналитический метод	0.20	-
96	429532.88	2225474.60	Аналитический метод	0.20	-

2. Сведения о характерных точках границ объекта					
Обозначение характерных точек границ	Координаты, м		Метод определения координат характерной точки	Средняя квадратическая погрешность положения характерной точки (Мт), м	Описание обозначения точки на местности (при наличии)
	Х	У			
1	2	3	4	5	6
122	429227.62	2225644.84	Аналитический метод	0.20	-
123	429227.32	2225644.96	Аналитический метод	0.20	-
124	429227.02	2225645.04	Аналитический метод	0.20	-
125	429226.70	2225645.10	Аналитический метод	0.20	-
126	429226.40	2225645.16	Аналитический метод	0.20	-
127	429226.08	2225645.18	Аналитический метод	0.20	-
128	429225.78	2225645.20	Аналитический метод	0.20	-
129	429225.46	2225645.18	Аналитический метод	0.20	-
130	429225.14	2225645.16	Аналитический метод	0.20	-
131	429224.84	2225645.10	Аналитический метод	0.20	-
132	429224.52	2225645.04	Аналитический метод	0.20	-
133	429224.22	2225644.96	Аналитический метод	0.20	-
134	429223.94	2225644.84	Аналитический метод	0.20	-
135	429223.64	2225644.72	Аналитический метод	0.20	-
136	429223.36	2225644.58	Аналитический метод	0.20	-
137	429223.10	2225644.42	Аналитический метод	0.20	-
138	429222.84	2225644.24	Аналитический метод	0.20	-
139	429197.36	2225624.84	Аналитический метод	0.20	-
140	429176.80	2225635.20	Аналитический метод	0.20	-
141	429176.50	2225635.32	Аналитический метод	0.20	-
142	429176.22	2225635.44	Аналитический метод	0.20	-
143	429175.92	2225635.52	Аналитический метод	0.20	-
144	429175.60	2225635.58	Аналитический метод	0.20	-
145	429175.30	2225635.64	Аналитический метод	0.20	-
146	429174.98	2225635.66	Аналитический метод	0.20	-

2. Сведения о характерных точках границ объекта					
Обозначение характерных точек границ	Координаты, м		Метод определения координат характерной точки	Средняя квадратическая погрешность положения характерной точки (Мт), м	Описание обозначения точки на местности (при наличии)
	Х	У			
1	2	3	4	5	6
97	429532.56	2225474.66	Аналитический метод	0.20	-
98	429532.26	2225474.70	Аналитический метод	0.20	-
99	429531.94	2225474.74	Аналитический метод	0.20	-
100	429531.62	2225474.74	Аналитический метод	0.20	-
101	429531.32	2225474.74	Аналитический метод	0.20	-
102	429531.00	2225474.70	Аналитический метод	0.20	-
103	429530.68	2225474.66	Аналитический метод	0.20	-
104	429530.38	2225474.60	Аналитический метод	0.20	-
105	429530.16	2225474.52	Аналитический метод	0.20	-
106	429527.76	2225475.54	Аналитический метод	0.20	-
107	429527.22	2225475.80	Аналитический метод	0.20	-
108	429528.06	2225477.72	Аналитический метод	0.20	-
109	429531.98	2225476.12	Аналитический метод	0.20	-
110	429598.16	2225447.60	Аналитический метод	0.20	-
111	429610.70	2225466.32	Аналитический метод	0.20	-
112	429539.08	2225497.42	Аналитический метод	0.20	-
113	429535.62	2225498.98	Аналитический метод	0.20	-
114	429535.34	2225499.10	Аналитический метод	0.20	-
115	429528.38	2225502.10	Аналитический метод	0.20	-
116	429488.80	2225520.10	Аналитический метод	0.20	-
117	429477.56	2225525.30	Аналитический метод	0.20	-
118	429299.64	2225608.92	Аналитический метод	0.20	-
119	429266.36	2225625.70	Аналитический метод	0.20	-
120	429262.34	2225627.66	Аналитический метод	0.20	-
121	429227.90	2225644.72	Аналитический метод	0.20	-

2. Сведения о характерных точках границ объекта					
Обозначение характерных точек границ	Координаты, м		Метод определения координат характерной точки	Средняя квадратическая погрешность положения характерной точки (Мт), м	Описание обозначения точки на местности (при наличии)
	Х	У			
1	2	3	4	5	6
147	429174.66	2225635.68	Аналитический метод	0.20	-
148	429174.34	2225635.66	Аналитический метод	0.20	-
149	429174.04	2225635.64	Аналитический метод	0.20	-
150	429173.74	2225635.58	Аналитический метод	0.20	-
151	429173.42	2225635.52	Аналитический метод	0.20	-
152	429173.12	2225635.44	Аналитический метод	0.20	-
153	429172.82	2225635.32	Аналитический метод	0.20	-
154	429172.54	2225635.20	Аналитический метод	0.20	-
155	429172.26	2225635.06	Аналитический метод	0.20	-
156	429171.98	2225634.90	Аналитический метод	0.20	-
157	429171.72	2225634.72	Аналитический метод	0.20	-
158	429121.04	2225597.20	Аналитический метод	0.20	-
159	429027.68	2225636.08	Аналитический метод	0.20	-
160	429027.38	2225636.20	Аналитический метод	0.20	-
161	429027.08	2225636.28	Аналитический метод	0.20	-
162	429026.78	2225636.34	Аналитический метод	0.20	-
163	429026.46	2225636.40	Аналитический метод	0.20	-
164	429026.16	2225636.42	Аналитический метод	0.20	-
165	429025.84	2225636.44	Аналитический метод	0.20	-
166	429025.52	2225636.42	Аналитический метод	0.20	-
167	429025.22	2225636.40	Аналитический метод	0.20	-
168	429024.90	2225636.34	Аналитический метод	0.20	-
169	429024.60	2225636.28	Аналитический метод	0.20	-
170	429024.28	2225636.20	Аналитический метод	0.20	-
171	429024.00	2225636.08	Аналитический метод	0.20	-



2. Сведения о характерных точках границ объекта					
Обозначение характерных точек границ	Координаты, м		Метод определения координат характерной точки	Средняя квадратическая погрешность положения характерной точки (Мт), м	Описание обозначения точки на местности (при наличии)
	X	Y			
1	2	3	4	5	6
172	429023.70	2225635.96	Аналитический метод	0.20	-
173	429023.42	2225635.82	Аналитический метод	0.20	-
174	429023.16	2225635.66	Аналитический метод	0.20	-
175	429022.90	2225635.48	Аналитический метод	0.20	-
176	429022.66	2225635.30	Аналитический метод	0.20	-
177	429022.40	2225635.08	Аналитический метод	0.20	-
178	429022.20	2225634.86	Аналитический метод	0.20	-
179	429019.22	2225631.62	Аналитический метод	0.20	-
180	428961.00	2225655.24	Аналитический метод	0.20	-
181	428797.52	2225722.92	Аналитический метод	0.20	-
182	428516.18	2225839.88	Аналитический метод	0.20	-
183	428303.06	2225931.06	Аналитический метод	0.20	-
184	428290.26	2225936.20	Аналитический метод	0.20	-
185	428112.62	2226007.36	Аналитический метод	0.20	-
186	427963.34	2226068.98	Аналитический метод	0.20	-
187	427965.42	2226064.84	Аналитический метод	0.20	-
188	427970.90	2226062.64	Аналитический метод	0.20	-
189	428731.20	2225737.56	Аналитический метод	0.20	-
190	428802.90	2225706.92	Аналитический метод	0.20	-
191	429021.20	2225613.58	Аналитический метод	0.20	-
192	429038.62	2225606.18	Аналитический метод	0.20	-
193	429116.54	2225574.58	Аналитический метод	0.20	-
17	429122.60	2225572.12	Аналитический метод	0.20	-
194	429308.76	2225580.02	Аналитический метод	0.20	-
195	429227.96	2225610.32	Аналитический метод	0.20	-

2. Сведения о характерных точках границ объекта					
Обозначение характерных точек границ	Координаты, м		Метод определения координат характерной точки	Средняя квадратическая погрешность положения характерной точки (Мт), м	Описание обозначения точки на местности (при наличии)
	X	Y			
1	2	3	4	5	6
220	429226.34	2225621.66	Аналитический метод	0.20	-
221	429226.42	2225621.62	Аналитический метод	0.20	-
222	429231.36	2225625.26	Аналитический метод	0.20	-
223	429231.62	2225625.44	Аналитический метод	0.20	-
224	429231.88	2225625.60	Аналитический метод	0.20	-
225	429232.18	2225625.74	Аналитический метод	0.20	-
226	429232.46	2225625.88	Аналитический метод	0.20	-
227	429232.76	2225625.98	Аналитический метод	0.20	-
228	429233.06	2225626.06	Аналитический метод	0.20	-
229	429233.36	2225626.14	Аналитический метод	0.20	-
230	429233.68	2225626.18	Аналитический метод	0.20	-
231	429233.98	2225626.22	Аналитический метод	0.20	-
232	429234.30	2225626.22	Аналитический метод	0.20	-
233	429234.62	2225626.22	Аналитический метод	0.20	-
234	429234.92	2225626.18	Аналитический метод	0.20	-
235	429235.24	2225626.14	Аналитический метод	0.20	-
236	429235.54	2225626.06	Аналитический метод	0.20	-
237	429235.84	2225625.98	Аналитический метод	0.20	-
238	429236.14	2225625.88	Аналитический метод	0.20	-
239	429276.10	2225609.60	Аналитический метод	0.20	-
240	429262.10	2225616.64	Аналитический метод	0.20	-
241	429258.08	2225618.62	Аналитический метод	0.20	-
201	429226.34	2225634.34	Аналитический метод	0.20	-
242	429144.62	2225587.38	Аналитический метод	0.20	-
243	429146.92	2225586.42	Аналитический метод	0.20	-

2. Сведения о характерных точках границ объекта					
Обозначение характерных точек границ	Координаты, м		Метод определения координат характерной точки	Средняя квадратическая погрешность положения характерной точки (Мт), м	Описание обозначения точки на местности (при наличии)
	X	Y			
1	2	3	4	5	6
196	429439.30	2225514.06	Аналитический метод	0.20	-
197	429518.08	2225479.80	Аналитический метод	0.20	-
198	429518.88	2225481.68	Аналитический метод	0.20	-
199	429518.02	2225482.06	Аналитический метод	0.20	-
200	429464.02	2225507.10	Аналитический метод	0.20	-
194	429308.76	2225580.02	Аналитический метод	0.20	-
201	429226.34	2225634.34	Аналитический метод	0.20	-
202	429207.28	2225619.82	Аналитический метод	0.20	-
203	429208.82	2225619.04	Аналитический метод	0.20	-
204	429215.14	2225616.16	Аналитический метод	0.20	-
205	429221.84	2225620.94	Аналитический метод	0.20	-
206	429222.10	2225621.12	Аналитический метод	0.20	-
207	429222.38	2225621.28	Аналитический метод	0.20	-
208	429222.66	2225621.42	Аналитический метод	0.20	-
209	429222.96	2225621.54	Аналитический метод	0.20	-
210	429223.24	2225621.66	Аналитический метод	0.20	-
211	429223.54	2225621.74	Аналитический метод	0.20	-
212	429223.86	2225621.80	Аналитический метод	0.20	-
213	429224.16	2225621.86	Аналитический метод	0.20	-
214	429224.48	2225621.88	Аналитический метод	0.20	-
215	429224.80	2225621.90	Аналитический метод	0.20	-
216	429225.10	2225621.88	Аналитический метод	0.20	-
217	429225.42	2225621.86	Аналитический метод	0.20	-
218	429225.72	2225621.80	Аналитический метод	0.20	-
219	429226.04	2225621.74	Аналитический метод	0.20	-

2. Сведения о характерных точках границ объекта					
Обозначение характерных точек границ	Координаты, м		Метод определения координат характерной точки	Средняя квадратическая погрешность положения характерной точки (Мт), м	Описание обозначения точки на местности (при наличии)
	X	Y			
1	2	3	4	5	6
244	429174.66	2225607.54	Аналитический метод	0.20	-
242	429144.62	2225587.38	Аналитический метод	0.20	-
245	435187.00	2225812.90	Аналитический метод	0.20	-
246	435183.76	2225862.32	Аналитический метод	0.20	-
247	435184.36	2225863.56	Аналитический метод	0.20	-
248	435184.56	2225864.48	Аналитический метод	0.20	-
249	435184.60	2225865.10	Аналитический метод	0.20	-
250	435184.56	2225865.72	Аналитический метод	0.20	-
251	435184.36	2225866.64	Аналитический метод	0.20	-
252	435183.98	2225867.50	Аналитический метод	0.20	-
253	435183.36	2225868.40	Аналитический метод	0.20	-
254	435181.92	2225890.00	Аналитический метод	0.20	-
255	435183.98	2225890.14	Аналитический метод	0.20	-
256	435189.18	2225813.32	Аналитический метод	0.20	-
257	435193.26	2225814.18	Аналитический метод	0.20	-
258	435187.96	2225900.42	Аналитический метод	0.20	-
259	435176.28	2225899.70	Аналитический метод	0.20	-
260	435174.48	2225899.24	Аналитический метод	0.20	-
261	435173.66	2225898.76	Аналитический метод	0.20	-
262	435172.38	2225897.40	Аналитический метод	0.20	-
263	435171.96	2225896.56	Аналитический метод	0.20	-
264	435171.60	2225894.40	Аналитический метод	0.20	-
265	435177.12	2225810.90	Аналитический метод	0.20	-
245	435187.00	2225812.90	Аналитический метод	0.20	-

3. Сведения о характерных точках части (частей) границы объекта

Обозначение характерных точек части границы	Координаты, м		Метод определения координат характерной точки	Средняя квадратическая погрешность положения характерной точки (М), м	Описание обозначения точки на местности (при наличии)
	X	Y			
1	2	3	4	5	6
-	-	-	-	-	-

**ТЕЛЕФОННАЯ ЛИНИЯ СК РФ  
«ОСТАНОВИМ КОРРУПЦИЮ»:  
8-800-100-12-60#3  
(звонок бесплатный)**

**Раздел 3**

**Сведения о местоположении измененных (уточненных) границ объекта**

1. Система координат -

2. Сведения о характерных точках границ объекта

Обозначение характерных точек границ	Существующие координаты, м		Измененные (уточненные) координаты, м		Метод определения координат характерной точки	Средняя квадратическая погрешность положения характерной точки (М), м	Описание обозначения точки на местности (при наличии)
	X	Y	X	Y			
1	2	3	4	5	6	7	8
-	-	-	-	-	-	-	-

3. Сведения о характерных точках части (частей) границы объекта

Обозначение характерных точек части границы	Существующие координаты, м		Измененные (уточненные) координаты, м		Метод определения координат характерной точки	Средняя квадратическая погрешность положения характерной точки (М), м	Описание обозначения точки на местности (при наличии)
	X	Y	X	Y			
1	2	3	4	5	6	7	8
-	-	-	-	-	-	-	-



Лист № 1

**Раздел 4**



**Схема расположения границ публичного сервитута**

МСК-47, зона 2

Масштаб 1:2000

Условные обозначения

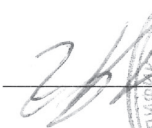
- - Граница сервитута
- - Характерная точка границы, сведения о которой позволяют однозначно определить ее положение на местности
- 1 - Обозначение новой характерной точки
- :90870 - Кадастровый номер земельного участка
- - Существующая часть границы, имеющиеся в ЕГРН сведения о которой достаточны для определения ее местоположения
- 47:07:1044001 - Номер кадастрового квартала
- 47:07:0000000:4806 - Кадастровый номер сооружения - "водоводы сырой воды", расположенного: 1 подъем СВС «Север» (д. Новосаратовка) - 2 подъем СВС «Север» (д. Заневка)
- - Граница сооружения

Подпись  

Дата "20" 07 2023г.

Место для отрисовки печати (при наличии) лица, составившего описание местоположения границ объекта

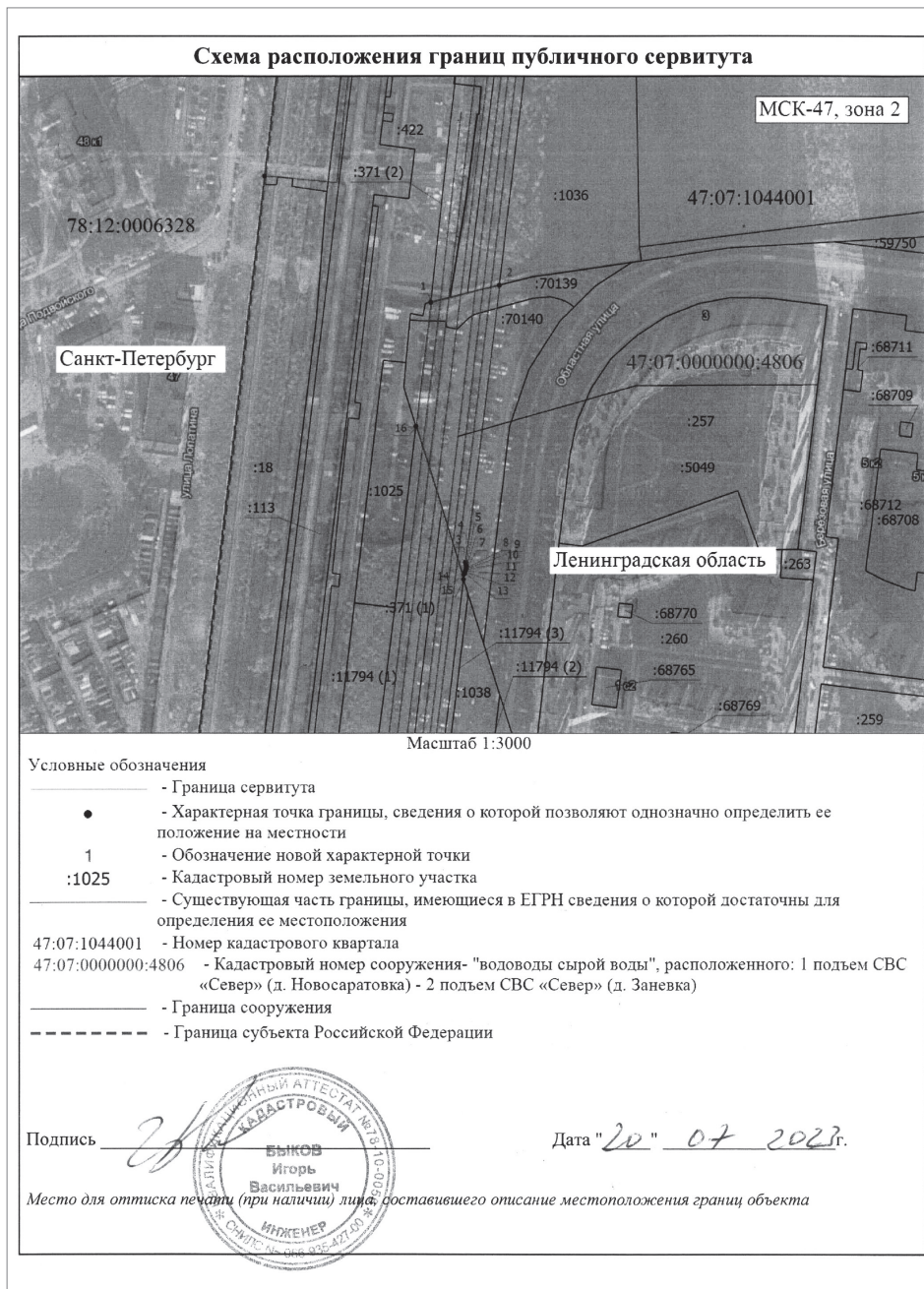

## СЛУЖИТЕЛЯМ МУЗ – СЛАВА! И НАГРАДА ОТ ПРЕЗИДЕНТА

*Идет прием документов на соискание премии главы государства для молодых деятелей культуры, а также поощрений в области искусства и литературы для детей и юношества.*

Рекомендуемый объем заявки – до семи страниц, для коллективов – до десяти. К портфолио прилагаются опубликованные прозаические и поэтические работы, другие творческие и научные труды. Материалы можно отправить до 15 ноября заказной почтовой бандеролью до 500 граммов по адресу: 103132, Москва, Старая площадь, дом 4, с пометкой «В аппарат советника президента Российской Федерации В. И. Толстого. На соискание премии президента Российской Федерации для молодых деятелей культуры» либо с оформленным

реестром на корреспонденцию (с печатью организации) по адресу: Старая площадь, д. 2/14, подъезд 1а, с понедельника по пятницу с 9:00 до 12:00 и с 13:00 до 18:00.

Справки по телефонам: **8 (495) 606-35-36, 8 (495) 606-80-00** (с понедельника по пятницу с 10:00 до 17:00), адрес электронной почты: [culture@gov.ru](mailto:culture@gov.ru)

В прошлом году в числе прочих призерами стали петербуржцы Екатерина Пильникова – скульптор и преподаватель кафедры Академии художеств имени Ильи Репина, а также актер и режиссер Александр Галибин.

**В СЛУЧАЕ ЛЮБОЙ ЧРЕЗВЫЧАЙНОЙ СИТУАЦИИ  
ОБРАЩАЙТЕСЬ В ДЕЖУРНО-ДИСПЕТЧЕРСКУЮ  
СЛУЖБУ ЗАНЕВСКОГО ПОСЕЛЕНИЯ. ЗВОНКИ  
ПРИНИМАЮТСЯ КРУГОСУТОЧНО ПО ТЕЛЕФОНАМ:**

**8 (812) 679-09-94 и  
8 (812) 521-71-46.**

Поводом для обращения может стать внезапное отключение электроэнергии, пожар, прорыв трубы, открытый канализационный люк, упавшее дерево и другие экстренные происшествия.

**ПАМЯТКА НАСЕЛЕНИЮ**

**ЧТО ДЕЛАТЬ ПРИ УДАРЕ ЭЛЕКТРОТОКОМ В БЫТОВЫХ УСЛОВИЯХ**

Снизить риск поражения электрическим током можно при соблюдении правил обеспечения электрической безопасности. Перед применением бытовых приборов следует убедиться в их исправности. При обнаружении повреждений изоляции, трещин и других погрешностей корпуса устройства его использование недопустимо.

**НЕЛЬЗЯ:**

- вбивать гвозди в стену там, где может располагаться скрытая электрическая проводка;
- сверлить в местах возможной электропроводки, не зная монтажной схемы;
- красить, белить, мыть стены с наружной или скрытой проводкой, находящейся под напряжением;
- при работе с включенными электроприборами касаться батарей и водопроводных труб.

**ПОМНИТЕ!**

Чрезвычайно опасно включать в сеть мокрую или влажную технику. Опасно включать освещение в темноте наощупь. Нередко в подъезде дома электрический выключатель оказывается разбитым, и при его включении можно случайно коснуться электрических контактов. Прежде чем снять заднюю стенку с любого устройства, нужно убедиться, что его сетевая вилка находится в руках, а не в розетке.

В целях безопасности при работе с приборами желательно надеть сухую обувь. Ни в коем случае нельзя пользоваться техникой, находясь в воде, например, в ванне. Электрический провод в воде смертельно опасен. Даже для ремонта розетки следует воспользоваться услугами мастера-профессионала. Лучше расплатиться деньгами, чем собственной жизнью. Смертельно опасно тушить водой горящие электрические приборы, находящиеся под на-

пряжением, предварительно их не обесточив. Если в доме есть маленькие дети, следует закрыть все розетки защитными колпаками. Смертельный исход при поражении током во многом зависит от стечения обстоятельств, но практически в каждом случае нужно стараться спасти пораженного, грамотно оказывая ему первую медицинскую помощь.

Источник:  
МЧС России

**АМУ "КДЦ "Заневский"**

**НАБОР  
НА ТВОРЧЕСКИЙ СЕЗОН  
2023/2024**

в Кудрово

QR-код

**Подробная информация**  
пн-пт 9.00 – 18.00  
тел.: +7 (813-70) 38-037

**Г. КУДРОВО**  
ПР. СТРОИТЕЛЕЙ, 41А

Школьники и взрослые занимаются на бесплатной основе.  
Для дошкольников стоимость одного занятия составляет 450 руб.

- Эстрадный танец** от 4 до 18 лет
- Эстрадный вокал** от 4 до 18 лет и взрослые от 30 лет
- Декоративно-прикладное искусство** от 7 до 12 лет
- Детский рисунок** от 4 до 6 лет
- Клуб увлекательной журналистики** от 11 до 18 лет
- Театральное творчество** от 5 до 18 лет
- Семейный клуб "Свои"** приглашает семьи всех возрастов
- Литературная гостиная** приглашает взрослых от 30 лет
- Молодежный совет Заневского городского поселения** приглашает активную молодежь от 14 до 35 лет.

Прием осуществляется на конкурсной основе.  
Количество мест ограничено!

**АМУ "КДЦ "Заневский"**

**НАБОР  
НА ТВОРЧЕСКИЙ СЕЗОН  
2023/2024**

в Янино

QR-код

**Подробная информация**  
пн-пт 9.00 – 18.00  
тел.: +7 (813-70) 78-458

**ГП. ЯНИНО-1**  
УЛ. ШОССЕЙНАЯ, 46

Школьники и взрослые занимаются на бесплатной основе.  
Для дошкольников стоимость одного занятия составляет 450 руб.

- Современный танец** от 4 до 25 лет
- Эстрадный танец** от 4 до 18 лет
- Театральное творчество** от 4 до 18 лет
- Народный вокал** от 4 до 18 лет и взрослые от 40 лет
- Эстрадный вокал** 3-4 года и с 7 до 18 лет
- Клуб увлекательной журналистики** от 11 до 18 лет
- Хореографическая студия Dolce Vita** от 30 лет
- Семейный клуб "Заневские жемчужинки"** приглашает семьи всех возрастов
- Молодежный совет Заневского городского поселения** приглашает активную молодежь от 14 до 35 лет.

Прием осуществляется на конкурсной основе.  
Количество мест ограничено!

**Уважаемые жители!**

Для вас работает официальный сайт Заневского поселения. На главной странице расположена новостная лента, где представлена информация об общественных, культурных, спортивных событиях, а также о деятельности органов местного самоуправления:

[www.zanevkaorg.ru](http://www.zanevkaorg.ru)

Фоторепортажи с мероприятий Заневского поселения размещены в разделе «Фотоальбомы» на странице в социальной сети «ВКонтакте»:

<https://vk.com/zanevskoegp>

Газета «Заневский вестник» № 33 (638)  
Учредитель: администрация МО «Заневское городское поселение» Всеволожского муниципального района Ленинградской области.  
Издатель: МБУ «Редакция газеты «Заневский вестник» МО «Заневское городское поселение» Всеволожского муниципального района Ленинградской области.  
Адрес учредителя, издателя и редакции: 195298, Ленинградская область, Всеволожский район, деревня Заневка, дом 48.

**Директор:** Е. Ю. Голованова  
**Главный редактор:** Е. С. Фокеева  
**Дизайн и верстка:** Л. Н. Петрова, А. В. Капри

Отпечатано: ООО «Фирма «Курьер», 196105, г. Санкт-Петербург, ул. Благодатная, 63, корп. 6.  
Время подписания в печать: по графику – 23.08.2023 г. в 12.00, фактическое – 23.08.2023 г. в 12.00.  
Дата выхода: 23.08.2023 г. Номер заказа: 1424.  
Тираж: 1 000 экземпляров. Газета распространяется бесплатно.

\* Свидетельство ПИ № ТУ 78 - 01946 от 31.10.2016 г. выдано Управлением Федеральной службы по надзору в сфере связи, информационных технологий и массовых коммуникаций по Северо-Западному федеральному округу.

